

# SHARP

Projektor

# P701U-W/P621U-W

---

## Manual do usuário

**HDMI**<sup>TM</sup>

**HDBT**<sup>TM</sup>  
ASE

Nº do Modelo  
XP-P701U-W/XP-P621U-W

# Sumário

---

|  |    |
|--|----|
| <b>Introdução</b> .....  | iv |
| <b>Informações Importantes</b> .....   | v  |
| <b>1. Verifique a visão geral do produto, itens fornecidos e nomes das peças</b> ..... | 1  |
| 1-1. Introdução ao Projetor .....  | 1  |
| 1-2. O que há na caixa? .....  | 4  |
| 1-3. Nomes das Peças do Projetor .....   | 5  |
| 1-4. Nomes das Peças do Controle Remoto .....  | 11 |
| <b>2. Projetando uma Imagem (Operação Básica)</b> .....                                | 17 |
| 2-1. Fluxo da Projeção de uma Imagem .....   | 17 |
| 2-2. Conectando Seu Computador/Conectando o Cabo de Alimentação .....                  | 18 |
| 2-3. Ligando o Projetor .....  | 20 |
| 2-4. Selecionando uma Fonte .....  | 22 |
| 2-5. Ajustando o Tamanho e a Posição da Imagem .....                                   | 23 |
| 2-6. Corrigindo a Distorção Trapezoidal (Correção Trapezoidal) .....                   | 29 |
| 2-7. Ajustando o volume da unidade .....   | 32 |
| 2-8. Desligando o Projetor .....   | 33 |
| 2-9. Ao Mover o Projetor .....   | 34 |
| <b>3. Recursos Convenientes</b> .....  | 35 |
| 3-1. Desligando a imagem e o som (AV-MUTE) .....                                       | 35 |
| 3-2. Congelando um filme (imagem estática) .....                                       | 35 |
| 3-3. Ampliar parte da imagem (zoom parcial) .....                                      | 36 |
| 3-4. Ajustando a luminância (brilho) (modo da lâmpada) .....                           | 37 |
| <b>4. Usando o Visualizador (USB-A)</b> .....  | 39 |
| 4-1. O que você pode fazer com o Visualizador .....                                    | 39 |
| 4-2. Projetando imagens armazenadas em pen drives USB (operação básica) .....          | 40 |

---

|  |    |
|--|----|
| <b>5. Usando o Menu na Tela</b> .....  | 42 |
| 5-1. Operações Básicas do Menu na Tela .....   | 42 |
| 5-2. Lista dos Menus na Tela .....   | 45 |
| 5-3. IMAGEM .....  | 48 |
| 5-4. OPÇÕES IMAGEM .....   | 50 |
| 5-5. CONFIG.(1) .....  | 53 |
| 5-6. CONFIG.(2) .....  | 57 |
| 5-7. USB-A .....   | 71 |
| 5-8. INFORMAÇÃO .....  | 72 |
| <b>6. Fazendo Conexões</b> .....   | 73 |
| 6-1. Conectando a Computadores e Dispositivos de Vídeo .....                           | 73 |
| 6-2. Conectando a uma Rede com Fio .....   | 74 |
| 6-3. Conectando a um dispositivo de transmissão HDBaseT (vendido comercialmente) ..... | 75 |
| 6-4. Projeção em retrato (orientação vertical) .....                                   | 77 |
| <b>7. Conectando a uma Rede</b> .....  | 80 |
| 7-1. O que Você Pode Fazer Conectando-se a uma Rede .....                              | 80 |
| 7-2. Ativando a função de rede com fio do projetor .....                               | 80 |
| 7-3. Conectando ao servidor HTTP do projetor .....                                     | 83 |
| 7-4. Registrando o Logótipo de Fundo .....   | 87 |
| <b>8. Manutenção</b> .....   | 88 |
| 8-1. Limpando a Lente .....  | 88 |
| 8-2. Limpando o Gabinete .....   | 89 |

---

|   |     |
|---|-----|
| <b>9. Apêndice</b> .....  | 90  |
| 9-1. Configurando a Tela e o Projetor .....                                 | 90  |
| 9-2. Lista de Sinais de Entrada Compatíveis .....                           | 94  |
| 9-3. Especificações .....   | 95  |
| 9-4. Dimensões do Gabinete .....  | 98  |
| 9-5. Atribuição dos pinos e nomes dos sinais dos terminais principais ..... | 99  |
| 9-6. Códigos de Controle do PC e Conexão de Cabos .....                     | 101 |
| 9-7. Sobre o Comando de Controle ASCII .....                                | 103 |
| 9-8. Solução de Problemas .....   | 105 |
| 9-9. Mensagem dos Indicadores .....   | 107 |
| 9-10. Lista de Verificação para Solução de Problemas .....                  | 110 |

# Introdução

---

Obrigado por adquirir o projetor.

Este projetor pode ser conectado a computadores, dispositivos de vídeo etc. para projetar imagens nítidas em uma tela.

Leia este manual com cuidado antes de usar o projetor.

Leia este manual se você tiver dúvidas sobre a operação ou se acreditar que o projetor está com defeito.

## NOTAS

- (1) O conteúdo deste manual não pode ser reimpresso em parte ou em sua totalidade sem permissão.
- (2) O conteúdo deste manual está sujeito a alterações sem aviso prévio.
- (3) Um cuidado especial foi tomado na preparação deste manual; no entanto, se você notar quaisquer pontos questionáveis, erros ou omissões, entre em contato conosco.
- (4) A imagem mostrada neste manual é apenas indicativa. Se houver inconsistência entre a imagem e o produto real, o produto real deverá prevalecer.
- (5) Independentemente dos artigos (3) e (4), não seremos responsáveis por quaisquer reivindicações sobre perda de lucro ou outras questões consideradas resultantes do uso deste dispositivo.
- (6) Os aplicativos e os serviços de conteúdo podem ser modificados, suspensos ou descontinuados sem aviso prévio pelo provedor de serviços. Nossa empresa não se responsabiliza por quaisquer defeitos ou danos resultantes de tais alterações.
- (7) Este manual é comumente fornecido a todas as regiões de modo que elas podem conter descrições pertinentes a outros países.

# Informações Importantes

## Informações sobre o cabo

Use cabos blindados para evitar interferências com a recepção de rádio ou televisão.

## Aviso Referente à Interferência Eletromagnética (EMI)

### AVISO:

A operação deste equipamento em um ambiente residencial pode causar interferência de rádio.



### Informação sobre a Eliminação deste Equipamento e suas Baterias

SE DESEJA ELIMINAR ESTE EQUIPAMENTO OU AS SUAS BATERIAS, NÃO USE UM CONTENTOR DE RESÍDUOS VULGAR ! NÃO OS ATIRE PARA O FOGO !

Equipamento eléctrico e electrónico e baterias devem ser recolhidos e tratados SEPARADAMENTE de acordo com a Legislação em vigor.

A recolha SEPARADA assegura um tratamento favorável ao ambiente, promove a reciclagem de materiais, e minimiza a eliminação de resíduos. A ELIMINAÇÃO INCORRECTA pode ser perigosa para a saúde humana e para o ambiente devido a conter substancias perigosas! Leve os EQUIPAMENTOS USADOS para um local, geralmente um centro de recolha municipal, onde disponível. Remova as BATERIAS USADAS do equipamento e leve-as para um centro de recolha de baterias; geralmente um local de venda de novas baterias.

Em caso de duvida acerca da eliminação, ponha-se em contacto com as autoridades locais ou consulte o seu distribuidor pela maneira correta de eliminação.

SOMENTE PARA USUÁRIOS NA UNIÃO EUROPEIA, e alguns outros países, por exemplo a Noruega e a Suíça: Sua participação na recolha separada é requerida por lei.

O símbolo acima, colocado nos equipamentos eléctricos e electrónicos e nas baterias (ou embalagem), é para o recordar disto ! Se 'Hg' ou 'Pb' aparecer debaixo do simbolo, isto significa que a bateria contém traços de mercúrio (Hg) ou chumbo (Pb), respectivamente.

USUÁRIOS PARTICULARES devem utilizar as instalações existentes de retorno para os equipamentos e as baterias usadas. Geralmente as baterias são recolhidas nos locais que as vendem. O retorno é gratuito.

Se o equipamento foi usado para FINS COMERCIAIS, por favor contate o seu revendedor da SHARP que irá informá-lo sobre a retoma. Você pode ter de pagar as despesas resultantes da recolha de volta. Equipamentos pequenos (e pequenas quantidades) podem ser levado de volta ao seu local de recolha local. Para a Espanha: Entre em contato com o sistema de recolha estabelecido ou com as autoridades locais para tomar de volta os seus produtos usados.

## Descarte de pilhas e baterias (Apenas para o Brasil)

Apos o uso, as pilhas/baterias NÃO podem ser dispostas em lixo domestico, nem descartadas a céu aberto ou em corpos d'água, conforme Resolução CONAMA 401/08. Em respeito ao meio ambiente, a SHARP tem como boa pratica a coleta de pilhas e baterias, dando a destinacao adequada das mesmas. PARA SUA SEGURANCA, NAO AS INCINERE.

Para mais informação de contactos, refi ra-se à contracapa de Informação Importante.

## Cuidado de Segurança do Laser

### AVISO

PRODUTO A LASER CLASSE 1 [IEC 60825-1:2014]

PRODUTO A LASER DE CONSUMO CLASSE 1 DA EN 60825-1:2014+A11:2021 (para UE e Reino Unido)

- Este produto vem equipado com um módulo a laser. O uso de controles ou ajustes de procedimentos diferentes dos especificados neste documento pode resultar em exposição perigosa à radiação.  
A exposição à energia do laser em torno da abertura pode causar queimaduras.

- Este produto é classificado como Classe 1 da IEC 60825-1:2014.
- Para a UE e Reino Unido, EN 60825-1:2014+A11:2021 e EN 50689:2021 também estão em conformidade.
- Obedeça às leis e aos regulamentos de seu país referentes à instalação e ao gerenciamento do dispositivo.
- Resumo do laser emitido pelo módulo de luz embutido:
  - Comprimento de onda: 449 - 461 nm
  - Potência máxima: 180 W (P701U-W)  
129 W (P621U-W)

### Módulo de Luz

- Um módulo de luz contendo diversos diodos de laser está instalado no produto como a fonte de luz.
- Esses diodos de laser estão lacrados no módulo de luz. Não é necessária nenhuma manutenção ou reparo para a execução do módulo de luz.
- O usuário final não tem permissão para substituir o módulo de luz.
- Entre em contato com um distribuidor qualificado para fazer a substituição do módulo de luz e obter mais informações.

### Grupos de risco

Este projetor é classificado como grupo de risco 2 da IEC/EN 62471-5:2015.



### AVISO

Como acontece com qualquer fonte de luz intensa, não olhe para o feixe, RG2 IEC/EN 62471-5:2015.









## Sobre os símbolos

Para assegurar a utilização correta e segura do produto, este manual usa vários símbolos para evitar lesões em você e outras pessoas, bem como danos à propriedade.

Os símbolos e seus significados são descritos abaixo. Compreenda-os completamente antes de ler o manual.

|  |                |  |
|--|----------------|--|
|  | <b>AVISO</b>   | A não observância deste símbolo e o manuseio errado do produto poderão resultar em acidentes que levem à morte ou a ferimento grave. |
|  | <b>CUIDADO</b> | A não observância deste símbolo e o manuseio errado do produto poderão resultar em lesão pessoal ou dano à propriedade em volta.     |

## Exemplos de símbolos

|  |  |
|--|--|
|    | Este símbolo indica que você deve ter cuidado com choques elétricos.           |
|    | Este símbolo indica que você deve ter cuidado com altas temperaturas.          |
|    | Este símbolo indica algo que deve ser proibido.                                |
|    | Este símbolo indica algo que não deve ser molhado.                             |
|    | Este símbolo indica que você não deve tocar com as mãos molhadas.              |
|   | Este símbolo indica algo que não deve ser desmontado.                          |
|  | Este símbolo indica coisas que você deve fazer.                                |
|  | Este símbolo indica que o cabo de alimentação deve ser desconectado da tomada. |

## Precauções de Segurança



**AVISO**

### Luz projetada



**PROIBIDO**

#### Luz projetada e pictograma/etiqueta indicados no gabinete

- Não olhe na lente do projetor.
- Uma luz forte que pode prejudicar sua visão é projetada quando o projetor está funcionando. A exposição à energia do laser em torno da abertura pode causar queimaduras. Tenha muito cuidado quando crianças estiverem por perto.
- Não olhe para a luz projetada usando dispositivos óticos (lupas, refletores, etc.). Isso pode resultar em problemas de visão.
- Verifique se não há ninguém olhando na lente dentro do alcance da projeção antes de ligar o projetor.
- Não deixe crianças operarem o projetor sozinhas. Quando uma criança está operando o projetor, um adulto deve estar sempre por perto, observando-a com cuidado.
- O pictograma abaixo, indicado próximo da lente no gabinete, descreve que é proibido olhar para o projetor.

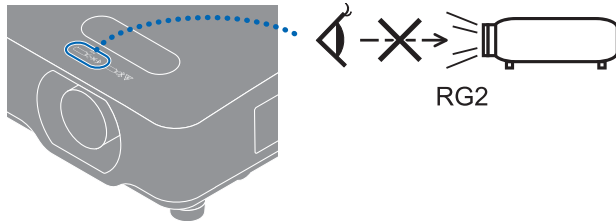

Continuar na próxima página

**⚠ AVISO**

- As seguintes etiquetas estão coladas no projetor.

**Etiqueta 1**  
Etiqueta explicativa do laser



**Etiqueta 2**  
Etiqueta de aviso adicional da  
FDA  
(Apenas para os EUA)

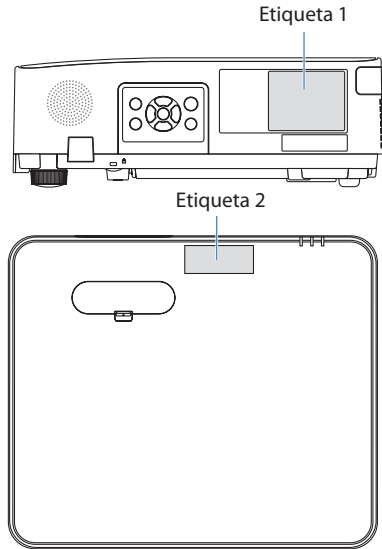
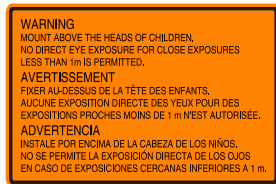

 **AVISO**

**Fonte de alimentação**



**NECESSÁRIO**

**Utilize uma fonte de alimentação com tensão adequada.**

- Este projetor é planejado para ser usado com uma fonte de alimentação de 100–240 V CA, 50/60 Hz. Antes de usar o projetor, verifique se a fonte de alimentação à qual ele será conectado atende a esses requisitos.
- Use uma tomada como a fonte de alimentação do projetor. Não conecte o projetor diretamente à fiação elétrica. Isso é perigoso.



**TEM DE ESTAR  
LIGADO À TERRA**

**Conectar o cabo de alimentação ao fio-terra**

- Este equipamento foi planejado para ser usado na condição do cabo de alimentação conectado ao fio-terra. Se o cabo de alimentação não estiver conectado ao terra, poderá provocar choque elétrico. Verifique se o cabo de alimentação está conectado à tomada diretamente e aterrada de forma correta.  
Não use um adaptador conversor de plugue com 2 pinos.
- Conecte o projetor e o computador (fonte de sinal) ao mesmo ponto de aterramento. Se o projetor e o computador (fonte de sinal) forem conectados a diferentes pontos de aterramento, flutuações no potencial de aterramento poderão causar incêndio ou fumaça.



**NECESSÁRIO**

**Manuseio do cabo de alimentação**

- Use o cabo de alimentação fornecido com o projetor. Se o cabo de alimentação fornecido não atender aos requisitos do padrão de segurança, tensão e corrente da sua região/país, use um cabo que esteja em conformidade e atenda aos requisitos.

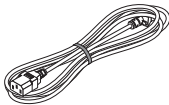

- O cabo de alimentação usado deve ser aprovado e estar em conformidade com os padrões de segurança do seu país. Consulte a página 96 sobre a especificação do cabo de alimentação. Para selecionar um cabo de alimentação adequado, verifique você mesmo a tensão nominal de sua região.
- O cabo de alimentação incluído é exclusivamente para usar com o projetor. Como medida de segurança, não o utilize com outros dispositivos.



**PROIBIDO**

**Continuar na próxima página**

 **AVISO**



**TENSÃO  
PERIGOSA**

- Manuseie o cabo de alimentação com cuidado. Danos no cabo podem provocar incêndio ou choque elétrico.
  - Não coloque objetos pesados sobre o cabo.
  - Não coloque o cabo sob o projetor.
  - Não cubra o cabo com tapetes, etc.
  - Não arranhe nem modifique o cabo.
  - Não dobre nem torça ou puxe o cabo com força excessiva.
  - Não aqueça o cabo.
- Se o cabo for danificado (com fios expostos, fios quebrados, etc.), peça ao revendedor para substituí-lo.
- Não toque no plugue de alimentação se ouvir trovões. Isso pode resultar em choque elétrico.
- Não conecte nem desconecte o cabo de alimentação com as mãos molhadas. Isso pode resultar em choque elétrico.



**NÃO TOQUE  
COM AS MÃOS  
MOLHADAS**

**Instalação**



**PROIBIDO**

**Não use em locais como os descritos abaixo.**

- Não use em locais como os descritos abaixo. Fazer isto poderá provocar incêndio ou choque elétrico.
    - Mesas frágeis, superfícies inclinadas ou outros lugares instáveis.
    - Espaços mal ventilados.
    - Perto de um radiador, outras fontes de calor ou com exposição à luz direta do sol.
    - Áreas de vibração contínua.
    - Áreas húmidas, poeirentas, com vapores ou óleos.
    - Um ambiente onde existem gases corrosivos (dióxido de enxofre, sulfeto de hidrogénio, dióxido de azoto, cloreto, amónia, ozono, etc.)
    - Exterior.
    - Ambiente de elevada temperatura onde a humidade muda rapidamente e é provável que ocorra condensação.
  - Não use em locais como os descritos abaixo, onde o projetor pode ficar molhado. Fazer isto poderá provocar incêndio ou choque elétrico.
    - Não use na chuva ou na neve, na praia ou à beira-mar, etc.
    - Não use no banheiro ou no chuveiro.
    - Não instale o produto por baixo de equipamento que descarregue água, como ar-condicionados.
    - Não coloque vasos nem plantas sobre o projetor.
    - Não coloque copos, cosméticos ou remédios sobre o projetor.
- Se entrar água, etc., no projetor, primeiro desligue a alimentação, em seguida, desconecte o cabo de alimentação da tomada e entre em contato com o revendedor.







**NÃO MOLHE**







**DESCONECTAR  
O CABO DE  
ALIMENTAÇÃO**

 **AVISO**

|   |   |
|---|---|
| <br><b>CUIDADO</b>   | <p><b>Instalação suspensa no teto</b></p> <ul style="list-style-type: none"> <li>• Consulte o seu revendedor para instalar o projetor no teto. Habilidades especiais são necessárias para a instalação no teto. NÃO realize a instalação com pessoas que não sejam os instaladores. Fazer isso poderá resultar na queda do projetor e causar ferimentos.</li> <li>• Não somos responsáveis por qualquer acidente ou/e dano resultante de uma instalação ou um manuseio incorreto, uso indevido, modificação ou desastres naturais.</li> <li>• Quando instalado e suspenso no teto, etc., não se pendure no projetor. O projetor pode cair e provocar ferimentos.</li> <li>• Ao instalar suspenso no teto, use uma tomada dentro do alcance, de modo que o cabo de alimentação possa ser facilmente conectado e desconectado.</li> </ul> |
| <p><b>Em uso</b></p>  |   |
| <br><b>PROIBIDO</b><br><br><b>DESCONECTAR O CABO DE ALIMENTAÇÃO</b> | <p><b>Não coloque objetos dentro do projetor.</b></p> <ul style="list-style-type: none"> <li>• Não insira nem deixe cair nenhum objeto metálico nem nada combustível ou outros materiais estranhos nas passagens de ar do projetor. Fazer isto poderá provocar incêndio ou choque elétrico. Tenha um cuidado especial se houver criança em casa. Se entrar um objeto estranho no projetor, primeiro desligue a alimentação, em seguida desconecte o cabo de alimentação da tomada e entre em contato com o revendedor.</li> </ul>   |
| <br><b>DESCONECTAR O CABO DE ALIMENTAÇÃO</b>   | <p><b>Desconecte o cabo de alimentação se o projetor apresentar mau funcionamento.</b></p> <ul style="list-style-type: none"> <li>• Se o projetor soltar fumaça, odores estranhos ou sons, se o projetor caiu ou o gabinete quebrou, desligue a alimentação, em seguida desconecte o cabo de alimentação da tomada. Poderá causar não apenas incêndio ou choque elétrico, como também sérios danos à sua visão ou queimaduras. Entre em contato com o revendedor para fazer reparos. Nunca tente consertar o projetor por si mesmo. Isso é perigoso.</li> </ul>   |
| <br><b>NÃO DESMONTAR</b>   | <p><b>Não desmonte o projetor.</b></p> <ul style="list-style-type: none"> <li>• Não remova nem abra o gabinete do projetor. Além disso, não modifique o projetor. Existem áreas de alta voltagem no projetor. Isso pode provocar incêndio, choque elétrico ou fuga de luz do laser, resultando em danos sérios à visão ou queimaduras. Peça a um profissional qualificado para realizar a inspeção, fazer ajustes e reparos no interior.</li> </ul>   |

 **AVISO**

|   |  |
|---|--|
| <p><br/><b>PROIBIDO</b></p> <p><br/><b>CUIDADO<br/>COM A ALTA<br/>TEMPERATURA</b></p> | <p><b>Não coloque objetos na frente da lente enquanto o projetor está funcionando.</b></p> <ul style="list-style-type: none"> <li>• Não deixe a tampa na lente colocada enquanto o projetor está funcionando. A tampa da lente pode ficar quente e deformar.</li> <li>• Não coloque objetos na frente da lente que obstruam a luz enquanto o projetor está funcionando. O objeto pode ficar quente, ser danificado ou pegar fogo.</li> <li>• O pictograma abaixo indicado no gabinete significa precaução para não colocar objetos na frente da lente do projetor.</li> </ul> <p></p> |
| <p><br/><b>PROIBIDO</b></p>  | <p><b>Ao limpar o projetor</b></p> <ul style="list-style-type: none"> <li>• Não use spray com gás inflamável para remover a poeira da lente, gabinete, etc. Isso pode provocar um incêndio.</li> </ul>   |
| <p><br/><b>PROIBIDO</b></p>  | <p><b>Não utilize em locais de alta segurança.</b></p> <ul style="list-style-type: none"> <li>• O uso do produto não deve ser acompanhado de riscos fatais ou perigos que possam levar diretamente à morte, a lesões corporais, a danos físicos graves ou a outra perda, incluindo controle de reação nuclear em instalações nucleares, sistema médico de suporte à vida e controle de lançamento de mísseis em um sistema de armas.</li> </ul>  |



## CUIDADO

### Cabo de alimentação



NECESSÁRIO

#### Manuseio do cabo de alimentação

- O projetor deve ser instalado perto de uma tomada de alimentação de fácil acesso.
- Ao conectar o cabo de alimentação ao terminal de entrada de CA do projetor, verifique se o conector está firme e totalmente inserido. Uma conexão solta do cabo de alimentação pode provocar incêndio ou choque elétrico.



NECESSÁRIO



DESCONECTAR  
O CABO DE  
ALIMENTAÇÃO

#### Manusear o cabo de alimentação seguindo-o por baixo para evitar incêndio ou choque elétrico

- Quando ligar ou desligar o cabo de alimentação, puxe o cabo de alimentação segurando no respectivo plugue.
- Desconecte o cabo de alimentação da tomada elétrica antes de limpar o produto ou quando não estiver planejando usá-lo por um longo período.
- Quando o cabo de alimentação ou o plugue estiverem quentes ou danificados, desconecte o cabo de alimentação da tomada e entre em contato com seu revendedor.



NECESSÁRIO

#### Limpe periodicamente a poeira e outros detritos do plugue de energia

- A não observância dessa precaução poderá resultar em incêndio ou em choque elétrico.



NECESSÁRIO

#### Desconecte os cabos de alimentação e outros cabos antes de mover o projetor

- Antes de deslocar o produto, certifique-se de que o produto está desligado. Em seguida, retire o cabo de alimentação da tomada elétrica e verifique se todos os cabos que ligam o produto a outros dispositivos estão desligados.



PROIBIDO

#### Não use o cabo de alimentação com uma tomada elétrica

- Adicionar um cabo de extensão pode dar origem a um incêndio como resultado de sobreaquecimento.

 **CUIDADO**

**Em uso**



**PROIBIDO**

**Não use em redes sujeitas à sobretensão.**

- Conecte a porta do projetor HDBaseT e a porta LAN a uma rede para a qual não há risco de aplicação de sobretensão. A sobretensão aplicada HDBaseT ou à porta LAN pode resultar em choque elétrico.



**NECESSÁRIO**

**Operações de troca da lente, foco e zoom**

- Ao trocar a lente, ajustar o foco ou o zoom, faça isso por trás ou pela lateral do projetor. Se esses ajustes forem feitos pela frente, seus olhos poderão ficar expostos à luz forte e ser feridos.
- Mantenha as mãos longe da área da lente ao realizar a operação de troca da lente. Caso contrário, seus dedos poderão ficar presos no espaço entre o gabinete e a lente.



**PROIBIDO**

**Manuseio das pilhas**







O uso incorreto das baterias pode resultar em vazamentos ou ruptura ou explosão.

- Utilize apenas as pilhas especificadas.
- Insira as pilhas de forma a que os sinais (+) e (-) de cada uma corresponda aos sinais (+) e (-) indicadas no compartimento das pilhas.
- Não misture marcas de pilhas.
- Não combine pilhas novas com pilhas usadas. Isto pode encurtar a vida útil das mesmas ou provocar vazamentos de líquido.
- Retire imediatamente as pilhas gastas, para evitar vazamentos de ácido para dentro do compartimento das pilhas.

Se o fluido da bateria vazado entrar em contato com sua pele ou roupa, enxágue imediata e completamente. Se entrar nos olhos, lave muito bem os olhos, sem esfregar, e procure assistência médica imediatamente. O líquido da bateria que entra em contato com os olhos ou com o vestuário pode provocar irritação da pele ou danos oculares.

- Se não utilizar o controle remoto durante muito tempo, retire as baterias.
- Deixar uma bateria em um ambiente com temperatura extremamente alta, ou uma bateria sujeita a uma pressão de ar extremamente baixa, pode resultar em uma explosão ou no vazamento de líquido ou gás inflamável.
- Descarte adequadamente as baterias gastas. O descarte de uma bateria na água, no fogo ou em um forno quente, ou o esmagamento, corte ou modificação mecânica de uma bateria pode resultar em uma explosão.
- Não coloque as baterias em curto-circuito.
- Não carregue as baterias. As baterias fornecidas não são recarregáveis.
- Entre em contato com o revendedor ou as autoridades locais ao descartar as baterias.

 **CUIDADO**

|   |  |
|---|--|
| <p><br/><b>PROIBIDO</b></p> <p><br/><b>CUIDADO<br/>COM A ALTA<br/>TEMPERATURA</b></p> | <p><b>Sobre as passagens de ar</b></p> <ul style="list-style-type: none"> <li>• Não obstrua as passagens de ar do projetor. E mais, não coloque objetos macios, tais como, papel ou panos, sob o projetor. Ao fazer isto poderá provocar um incêndio.<br/>Deixe espaço suficiente entre o local onde o projetor está instalado e seus arredores. (→ página xix)</li> <li>• Não toque na área de saída de ar enquanto projeta ou imediatamente após projetar imagens. A área da saída de ar pode estar quente nesse momento e tocá-la pode provocar queimaduras.</li> </ul> |
| <p><br/><b>PROIBIDO</b></p>  | <p><b>Movendo o projetor</b></p> <ul style="list-style-type: none"> <li>• Ao mover o projetor, não segure na seção da lente. O anel de foco poderá girar, fazendo com que o projetor caia e resulte em ferimentos. Além disso, se você colocar a mão no espaço entre o gabinete e a lente, o projetor pode ficar danificado, cair e causar ferimentos.</li> <li>• E mais, não coloque as mãos dentro da ranhura do terminal de conexão. Caso contrário, o projetor poderá ser danificado ou cair, resultando em ferimentos.</li> </ul>                                     |
| <p><br/><b>PROIBIDO</b></p>  | <p><b>Não empurre nem suba para cima do produto. Não se agarre nem se pendure no produto. Não esfregue nem dê pancadas no produto com objetos duros.</b></p> <ul style="list-style-type: none"> <li>• O produto pode cair e causar danos no mesmo ou lesões pessoais.</li> </ul>   |
| <p><br/><b>NECESSÁRIO</b></p>  | <p><b>Evite locais com temperaturas e umidade extremas</b></p> <ul style="list-style-type: none"> <li>• A não observância deste item poderá provocar incêndio, choque elétrico ou danos ao projetor. O ambiente de uso deste projetor é o seguinte:             <ul style="list-style-type: none"> <li>- Temperatura de operação: 0 °C a 45 °C/32 °F a 113 °F/umidade: 20 a 80% (sem condensação)</li> <li>- Temperatura de armazenamento: -10 °C a 50 °C/14 °F a 122 °F/umidade: 20 a 85% (sem condensação)</li> </ul> </li> </ul>  |
| <p><b>Inspecões e Limpeza</b></p>   |  |
| <p><br/><b>NECESSÁRIO</b></p>  | <p><b>Inspecão do projetor e limpeza do interior</b></p> <ul style="list-style-type: none"> <li>• Consulte seu revendedor uma vez por ano em relação a fazer a limpeza do interior do projetor. A poeira poderá acumular no interior do projetor se ele não for limpo por longos períodos de tempo, causando incêndio ou mau funcionamento.</li> </ul>   |

### Notas sobre a instalação e a manutenção

Não instale nem guarde em locais como os descritos abaixo.

- Locais que amplificam vibrações e impactos  
Se for instalado em locais onde vibrações das fontes de alimentação e similares são transmitidas ou em veículos, embarcações, etc., o projetor poderá ser afetado por vibrações ou impactos que podem danificar as partes internas e provocar mau funcionamento.
- Próximo de linhas de alta tensão e fontes de alimentação  
Pode danificar a unidade.
- Locais onde são gerados campos magnéticos fortes  
Isso pode causar mau funcionamento.
- Ao ar livre e em locais com umidade ou poeira  
Locais expostos à fumaça de óleo ou vapor  
Locais onde são gerados gases corrosivos  
Substâncias associadas, como óleo, produtos químicos e umidade, podem causar deformação ou rachaduras no gabinete, corrosão das peças de metal ou mau funcionamento.

### Precauções ao instalar no teto (Para o revendedor e o instalador)

1. Para evitar que o projetor caia, instale-o no teto com força suficiente para suportar o peso combinado do projetor e da unidade de montagem no teto por um longo período de tempo.
2. Ao instalar o projetor no teto, faça isso corretamente de acordo com o manual de instalação da Unidade de Montagem no Teto. Use os acessórios de metal fixos e aperte os parafusos com firmeza.
3. Para evitar a queda do projetor, use fios de prevenção contra queda.
  - Use os acessórios de metal comercialmente disponíveis para juntar a parte robusta de um prédio ou uma construção e a barra de segurança do projetor com os fios de prevenção de queda.
  - Use os acessórios de metal comercialmente disponíveis e fios de prevenção contra queda que tenham força suficiente para suportar o peso combinado do projetor e da unidade de montagem no teto.
  - Solte um pouco os fios de prevenção de queda de modo a não colocar uma carga no projetor.
  - Consulte os “Nomes das Peças do Projetor” para ver a localização da barra de segurança. (→ página 5)

### Protegendo informações pessoais

As informações pessoais de identificação, como os endereços IP, podem ser salvas no projetor. Antes de transferir ou descartar o projetor, apague esses dados usando [RESTAURAR CONFIGURAÇÕES DE FÁBRICA], no menu na tela.

## **Cuidados para garantir o desempenho do projetor**

- Se luz intensa, como feixes de laser, entrar pela lente, isso pode causar mau funcionamento.
- Consulte seu revendedor antes de utilizar em locais onde há muita fumaça de cigarro ou poeira.
- Quando a mesma imagem parada é projetada por um longo período de tempo com um computador, etc., o padrão da imagem pode permanecer na tela depois que a projeção para, mas desaparecerá depois de um tempo. Isso ocorre devido às propriedades dos painéis de cristal líquido e não indica um mau funcionamento. Recomendamos usar um protetor de tela no computador.
- Ao usar o projetor em altitudes de aproximadamente 1600 m ou superior, defina a opção [MODO VENTILADOR] para [ALTA ALTITUDE]. Caso contrário, o interior do projetor poderá ficar quente, levando a mau funcionamento.
- Quando o projetor é usado em altas altitudes (locais onde a pressão atmosférica é baixa), pode ser necessário substituir as partes óticas mais cedo do que o normal.
- Ao mover o projetor
  - Coloque a tampa da lente incluída para proteger a lente de arranhões.
  - Não exponha o projetor a vibrações ou fortes impactos. Caso contrário, ele poderá ser danificado.
- Use os pés de inclinação apenas para ajustar a inclinação do projetor. O manuseio inadequado, como carregar o projetor pelos pés de inclinação ou usá-los apoiados na parede, pode causar mau funcionamento.
- Não toque na superfície da lente de projeção com as mãos desprotegidas. Impressões digitais ou sujeira na superfície da lente de projeção serão ampliadas e projetadas na tela. Não toque na superfície da lente de projeção.
- Não desconecte o cabo de alimentação do projetor nem da tomada durante a projeção. Isso poderá causar a deterioração do terminal de entrada de CA do projetor ou do contato do plugue de alimentação. Para cortar a fonte de alimentação CA enquanto as imagens estão sendo projetadas, use um disjuntor, etc.
- Sobre o manuseio do controle remoto
  - O controle remoto não funcionará se o sensor de sinal remoto do projetor ou o transmissor de sinal do controle estiver exposto à luz forte ou se houver obstáculos entre eles obstruindo os sinais.
  - Opere o controle remoto a 7 m de distância do projetor, apontando-o para o sensor de sinal remoto do projetor.
  - Não deixe o controle remoto cair nem o manuseie incorretamente.
  - Não deixe que água ou outros líquidos entrem do controle remoto. Se o controle remoto for molhado, seque-o imediatamente.
  - Evite usar em locais quentes e úmidos o máximo possível.
- Tome medidas para evitar que a luz externa brilhe na tela. Verifique se apenas a luz do projetor brilha na tela. Quanto menos luz externa na tela, maior o contraste e mais bonitas as imagens.
- Sobre as telas

As imagens não serão nítidas se houver sujeira, arranhões, descoloração, etc., na tela. Manuseie a tela com cuidado, protegendo-a de substâncias voláteis, arranhões e sujeira.

## Espaço para Instalar o Projetor

- Ao instalar o projetor, mantenha espaço suficiente em torno dele, como descrito abaixo. Caso contrário, o ar quente emitido do projetor pode retornar para ele. Além disso, verifique se o vento do ar-condicionado não atinge o projetor. O sistema de controle de calor do projetor pode detectar uma anormalidade (erro de temperatura) e desligar automaticamente a alimentação.

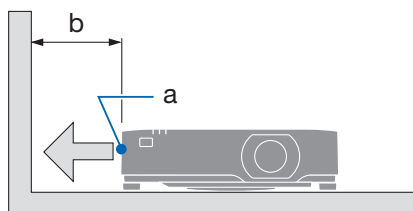

a: Saída de ar/b: 20 cm/8" ou maior

---

**NOTA:**

- Na figura acima, supõe-se que há espaço suficiente acima do projetor. Há também uma entrada de ar na traseira. Deixe cerca de 10 cm ou mais de espaço atrás, e ainda mais espaço para a instalação dos cabos.
- 

## Sobre os direitos autorais das imagens projetadas originais:

Observe que usar este projetor para obter ganhos comerciais ou atrair a atenção do público em um local como um café ou hotel e empregar compressão ou expansão da imagem da tela com as seguintes funções pode levantar preocupações sobre a violação de direitos autorais que são protegidos pela lei de direitos autorais.

[RELAÇÃO DE APRESENTAÇÃO], [TRAPEZÓIDE], recurso Lupa e outros similares.

## Função de gerenciamento de energia

O projetor tem funções de gerenciamento de energia. Para reduzir o consumo de energia, as funções de gerenciamento de energia (1 e 2) são predefinidas de fábrica, como mostrado abaixo. Para controlar o projetor a partir de um dispositivo externo via LAN ou conexão de cabo serial, use o menu na tela para mudar as definições para 1 e 2.

### 1. MODO DE ESPERA (Predefinição de fábrica: NORMAL)

Para controlar o projetor a partir de um dispositivo externo, selecione [LIGAÇÃO À REDE EM MODO DE ESPERA] ou [SUSPENSÃO] para [MODO DE ESPERA].

### 2. GESTÃO DE ENERGIA (Predefinição de fábrica: 1 hora)

Para controlar o projetor a partir de um dispositivo externo, selecione [DESLIGAR] para [GESTÃO DE ENERGIA].

---

**NOTA:**

- Se o modo [GESTÃO DE ENERGIA] estiver definido como [PRONTO] ou [DESLIGAR], o projetor será desligado automaticamente se nenhum sinal de entrada for recebido e o projetor não for operado dentro do tempo definido para [TEMPORIZADOR] e [CONTAGEM DECRESCENTE PRONTA] nas mesmas definições.
-

### **REGISTRE SEU PROJOTOR! (para residentes nos Estados Unidos da América e no México)**

Reserve um tempo para registrar seu novo projetor. Esse procedimento ativará a garantia limitada de peças e mão de obra, e o programa de assistência técnica InstaCare.

Visite nosso site em <https://proavreg.sharppusa.com> e envie seu formulário preenchido on-line.

Após o recebimento, enviaremos uma carta de confirmação com todos os detalhes necessários para você aproveitar as vantagens dos programas de garantia e assistência técnica rápidos e confiáveis do líder do setor, a Sharp Imaging and Information Company of America.

### **Informações de Registro e Licença de Software**

- Microsoft e Windows são marcas registradas ou marcas comerciais da Microsoft Corporation nos Estados Unidos e/ou em outros países.
- Os termos HDMI, HDMI High-Definition Multimedia Interface (interface multimídia de alta-definição), a apresentação comercial HDMI e os Logótipos HDMI são marcas comerciais ou marcas registradas da HDMI Licensing Administrator, Inc.
- HDBaseT™ e o logo HDBaseT Alliance são marcas comerciais da HDBaseT Alliance.
- Trademark PJLink é uma marca comercial aplicada aos direitos de marca comercial no Japão, nos Estados Unidos da América e em outros países e áreas.
- Blu-ray é uma marca comercial da Blu-ray Disc Association.
- CRESTRON e CRESTRON ROOMVIEW são marcas comerciais ou marcas registradas da Creston Electronics, Inc. nos Estados Unidos e em outros países.
- AMX é uma marca registrada da AMX LLC dos Estados Unidos.
- Outros nomes de produtos e empresas mencionados neste manual do usuário podem ser marcas comerciais ou marcas registradas de seus respectivos proprietários.
- O Virtual Remote Tool usa a biblioteca WinI2C/DDC, © Nicomsoft Ltd.
- Licenças de Software GPL/LGPL

Os softwares do produto estão licenciados com a GNU General Public License (GPL), GNU Lesser General Public License (LGPL), entre outras.

Para obter mais informações sobre cada software, visite nosso site.

[https://sharp-displays.jp.sharp/dl/en/pj\\_manual/lineup.html](https://sharp-displays.jp.sharp/dl/en/pj_manual/lineup.html)

# 1. Verifique a visão geral do produto, itens fornecidos e nomes das peças

## 1-1. Introdução ao Projetor

Esta seção apresenta seu novo projetor e descreve seus recursos e controles.

### Geral

- **Projetor de alto brilho/alta resolução de cristal líquido**

| Nome do modelo | Brilho                         | Resolução                     | Relação de aspecto |
|----------------|--------------------------------|-------------------------------|--------------------|
| P701U-W        | 7000 lm<br>(7400 lm no centro) | WUXGA<br>(1920 × 1200 pixels) | 16:10              |
| P621U-W        | 6200 lm<br>(6500 lm no centro) | WUXGA<br>(1920 × 1200 pixels) | 16:10              |

Também suporta sinais de entrada com uma relação de aspecto de 21:9.

- **Uma estrutura hermética proprietária que consegue proteção contra poeira de alto desempenho**

Devido ao excelente desempenho de sua proteção contra poeira, o projetor não está equipado com um filtro. A substituição do filtro é, portanto, desnecessária.

- **Design silencioso utilizando uma estrutura hermética**

Um design silencioso sem ruído irritante de ventoinha, mesmo em uma sala de conferências ou uma sala de aula silenciosas.

- **Projeção de imagem estável e de alta definição por longos períodos**

A estrutura hermética evita que a poeira adira aos componentes ópticos, permitindo uma projeção de imagem estável e de alta definição por longos períodos.

### Fonte de luz • Brilho

- **Um diodo a laser de longa duração está instalado no módulo de luz**

O produto pode ser operado a baixo custo, já que a fonte de luz laser pode ser usada por um longo período sem necessitar de substituição ou manutenção.

- **O brilho pode ser ajustado dentro de uma faixa ampla**

Ao contrário de fontes de luz comuns, o brilho pode ser ajustado de 50 a 100% em incrementos de 1%.

- **Modo [BRILHO CONSTANTE]**

O brilho normalmente diminui com o uso, mas ao selecionar o modo [BRILHO CONSTANTE], o projetor controla automaticamente a saída do módulo de luz de acordo com o tempo de uso deste, para manter o brilho constante.

### Instalação

- **Instalação em 360° e projeção em retrato**

O projetor pode ser instalado em qualquer ângulo de 0° a 360° nas direções vertical e horizontal. Ao instalar o projetor em uma posição inclinada, use suportes suficientemente resistentes. Retratos também podem ser projetados com a tela de projeção inclinada 90°. Certifique-se de montar e instalar um suporte dedicado.

- **Mecanismo de deslocamento da lente para ajustar facilmente a posição da imagem projetada**

A posição da imagem projetada é movida girando os dois discos no topo do gabinete do projetor, um para a direção vertical e outro para a direção horizontal.

### Vídeos

- **2 entradas HDMI, HDBaseT e outros terminais de entrada**

O projetor vem equipado com dois terminais de entrada HDMI e um terminal HDBaseT. Os terminais de entrada HDMI neste produto suportam HDCP. HDBaseT é um padrão de conexão para eletrodomésticos estabelecido pela HDBaseT Alliance.

- **Função [VISUALIZADOR] para projetar imagens estáticas salvas em uma memória USB**

Ao inserir na porta USB do projetor (Tipo A), uma memória USB disponível comercialmente contendo imagens, elas podem ser projetadas pela unidade. Desta forma, você pode fazer uma apresentação sem usar um computador pessoal.

### Rede

- **Compatível com rede com fio**

Equipado com uma porta LAN (RJ-45), o projetor pode ser conectado a uma rede com fio para transmitir imagens de um computador para esta unidade ou para controlar esta unidade a partir do computador.

- **Compatibilidade com CRESTRON ROOMVIEW**

O projetor suporta CRESTRON ROOMVIEW, permitindo que vários dispositivos conectados na rede sejam gerenciados e controlados a partir de um computador.

- **Aplicativos de software convenientes**

Compatível com nossos aplicativos de software (NaViSet Administrator 2, NaViSet Administrator Server Edition, Virtual Remote Tool, etc.). O projetor pode ser controlado a partir de um computador conectado via uma rede com fio.

- NaViSet Administrator 2, NaViSet Administrator Server Edition

Você pode monitorar o status do projetor e controlar uma variedade de funções.

- Virtual Remote Tool

Um controle remoto virtual é exibido na tela do computador para realizar controles simples, como ligar/desligar o projetor, alternar sinais, etc.

Visite nosso site para fazer o download de cada software.

URL: <https://sharp-displays.jp.sharp/dl/en/index.html>

### Economia de energia

- **0,31 W (100-120 VCA)/0,38 W (200-240 VCA) no estado de espera com tecnologia de economia de energia**

Ao selecionar [NORMAL] para [MODO DE ESPERA] no menu, pode colocar o projetor em modo de economia de energia.

NORMAL: 0,31 W (100–120 VCA) / 0,38 W (200–240 VCA)

LIGAÇÃO À REDE EM MODO DE ESPERA: 0,8 W (100–120 VAC) / 1,0 W (200–240 VAC)

- **[MODO DA LÂMPADA] e exibição do “Medidor de carbono”**

Três opções do [MODO DA LÂMPADA] podem ser selecionadas de acordo com o objetivo do uso. [AJUSTE DA LÂMPADA] também pode ser usado para reduzir a potência de saída e controlar o consumo de energia. O efeito de economia de energia desse período será considerado no valor das emissões de CO<sub>2</sub> reduzidas e exibido na mensagem de confirmação ao desligar a energia.

## 1. Verifique a visão geral do produto, itens fornecidos e nomes das peças

### 1-2. O que há na caixa?

Verifique se sua caixa contém tudo o que está listado. Se faltar alguma coisa, entre em contato com o seu revendedor.

Guarde a caixa e o material de embalagem originais para o caso de precisar despachar o seu projetor.

#### Projetor

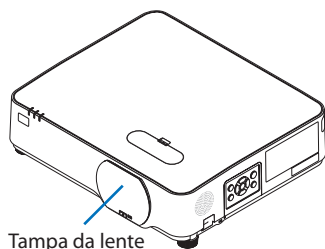

Tampa da lente

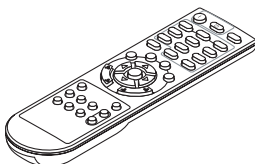

Controle remoto

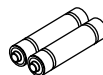

Pilhas alcalinas AAA (x2)

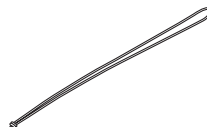

Alça da tampa da lente

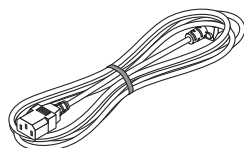

**Cabo de alimentação**

Consulte a página x.

| Tipo de plugue |           |
|----------------|-----------|
| Para os EUA    | Para a UE |
|                |           |

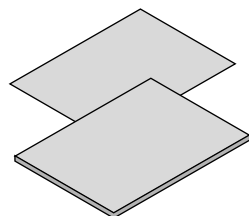

- **Informações Importantes**

(Para a América do Norte: TINS-0092VW02)

(Para países fora da América do Norte: TINS-0092VW02 e TINS-0106VW02)

- **Precauções de segurança**

(Para a Europa)

- **Guia de configuração rápida**

- **Adesivo de segurança**

(Use este adesivo se a senha de segurança for definida.)

Somente para os EUA

- **Garantia limitada**

Para clientes na Europa:

Você encontrará nossa Política de Garantia válida atualmente em nosso site:

<https://sharpdisplays.eu>

## 1-3. Nomes das Peças do Projetor

### Frente

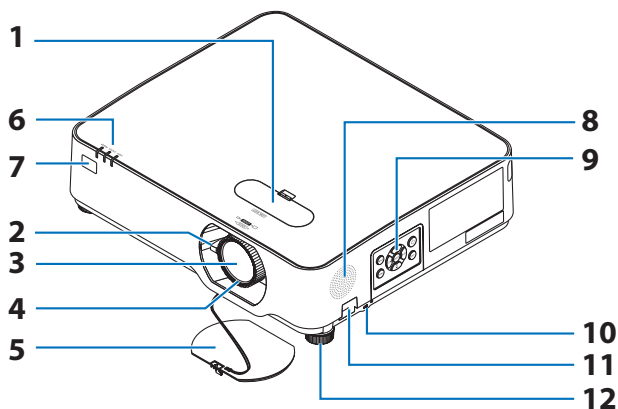

#### 1. Tampa do deslocamento da lente

A remoção da tampa oferece acesso a um disco de deslocamento horizontal e um disco de deslocamento vertical. Gire esses discos para ajustar a posição da tela de projeção.

(→ página 24)

#### 2. Alavanca de zoom

Ajusta o tamanho da imagem projetada.

(→ página 27)

#### 3. Lente

A imagem é projetada a partir daqui.

#### 4. Anel de foco

Ajusta o foco da imagem. (→ página 26)

#### 5. Tampa da lente

Protege a lente. Mantenha-a sempre descaixada durante a projeção.

#### 6. Indicadores

Os indicadores mostram o status de funcionamento do projetor. (→ páginas 8 e 107)

#### 7. Sensores de sinal do controle remoto

Os sinais do controle remoto são recebidos aqui. Existem dois sensores, um no painel frontal e um no painel traseiro.

#### 8. Alto-falante (mono)

Emite o áudio recebido nos terminais de entrada HDMI1, HDMI2 e HDBaseT. (→ página 32)

#### 9. Painel de controle da unidade principal

É usado para ligar e desligar o projetor, para alternar o sinal de vídeo projetado, etc. (→ página 8)

#### 10. Slot de segurança (K)\*

Isto é usado para prender um cabo antirroubo.

#### 11. Abertura para corrente de segurança

Conecte um dispositivo antirroubo.

A abertura para corrente de segurança aceita fios ou correntes de segurança com até 4,6 mm de diâmetro.

#### 12. Pés de inclinação

Use os pés de inclinação para ajustar a inclinação vertical e horizontal do projetor. (→ página 28)

#### DICA:

- Bloqueio de segurança e proteção antirroubo compatível com os cabos/equipamentos de segurança Kensington. Para ver os produtos, visite o site da Kensington.

## 1. Verifique a visão geral do produto, itens fornecidos e nomes das peças

### Montando a alça da tampa da lente

1. Insira a ponta da alça no orifício para montagem, na tampa da lente, e passe o nó por dentro da alça.

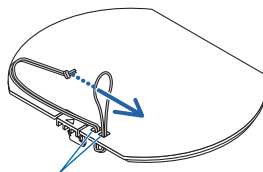

Orifício para montagem, na tampa da lente

2. Insira o nó no orifício de montagem da alça (grande), na face inferior do projetor e depois empurre-o para o orifício estreito (pequeno).

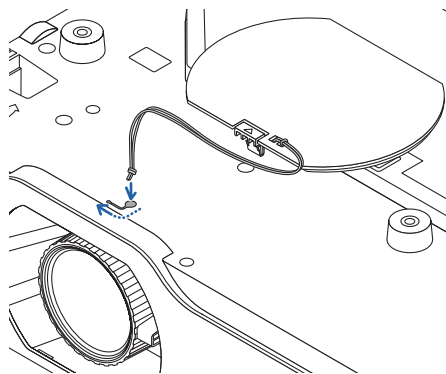

### Traseira

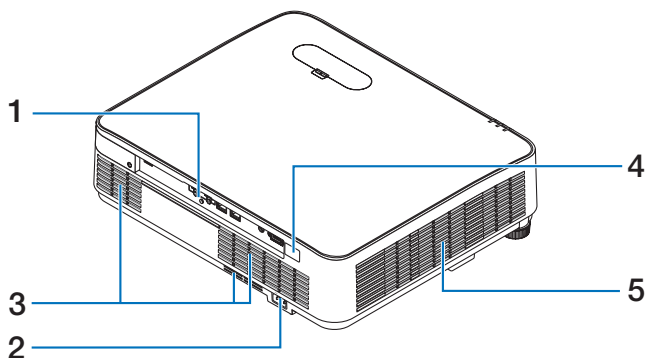

#### 1. Terminais de conexão

Conecte aqui os vários cabos de sinal de vídeo e de áudio. (→ página 10)

#### 2. Entrada de CA

Conecte aqui o plugue de três pinos do cabo de alimentação fornecido e conecte a outra extremidade em uma tomada ativa.

(→ página 19)

#### 3. Abertura para entrada de ar

Recebe o ar exterior para esfriar o interior do projetor.

#### 4. Sensor de sinal do controle remoto

Os sinais do controle remoto são recebidos aqui. Existem dois sensores, um no painel frontal e um no painel traseiro. (→ página 16)

#### 5. Abertura para saída de ar

Liberta o calor interno.

## Controles/Indicadores

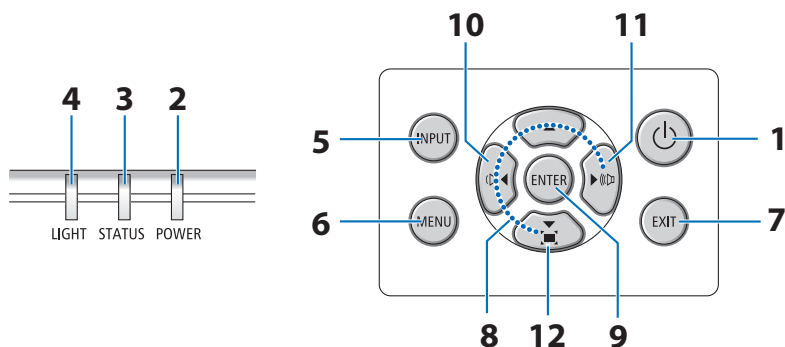

### 1. Botão (🔌) (POWER)

Liga e desliga a unidade (modo de espera). Para desligar a unidade (colocá-la no modo de espera), pressione o botão uma vez. Uma mensagem de confirmação aparecerá na tela. Agora, pressione o botão (🔌) novamente.

### 2. Indicador POWER

Este indicador mostra o status da energia do projetor.

O indicador fica azul quando a energia está ligada.

No modo de espera, ele se acende ou pisca em laranja, ou se acende em verde. (Isso depende da definição de [MODO DE ESPERA] no menu na tela.)

### 3. Indicador STATUS

Este indicador notifica sobre anomalias na unidade.

### 4. Indicador LIGHT

Este indicador informa qual o status de definição do [MODO DA LÂMPADA] no menu na tela ou uma anomalia na fonte de luz.

DICA:

- Para obter detalhes, consulte a "Mensagem dos Indicadores". (→ página 107)

### 5. Botão INPUT

Se for pressionado enquanto o menu na tela não estiver sendo exibido, a tela dos terminais de entrada será exibida.

### 6. Botão MENU

Exibe o menu na tela para fazer várias definições e ajustes. (→ página 42)

Se for pressionado enquanto o menu na tela estiver sendo exibido, o menu será desligado.

### 7. Botão EXIT

Se o menu na tela estiver sendo exibido, retorna ao nível anterior do menu.

### 8. Botões ▼▲◀▶

Se o menu na tela estiver sendo exibido, pressionar os botões ▼▲◀▶ permite selecionar o item a definir ou ajustar.

### 9. Botão ENTER

Se o menu na tela estiver sendo exibido, avança para o próximo nível do menu e confirma o item selecionado.

Se a mensagem de confirmação estiver sendo exibida, confirma o item.

## 1. Verifique a visão geral do produto, itens fornecidos e nomes das peças

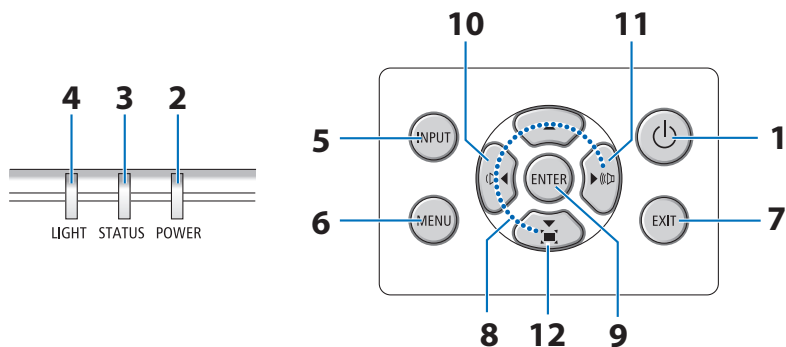

### 10. Botão (Volume -)

Se for pressionado enquanto o menu na tela não estiver sendo exibido, ajusta o volume. (→ página 32)

### 11. Botão (Volume +)

Se for pressionado enquanto o menu na tela não estiver sendo exibido, ajusta o volume. (→ página 32)

### 12. Botão (Correção trapezoidal)

Se for pressionado enquanto o menu na tela não estiver sendo exibido, ajusta a distorção trapezoidal. (→ página 29)

### Recursos do painel de terminais

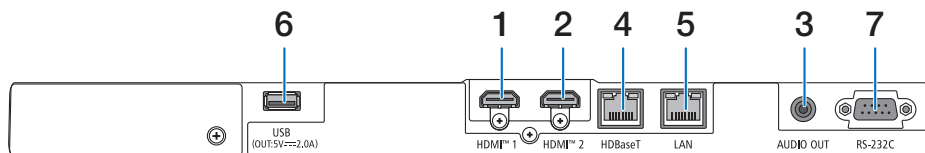

#### 1. Terminal HDMI 1 (Tipo A)

Conecta-se aos terminais de saída de um computador, um leitor de Blu-ray, etc.

#### 2. Terminal HDMI 2 (Tipo A)

Conecta-se aos terminais de saída de um computador, um leitor de Blu-ray, etc.

#### 3. Conector mini jack AUDIO OUT (3,5 mm estéreo)

É enviado o sinal de áudio da imagem projetada pelo projetor.

Quando equipamento de áudio está conectado, o alto-falante do projetor é desativado.

#### 4. Porta HDBaseT (RJ-45)

Conecta-se a dispositivos de transmissão compatíveis com HDBaseT disponíveis comercialmente.

(→ página 75)

#### 5. Porta LAN (RJ-45)

Conecta a unidade a uma rede com fio.

(→ página 74)

#### 6. Porta USB (Tipo A)

Conecte a memória USB. Quando os dados de uma imagem são salvos em uma memória USB, a imagem pode ser projetada com o [VISUALIZADOR] do projetor.

(→ página 39)

Quando o projetor está ligado, é fornecida energia de 5 V / 2,0 A.

#### 7. Porta RS-232C (D-Sub de 9 pinos)

Use esta porta para conectar um PC ou um sistema de controle. Isso permite que você controle o projetor usando o protocolo de comunicação serial. Se você estiver escrevendo seu próprio programa, os códigos típicos de controle do PC estão na página 101.

## 1-4. Nomes das Peças do Controle Remoto

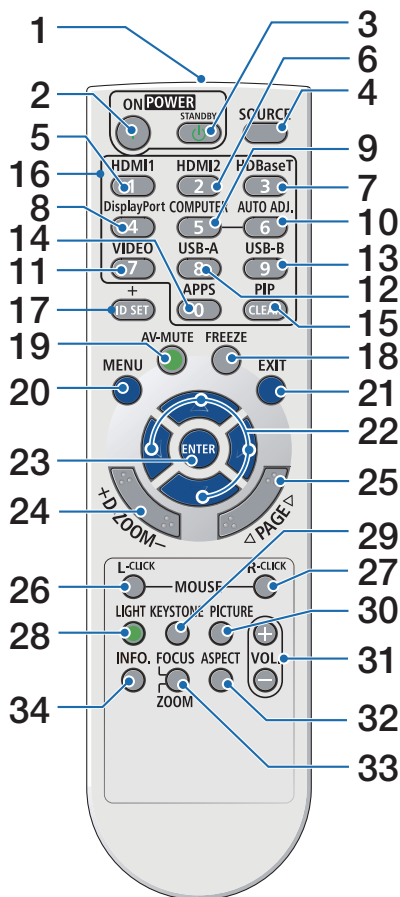

### 1. Transmissor de infravermelho

Sinais infravermelhos do controle remoto são transmitidos a partir daqui.

Aponte o controle remoto para o sensor de sinal na unidade principal ao operá-lo.

### 2. Botão POWER ON ( | )

Quando no modo de espera (com o indicador POWER piscando em laranja\*), este botão liga o projetor.

(\*Quando o modo de espera está definido como [NORMAL])

### 3. Botão POWER STANDBY ( | )

Quando pressionado uma vez, a mensagem de confirmação de desligamento é exibida. Quando pressionado novamente, o projetor é desligado (modo de espera).

### 4. Botão SOURCE

Exibe a tela dos terminais de entrada.

### 5. Botão HDMI1

Seleciona a entrada HDMI1.

### 6. Botão HDMI2

Seleciona a entrada HDMI2.

### 7. Botão HDBaseT

Seleciona a entrada HDBaseT.

### 8. Botão DisplayPort

(Este botão não tem função neste projetor.)

### 9. Botão COMPUTER

(Este botão não tem função neste projetor.)

### 10. Botão AUTO ADJ.

(Este botão não tem função neste projetor.)

### 11. Botão VIDEO

(Este botão não tem função neste projetor.)

## 1. Verifique a visão geral do produto, itens fornecidos e nomes das peças

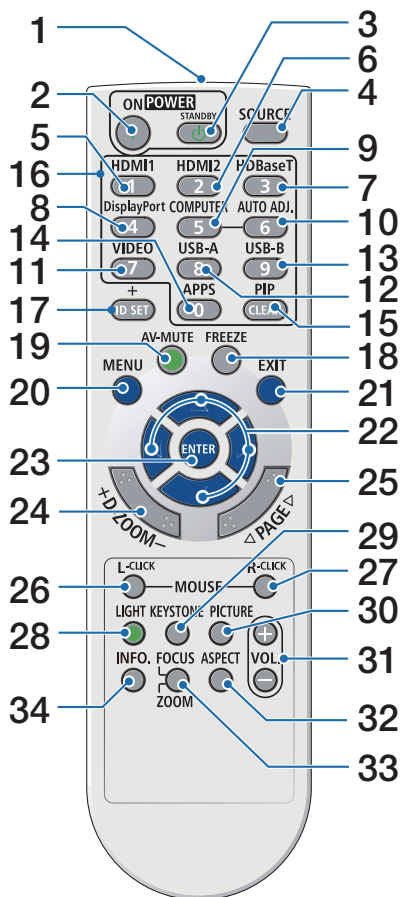

### 12. Botão USB-A

Seleciona o visualizador. (→ página 39)

### 13. Botão USB-B

(Este botão não tem função neste projetor.)

### 14. Botão APPS

(Este botão não tem função neste projetor.)

### 15. Botão PIP

(Este botão não tem função neste projetor.)

### 16. Botões do teclado numérico/Botão CLEAR

Usados para inserir IDs ao definir o ID de controle. O botão CLEAR é usado para cancelar a definição do ID de controle.

Também é usado para inserir números em [DEFINIÇÃO DE REDE].

### 17. Botão ID SET

Usado para definir o ID de controle ao operar vários projetores individualmente com o controle remoto desta unidade. (→ página 69)

### 18. Botão FREEZE

Exibe a imagem como uma imagem estática. Pressione novamente para retornar.

### 19. Botão AV-MUTE

Desliga temporariamente a imagem e o som. Pressione novamente para retornar.

### 20. Botão MENU

Exibe o menu na tela para fazer várias definições e ajustes.

### 21. Botão EXIT

Se o menu na tela estiver sendo exibido, retorna ao nível anterior do menu. Se o cursor estiver no menu principal, o menu é fechado.

Se uma mensagem de confirmação estiver sendo exibida, cancela a operação.

## 1. Verifique a visão geral do produto, itens fornecidos e nomes das peças

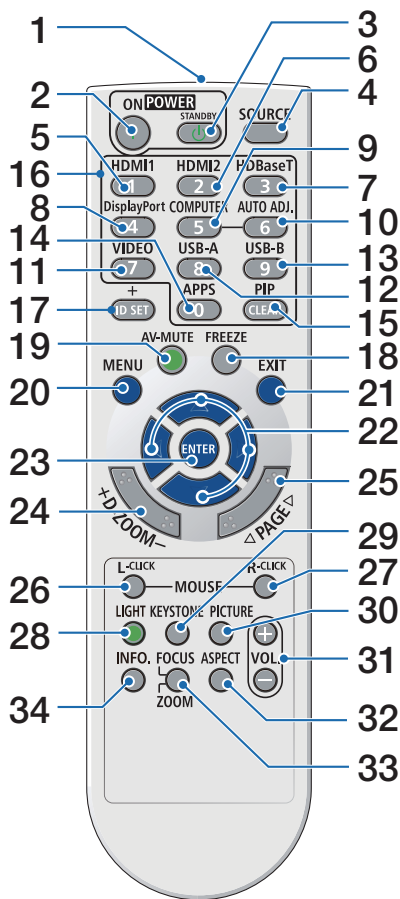

### 22. Botões ▼▲◀▶

Estes botões são usados para operações do menu na tela, para ajustar a posição de exibição ao fazer zoom na tela usando os botões D-ZOOM (+)(-) e para alternar as telas de diapositivos com o visualizador.

### 23. Botão ENTER

Se o menu na tela estiver sendo exibido, avança para o próximo nível do menu.

Se a mensagem de confirmação estiver sendo exibida, confirma o item.

### 24. Botão D-ZOOM (+)(-)

Use este botão para ampliar e reduzir (retornar ao tamanho original) a tela.

Quando a tela está ampliada, você pode mover a posição da exibição usando os botões ▼▲◀▶.

### 25. Botão PAGE ▼/△

(Este botão não tem função neste projetor.)

### 26. Botão MOUSE L-CLICK

(Este botão não tem função neste projetor.)

### 27. Botão MOUSE R-CLICK

(Este botão não tem função neste projetor.)

### 28. Botão LIGHT

Este botão alterna o modo da lâmpada. (→ página 37)

### 29. Botão KEYSTONE

Exibe o menu de correção geométrica. (→ página 29)

### 30. Botão PICTURE

Este botão alterna o modo de gestão de imagem. (→ página 48)

### 31. Botão VOL. (+)(-)

Este botão ajusta o volume do alto-falante integrado. Ele também ajusta o volume do terminal de saída de áudio.

## 1. Verifique a visão geral do produto, itens fornecidos e nomes das peças

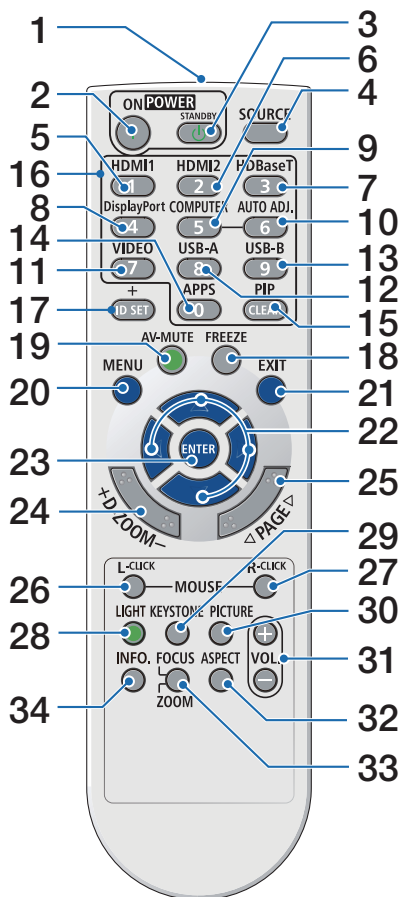

### 32. Botão ASPECT

Este botão alterna a relação de aspecto. (→ página 50)

### 33. Botão FOCUS/ZOOM

(Este botão não tem função neste projetor.)

### 34. Botão INFO.

Exibe a tela de informação. (→ página 72)

## Instalação das pilhas

1. Pressione firmemente a tampa das pilhas e deslize-a para fora.

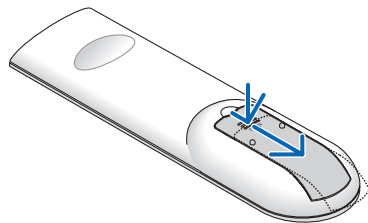

2. Instale pilhas alcalinas AAA. Verifique se a polaridade (+/-) das pilhas está alinhada corretamente.

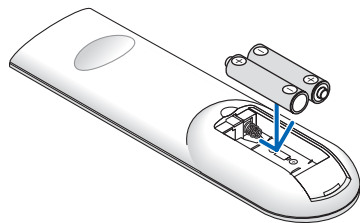

3. Deslize de volta a tampa sobre as pilhas até ela encaixar.

### NOTA:

- Não misture tipos diferentes de pilhas ou pilhas novas com usadas.
- Para substituir as pilhas, adquira 2 pilhas alcalinas AAA do mesmo tipo.

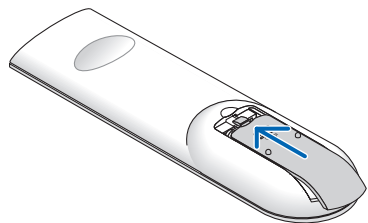

## Precauções com o controle remoto

- Manuseie com cuidado o controle remoto.
- Se o controle remoto for molhado, seque-o imediatamente.
- Evite calor e umidade excessivos.
- Não ponha em curto-circuito, nem aqueça ou desmonte as pilhas.
- Não jogue as pilhas no fogo.
- Se não for usar o controle remoto por um longo período, remova as pilhas.
- Verifique se a polaridade (+/-) das pilhas está alinhada corretamente.
- Não use pilhas novas junto com velhas, nem tipos diferentes de pilhas.
- Descarte as pilhas usadas de acordo com a regulamentação local.

## Alcance de operação do controle remoto sem fio

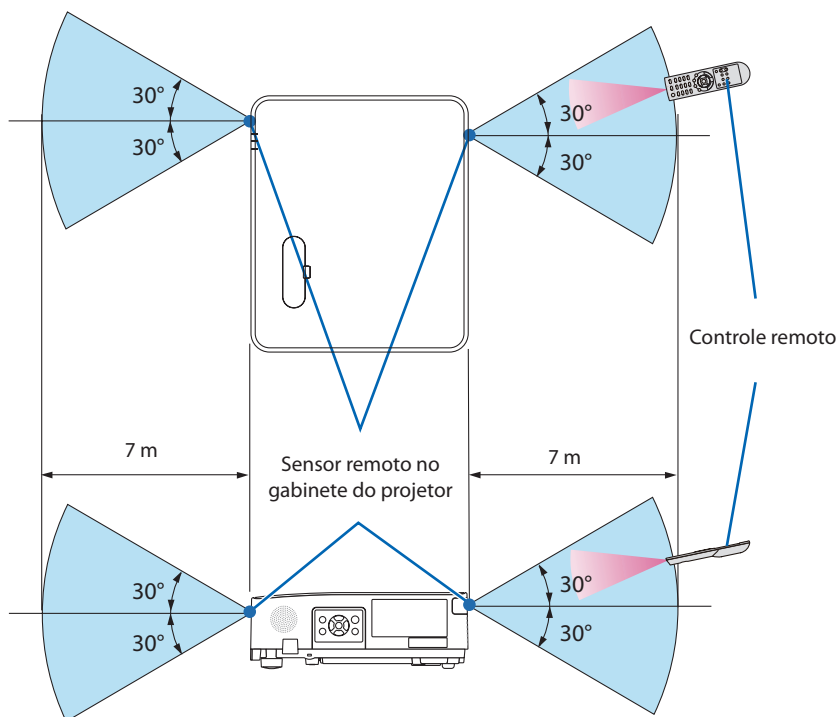

- O sinal infravermelho opera por linha de visão até uma distância de cerca de 7 m e dentro de um ângulo de 60 graus do sensor remoto no gabinete do projetor.
- O projetor não responderá se houver objetos entre o controle remoto e o sensor, ou se uma luz forte incidir sobre o sensor. As pilhas fracas também impedirã o controle remoto de operar o projetor corretamente.

## 2. Projetando uma Imagem (Operação Básica)

---

Esta seção descreve como ligar o projetor e projetar uma imagem na tela.

### 2-1. Fluxo da Projeção de uma Imagem

#### Etapa 1

- Conectando seu computador / Conectando o cabo de alimentação (→ página 18)



#### Etapa 2

- Ligando o projetor (→ página 20)



#### Etapa 3

- Selecionando uma fonte (→ página 22)



#### Etapa 4

- Ajustando o tamanho e a posição da imagem (→ página 23)
- Corrigindo a distorção trapezoidal (→ página 29)



#### Etapa 5

- Ajustando o volume da unidade (→ página 32)



#### Etapa 6

- Fazendo uma apresentação



#### Etapa 7

- Desligando o projetor (→ página 33)



#### Etapa 8

- Ao mover o projetor (→ página 34)

### 2-2. Conectando Seu Computador/Conectando o Cabo de Alimentação

#### 1. Conecte seu computador ao projetor.

Esta seção mostrará uma conexão básica com um computador. Para obter informações sobre outras conexões, consulte “6. Fazendo Conexões” na página 73.

Conecte um cabo HDMI disponível comercialmente entre o conector de saída HDMI do computador e o conector HDMI 1 ou HDMI 2 do projetor.

#### 2. Conecte o cabo de alimentação fornecido ao projetor.

Primeiro, conecte o plugue de três pinos do cabo de alimentação fornecido ao terminal de entrada de CA no projetor e, em seguida, conecte o outro plugue do cabo de alimentação fornecido diretamente a uma tomada de parede. Não use nenhum adaptador de plugue.



#### **CUIDADO:**

- Este equipamento foi projetado para ser usado com o cabo de alimentação conectado ao terra. Se o cabo de alimentação não estiver conectado ao terra, poderá provocar choque elétrico. Verifique se o cabo de alimentação está conectado diretamente à tomada e aterrado corretamente.  
Não use um adaptador conversor de plugue com 2 núcleos.
- Certifique-se de conectar o projetor e o computador (fonte de sinal) ao mesmo ponto de aterramento. Se o projetor e o computador (fonte de sinal) forem conectados a diferentes pontos de aterramento, as flutuações no potencial do aterramento podem causar incêndio ou fumaça.

## 2. Projetando uma Imagem (Operação Básica)

Quando o cabo de alimentação é ligado, o indicador POWER deste projetor pisca em laranja e a unidade entra no modo de espera. (No estado, [MODO DE ESPERA] é [NORMAL].)

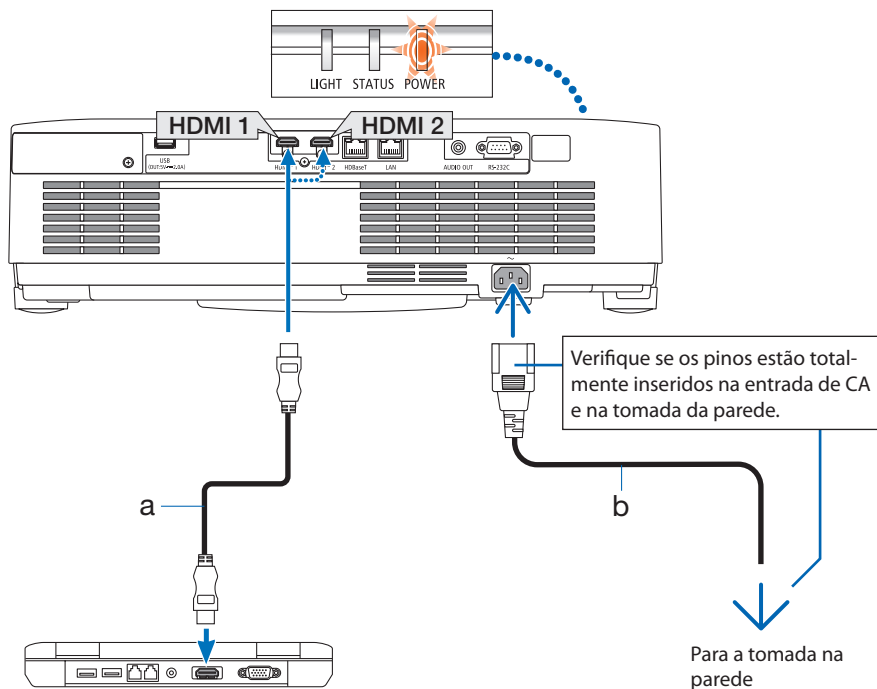

a: Cabo HDMI (não fornecido) / b: Cabo de alimentação (fornecido)  
• Use um cabo HDMI Premium High Speed.

### CUIDADO:

Partes do projetor podem ficar temporariamente aquecidas se o projetor for desligado com o botão POWER. Tenha cuidado ao manusear o projetor.

### 2-3. Ligando o Projetor



#### AVISO

O projetor produz uma luz forte. Ao ligar a energia, certifique-se que ninguém, dentro do alcance da projeção, está olhando para a lente.

#### 1. Remova a tampa da lente.

Enquanto pressiona a trava da tampa da lente para cima, puxe a tampa para a frente e para fora.

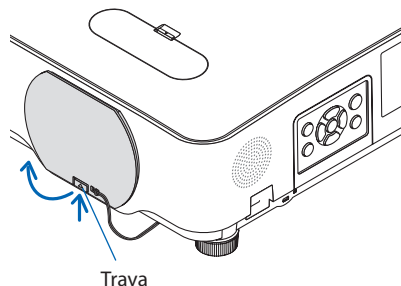

#### 2. Pressione o botão (POWER) no gabinete do projetor ou o botão POWER ON no controle remoto.

O indicador POWER se acende em azul e a imagem é projetada na tela.

- Se nenhum sinal estiver sendo recebido, uma tela azul será exibida. (a predefinição de fábrica do projetor)
- Se a imagem estiver desfocada, rode o anel de foco para ajustar a focagem na tela. (→ página 26)

Unidade do projetor

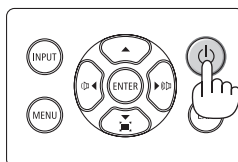

Controle remoto

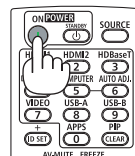

#### NOTA:

- Nos seguintes casos, a energia não será ligada mesmo que você pressione o botão.
  - Se a temperatura interna estiver anormalmente alta, o dispositivo não ligará para proteger o equipamento. Aguarde um pouco (até que a temperatura interna diminua) antes de ligar a energia.
  - Se o indicador de status se acender em laranja quando o botão for pressionado, isso significa que o painel de controle está bloqueado. Desbloqueie o painel de controle. (→ página 54)

DICA:

Para selecionar um idioma dos menus, siga estes passos:

1. **Pressione o botão MENU no controle remoto ou no painel de controle da unidade principal.**

O menu na tela será exibido.

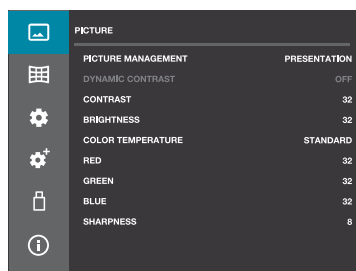

2. **Use os botões ▲/▼ para mover o cursor para o ícone de [SETUP(2)] e depois pressione o botão ENTER ou o botão ►.**

O menu [SETUP(2)] será exibido.

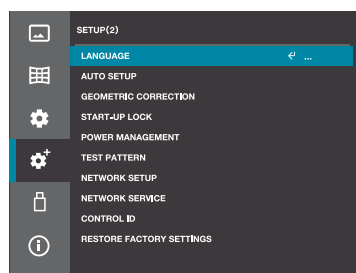

3. **Verifique se o cursor está posicionado em [LANGUAGE] e depois pressione o botão ENTER ou o botão ►.**

A lista de idiomas de exibição é exibida.

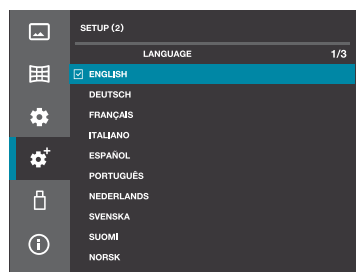

4. **Use o botão ▲ ou ▼ para selecionar um dos 25 idiomas no menu.**

5. **Pressione o botão ENTER para aceitar a seleção.**

Depois disso, você poderá prosseguir com a operação do menu.

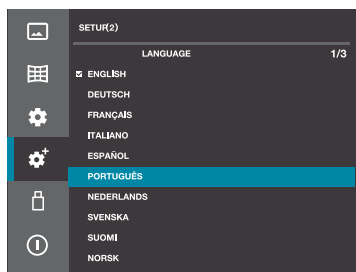

### 2-4. Selecionando uma Fonte

#### Para selecionar pressionando o botão seletor de entrada

##### 1. Ligue o computador ou o leitor de DVD conectado ao projetor.

Para projetar a imagem de um leitor de DVD ou aparelho similar, execute a operação de reprodução (PLAY).

##### 2. Pressione o botão INPUT (seletor de entrada).

A tela dos terminais de entrada é exibida.

Unidade do projetor

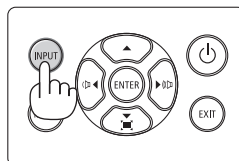

Controle remoto

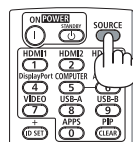

##### 3. Use os botões ▲/▼ para mover o cursor para o terminal cuja imagem você deseja projetar e depois pressione o botão ENTER.



#### Para selecionar pressionando o botão HDMI1 ou HDMI2 no controle remoto

##### 1. Ligue o computador ou o leitor de DVD conectado ao projetor.

Para projetar a imagem de um leitor de DVD ou aparelho similar, execute a operação de reprodução (PLAY).

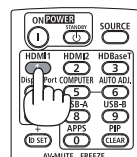

##### 2. Pressione o botão HDMI1 ou HDMI2 no controle remoto.

DICA:

- Se nenhum sinal estiver sendo recebido, uma tela azul será exibida. (predefinições de fábrica deste projetor)  
Para leitores de DVD ou aparelhos similares, execute a operação de reprodução (PLAY).

### 2-5. Ajustando o Tamanho e a Posição da Imagem

Utilize o disco de deslocamento da lente, a alavanca do pé de inclinação ajustável, a alavanca de zoom e o anel de foco para ajustar o tamanho e a posição da imagem.

Neste capítulo, desenhos e cabos são omitidos para maior clareza.

Ajustando a posição vertical e horizontal da imagem projetada [Deslocamento da lente]  
(→ página 24)

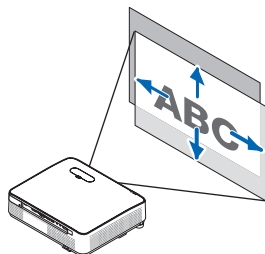

Ajustando o foco [Anel de foco]  
(→ página 26)

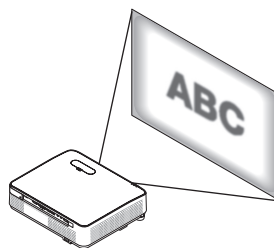

Ajustando com precisão o tamanho de uma imagem [Alavanca de zoom]  
(→ página 27)

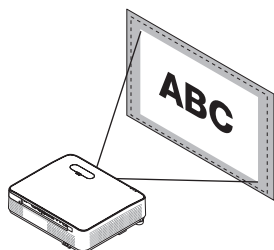

Ajustar a altura e a inclinação horizontal da imagem projetada [Pé de inclinação]  
(→ página 28)

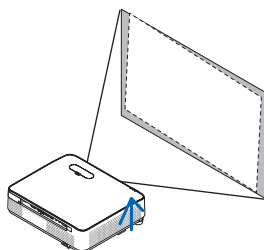

Corrigindo a distorção trapezoidal [Keystone]  
(→ página 29)

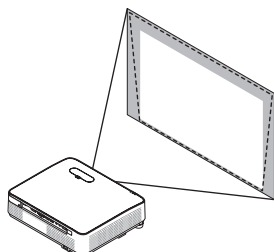

### Ajustando a posição vertical de uma imagem projetada (Deslocamento da lente)

#### CUIDADO

Execute o ajuste por trás ou pela lateral do projetor. Ajustar pela frente pode expor os seus olhos à luz forte, o que poderá lesioná-los.

#### 1. Abra a tampa do deslocamento da lente.

Abra a tampa enquanto pressiona a trava da tampa para a frente.

- A tampa do deslocamento da lente não pode ser removida.

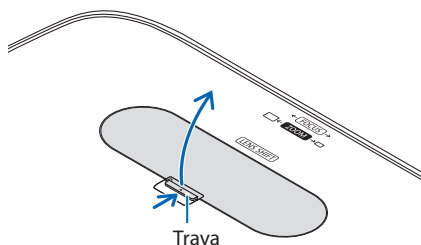

#### 2. Gire os discos de deslocamento da lente no sentido horário ou anti-horário.

Disco de deslocamento vertical

Gire no sentido horário ou anti-horário para ajustar a posição da projeção na direção vertical.

Disco de deslocamento horizontal

Gire no sentido horário ou anti-horário para ajustar a posição da projeção na direção horizontal.

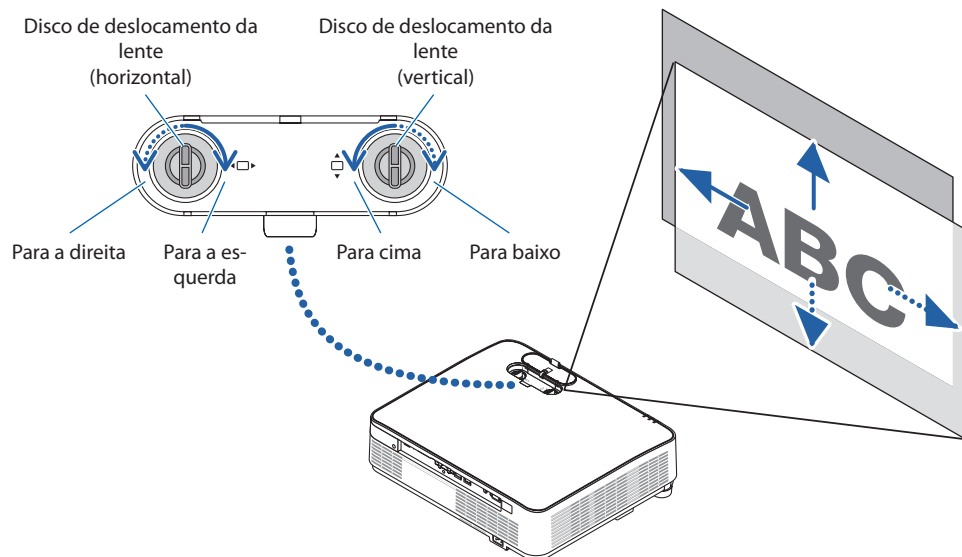

## 2. Projetando uma Imagem (Operação Básica)

### NOTA:

- Os discos podem ser girados mais de uma volta completa, mas a posição da projeção não pode ser movida para além da faixa indicada na página seguinte. Não force o giro dos discos. Isso poderá danificar os discos.
- Se a lente for deslocada até o máximo na direção diagonal, as bordas da tela ficarão escuras ou sombreadas.
- O ajuste do deslocamento vertical deve ser finalizado com uma imagem deslocada para cima. Se você finalizar o ajuste do deslocamento vertical com uma imagem deslocada para baixo, os ajustes de zoom/foco ou abalos fortes podem fazer com que a imagem projetada se desloque ligeiramente para baixo.

### 3. Feche a tampa do deslocamento da lente.

Insira os 2 (dois) ganchos da tampa nas ranhuras na projeção e depois feche a tampa.

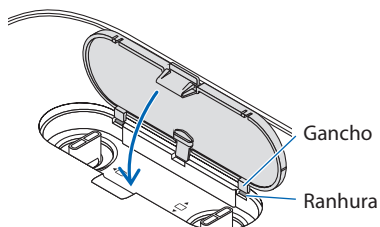

### DICA:

- O diagrama abaixo mostra a faixa de ajuste do deslocamento da lente ([ORIENTAÇÃO]: [FRENTE DE SECRETÁRIA]).
- Para ver a faixa de ajuste de deslocamento da lente referente à projeção [FRENTE DE TETO], consulte a página 93.

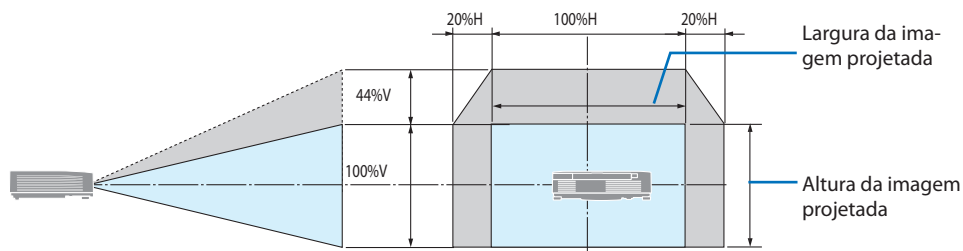

Descrição dos símbolos: V indica vertical (altura da imagem projetada), H indica horizontal (largura da imagem projetada).

### Focagem

Use o anel de foco para obter a melhor focagem.

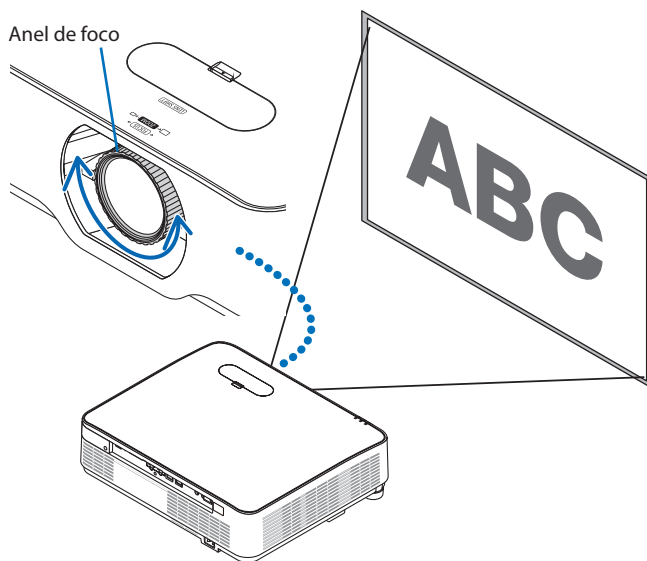

---

#### NOTA:

- É recomendado executar o ajuste do foco depois de deixar o projetor no estado em que o PADRÃO DE TESTE tenha sido projetado durante mais de 30 minutos.

Consulte a página [66](#) sobre o PADRÃO DE TESTE.

---

### Zoom

Gire a alavanca de zoom nos sentidos horário e anti-horário.

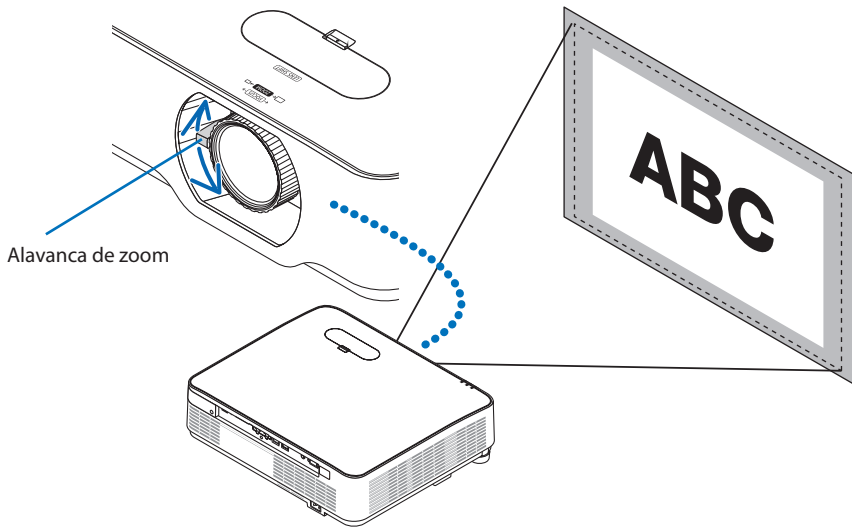

### Ajustando a inclinação (pé de inclinação)

Ajustando a inclinação para a esquerda e para a direita.

#### 1. Gire os pés de inclinação esquerdo e direito para ajustar.

Os pés de inclinação se alongam ou encurtam quando girados.

A altura da imagem projetada é ajustada girando simultaneamente os pés de inclinação esquerdo e direito.

Se a imagem projetada estiver inclinada, gire um dos pés de inclinação para ajustar a imagem de modo que fique nivelada.

- Se a imagem projetada estiver distorcida, consulte "2-6. Corrigindo a Distorção Trapezoidal (Correção Trapezoidal)" (→ página 29).
- Os pés de inclinação podem ser alongados até um máximo de 15 mm.
- Os pés de inclinação podem ser usados para inclinar o projetor 2°, no máximo.

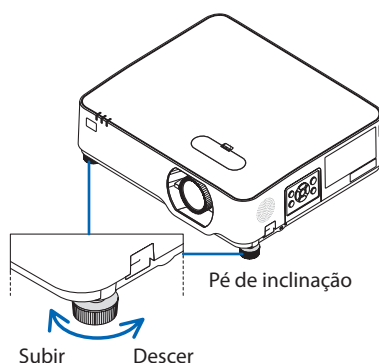
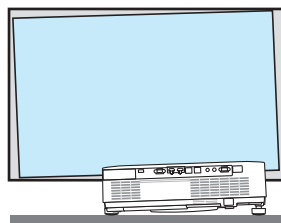

#### NOTA:

- Não alongue os pés de inclinação mais do que 15 mm. Isso tornaria instável a seção de encaixe dos pés de inclinação e poderia fazer com que os pés de inclinação se soltassem do projetor.
- Não use os pés de inclinação para qualquer outra finalidade que não seja ajustar o ângulo de projeção do projetor. Manusear os pés de inclinação de forma inadequada, como, por exemplo, carregar o projetor agarrando os pés de inclinação ou prendê-lo a uma parede usando os pés de inclinação, pode danificar o projetor.

### 2-6. Corrigindo a Distorção Trapezoidal (Correção Trapezoidal)

A distorção trapezoidal da imagem projetada pode ser ajustada usando a função de correção geométrica. Esta seção descreve o procedimento para a função “Correção trapezoidal horizontal/vertical”.

#### Sobre os tipos de funções de correção geométrica neste projetor

Este projetor possui os cinco tipos de funções de correção geométrica descritos abaixo.

- Para obter detalhes sobre cada função de correção, consulte a página 58.
- O estado de geometria corrigida é mantido mesmo depois que o projetor é desligado. (A predefinição padrão de fábrica para [CORREÇÃO] é [ARMAZENAR].) Para reverter a correção geométrica, execute o procedimento de reposição.

|                                    |   |
|------------------------------------|---|
| KEYSTONE H/V                       | Use os botões ▲▼◀▶ para corrigir a distorção trapezoidal horizontal e vertical.   |
| ANGULAÇÃO                          | Corrija a distorção trapezoidal ajustando os quatro cantos da imagem projetada.   |
| CANTO VERTICAL                     | Realiza a correção para a projeção em uma parede angulada em relação ao plano vertical. Ajuste um total de seis pontos: os quatro cantos da imagem projetada, mais um ponto no centro da borda superior e um no centro da borda inferior. |
| PINCUSHION                         | Corrija a distorção curva ao projetar imagens em uma superfície curva.  |
| AJUSTE DE IMAGEM EM PONTO DE GRADE | Selecione vários pontos de ajuste exibidos na imagem projetada para ajustar a distorção.  |
| REPOR VALOR                        | Esta opção restaura a imagem ajustada para seu estado original.   |

### Executando a correção trapezoidal horizontal/vertical

#### 1. Pressione o botão no painel de controle da unidade principal.

O menu [CORREÇÃO GEOMÉTRICA] é exibido.

- Ao operar a partir do controle remoto, pressione o botão KEYSTONE.

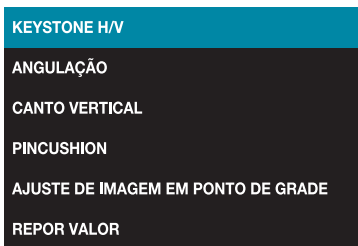

Unidade do projetor

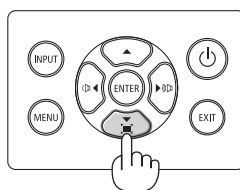

Controle remoto

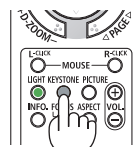

#### 2. Use os botões / para mover o cursor para [KEYSTONE H/V] e depois pressione o botão ENTER.

A tela [KEYSTONE H/V] aparece no centro da imagem projetada.



#### 3. Enquanto a tela [KEYSTONE H/V] estiver sendo exibida, use os botões / para ajustar a inclinação para a esquerda/direita da imagem projetada.

- A marca triangular na tela [KEYSTONE H/V] na direção ajustada fica azul. Uma marca triangular branca indica que nenhum ajuste foi feito.



- Se a tela [KEYSTONE H/V] desaparecer, pressione novamente o botão  no painel de controle da unidade (ou o botão KEYSTONE no controle remoto), selecione [KEYSTONE H/V] e pressione o botão ENTER.

#### 4. Enquanto a tela [KEYSTONE H/V] estiver sendo exibida, use os botões / para corrigir a distorção trapezoidal na direção vertical.

Moldura da tela

Imagem projetada

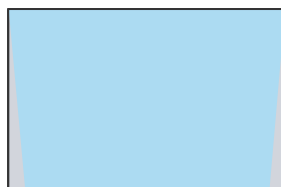
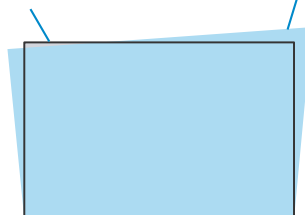

- 5. Repita os passos 3 e 4 para corrigir a distorção trapezoidal da imagem projetada.**

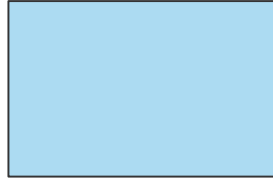

---

DICA:

- Se o limite superior da correção trapezoidal horizontal/vertical for atingido, a marca triangular desaparecerá.
  - A faixa ajustável varia dependendo da fonte do sinal recebido.
  - Ao usar o visualizador (USB-A), o menu de correção geométrica não pode ser exibido, nem mesmo pressionando o botão ▼ no painel de controle da unidade principal.
-

### 2-7. Ajustando o volume da unidade

Ajuste o volume do alto-falante integrado do projetor e o volume do sinal de áudio enviado pelo terminal de saída de áudio.

#### Ajustando com os botões de operação no projetor

##### 1. Quando o menu na tela não estiver exibido, pressione os botões ◀ (⏮) / ▶ (⏭).

A barra de ajuste de volume será exibida.

|           |                   |
|-----------|-------------------|
| ⏮ Lado do | O volume aumenta. |
| ⏭ Lado do | O volume diminui. |

- Quando a barra de ajuste de volume estiver sendo exibida, o som pode ser temporariamente desligado usando os botões ▲/▼.

Para ligar novamente o som, use os botões ◀/▶ quando a barra de ajuste de volume não estiver mais sendo exibida.

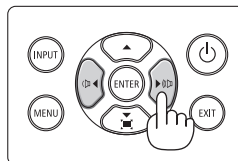

#### NOTA:

- O volume não pode ser ajustado usando os botões ◀/▶ quando o menu na tela estiver sendo exibido e a imagem estiver ampliada com o botão D-ZOOM (+).

#### Ajustando com o controle remoto

##### 1. Pressione o botão VOL. +/- do controle remoto.

A barra de ajuste de volume será exibida.

|           |                   |
|-----------|-------------------|
| Lado do + | O volume aumenta. |
| Lado do - | O volume diminui. |

- Quando a barra de ajuste de volume estiver sendo exibida, o som pode ser temporariamente desligado usando os botões ▲/▼.

Para ligar novamente o som, use o botão VOL. +/- quando a barra de ajuste de volume não estiver mais sendo exibida.

- Quando a barra de ajuste de volume estiver sendo exibida, o volume também pode ser ajustado usando os botões ◀/▶.

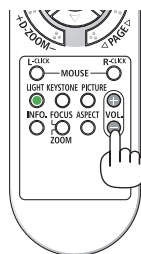

### 2-8. Desligando o Projetor

Para desligar o projetor:

1. **Primeiro, pressione o botão  (POWER) no gabinete do projetor ou o botão STANDBY no controle remoto.**

A mensagem de confirmação será exibida.

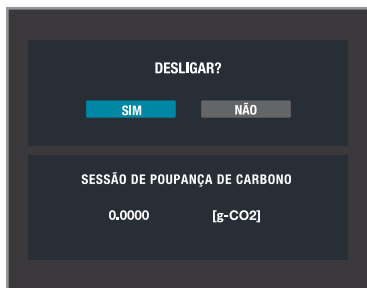

Unidade do projetor

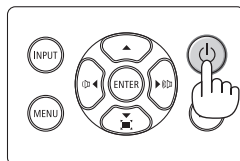

Controle remoto

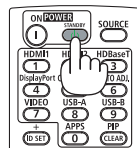

2. **Em seguida, pressione novamente o botão  (POWER) ou o botão STANDBY.**

Quando a fonte de luz se apagar, a energia será desligada (modo de espera).

Quando o projetor entra no modo de espera, o indicador POWER da unidade pisca em laranja. (Neste estado, [MODO DE ESPERA] é [NORMAL].)

3. **Monte a tampa da lente.**

Insira os 2 (dois) ganchos da tampa nas ranhuras do projetor e depois pressione a parte inferior da tampa da lente. A trava é fixada no projetor.

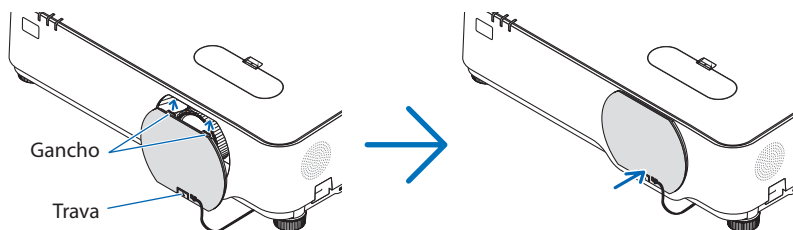

#### CUIDADO:

Partes do projetor podem ficar temporariamente aquecidas se o projetor for desligado com o botão POWER.

Tenha cuidado ao manusear o projetor.

NOTA:

- Não desconecte o cabo de alimentação do projetor ou da tomada enquanto uma imagem estiver sendo projetada. Se fizer isso, poderá danificar o terminal de entrada de CA do projetor ou o contato do plugue de energia. Para desligar a energia de CA enquanto uma imagem estiver sendo projetada, use o disjuntor ou similar.
  - Não desconecte a fonte de energia de CA do projetor durante 10 segundos após realizar ajustes ou alterar definições e fechar o menu. Se fizer isso, pode causar a perda dos ajustes e definições.
- 

DICA:

- Se você estiver usando o projetor com o modo da lâmpada definido como [SILÊNCIO] ou [LONGA DURAÇÃO], um número diferente de 0 será exibido para "SESSÃO DE POUPANÇA DE CARBONO" na mensagem de confirmação de desligamento.
- 

### 2-9. Ao Mover o Projetor

**Preparação: certifique-se de que o projetor está desligado.**

- 1. Desconecte o cabo de alimentação da tomada.**
- 2. Desconecte o cabo de alimentação do projetor.**
- 3. Desconecte quaisquer outros cabos.**
  - Remova a memória USB se estiver inserida no projetor.
- 4. Antes de mover o projetor, atarraxe os pés de inclinação se eles tiverem sido alongados.**

## 3. Recursos Convenientes

### 3-1. Desligando a imagem e o som (AV-MUTE)

#### 1. Pressione o botão AV-MUTE no controle remoto.

A imagem sendo projetada e o som sendo emitido pelo alto-falante integrado e pelos terminais de saída de áudio são desligados temporariamente.

- Pressione novamente o botão AV-MUTE para ligar de volta a imagem e o som.

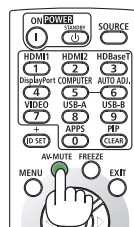

#### DICA:

- O som do terminal de saída de áudio (3,5 mm estéreo) também pode ser desligado.
- A imagem é desligada, mas não o menu.

### 3-2. Congelando um filme (imagem estática)

#### 1. Pressione o botão FREEZE no controle remoto.

Quando a imagem de um leitor de DVD está sendo projetada, o filme é congelado e uma imagem estática é exibida.



- Pressione novamente o botão FREEZE para regressar ao filme.

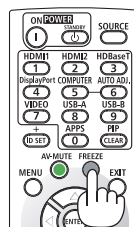

#### NOTA:

- Esta função não pode ser usada quando o terminal de entrada USB-A está selecionado.

#### DICA:

- Quando o modo de imagem estática é definido, a imagem sendo projetada naquele momento é armazenada na memória do projetor e a imagem (imagem estática) armazenada na memória é projetada. A reprodução no leitor de DVD, ou dispositivo similar, prossegue mesmo enquanto a imagem estática é exibida.

### 3-3. Ampliar parte da imagem (zoom parcial)

**1. Pressione o botão D-ZOOM (+) no controle remoto.**

A imagem é ampliada cada vez que o botão é pressionado.

- A imagem pode ser ampliada até 4 vezes o tamanho original.

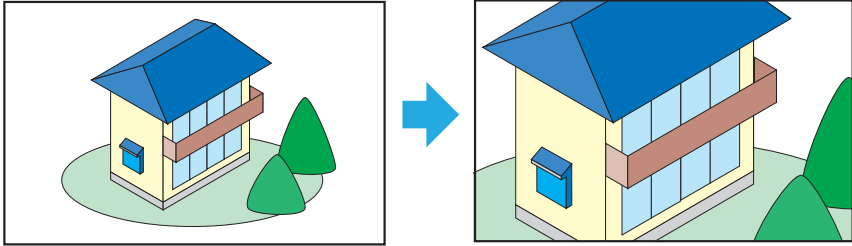

**2. Pressione os botões ▼▲◀▶.**

A área da imagem que é ampliada move-se.

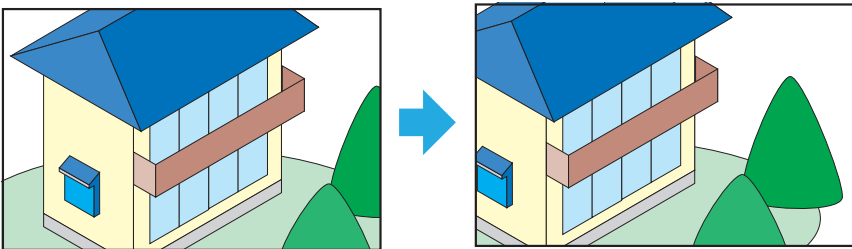

**3. Pressione o botão D-ZOOM (-).**

A imagem é reduzida cada vez que o botão é pressionado.

- Uma vez que regresse ao tamanho original, a imagem não pode ser mais reduzida.

---

**NOTA:**

- Com alguns sinais, pode não ser possível ampliar até 4 vezes o tamanho original.
- Esta função não pode ser usada quando o terminal de entrada USB-A está selecionado.
- Ela também não pode ser usada ao exibir o padrão de teste integrado no projetor.

---

**DICA:**

- A ampliação e redução da imagem são centradas no meio da tela.
  - O zoom parcial é cancelado quando o botão ASPECT no controle remoto é pressionado ou quando [PROPORÇÃO] está selecionado em [VISUALIZAÇÃO] no menu na tela e a relação de aspecto é alterada.
-

### 3-4. Ajustando a luminância (brilho) (modo da lâmpada)

Três opções do [MODO DA LÂMPADA] podem ser selecionadas de acordo com o objetivo do uso. Também é possível ajustar a potência de saída e alterar a luminância (brilho).

| MODO DA LÂMPADA | Descrição   |
|-----------------|---|
| NORMAL          | Modo padrão.<br>A saída pode ser regulada de 50 a 100% usando [AJUSTE DA LÂMPADA].  |
| SILÊNCIO        | Este modo prioriza a redução do ruído de funcionamento.<br>A saída pode ser regulada de 50 a 90% usando [AJUSTE DA LÂMPADA].                  |
| LONGA DURAÇÃO   | Este modo prioriza o prolongamento da vida útil dos componentes ópticos.<br>A saída pode ser regulada de 50 a 80% usando [AJUSTE DA LÂMPADA]. |

### Alterar [MODO DA LÂMPADA]

#### 1. Pressione o botão MENU.

O menu na tela será exibido.



#### 2. Use os botões ▲/▼ para mover o cursor para o ícone de [CONFIG.(1)] e depois pressione o botão ENTER ou o botão ►.

O menu [CONFIG.(1)] será exibido.



- Use os botões ▲/▼ para mover o cursor para [MODULO DA LÂMPADA]. Pressione os botões ▲/▼ para mover o cursor para [MODULO DA LÂMPADA] e depois pressione o botão ENTER ou o botão ►.



- Verifique se o cursor está posicionado em [MODULO DA LÂMPADA] e depois pressione o botão ENTER.

“◀▶” será exibido no centro do cursor.

- Use os botões ▲/▼ para exibir o modo desejado ([NORMAL] → [SILÊNCIO] → [LONGA DURAÇÃO]) e depois pressione o botão ENTER.



#### Executar [AJUSTE DA LÂMPADA]

- Mova o cursor para [AJUSTE DA LÂMPADA] e pressione o botão ENTER.

“◀▶” será exibido no centro do cursor.

- Pressione os botões ▲/▼ para ajustar e depois pressione o botão ENTER.

#### DICA:

- Você pode alternar rapidamente o modo da lâmpada pressionando o botão LIGHT no controle remoto.

Quando você pressiona o botão LIGHT no controle remoto, o modo da lâmpada atualmente definido é exibido no canto superior esquerdo da tela. Depois disso, o modo da lâmpada muda na ordem [NORMAL] → [SILÊNCIO] → [LONGA DURAÇÃO] cada vez que o botão LIGHT é pressionado.

Note que as definições de [AJUSTE DA LÂMPADA] e [BRILHO CONSTANTE] não podem ser alteradas com esta operação.

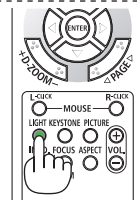

## 4. Usando o Visualizador (USB-A)

### 4-1. O que você pode fazer com o Visualizador

O visualizador possui os seguintes recursos:

- As imagens em um pen drive USB disponível comercialmente podem ser projetadas a partir desta unidade inserindo um pen drive USB com imagens armazenadas na porta USB (Tipo A). Dessa forma, você pode fazer apresentações sem usar um computador.
- Os tipos de imagens que podem ser projetadas pelo visualizador são JPEG, PNG, BMP, GIF e TIFF.
- Quando forem projetadas várias imagens em sucessão (reproduzindo uma apresentação de diapositivos), as seguintes definições podem ser feitas:

|                        |   |
|------------------------|---|
| EFEITO                 | Isto define a direção para mudar de diapositivo (para a direita ou para baixo).   |
| SEQUÊNCIA DE ORDENAÇÃO | Isto define a sequência de ordenação para trocar de diapositivo (por nome, por data e hora, por tamanho ou por extensão). |
| RODAR                  | Isto define o ângulo de rotação da imagem (90, 180 ou 270 graus).   |
| AJUSTE AUTOMÁTICO      | Isto define o tamanho da exibição da imagem em relação à tela.  |
| REPETIR                | Isto define a ação a executar após o último diapositivo ser exibido.  |

NOTA:

- Os botões D-ZOOM e FREEZE do controle remoto não podem ser usados na tela do visualizador.
- Sobre pen drives USB
  - Formate pen drives USB a serem usados com a função de visualização do projetor no formato FAT32.
  - Esta unidade não consegue reconhecer pen drives USB no formato NTFS.
  - Se o pen drive USB inserido no projetor não for reconhecido, verifique seu formato.
  - Para obter instruções de formatação, consulte o manual de instruções ou o arquivo de ajuda do seu sistema operacional Windows.
  - Não garantimos que todos os pen drives USB disponíveis comercialmente funcionarão com a porta USB do projetor.
  - Verifique se o pen drive USB tem vírus, se necessário.
- Imagens suportadas

As imagens que podem ser projetadas pelo visualizador são as seguintes:

| Extensão | Formato                      | Descrição                             |
|----------|------------------------------|---------------------------------------|
| jpg/jpeg | Codificação Baseline 24      | Resolução máxima: 10.000 x 10.000     |
|          | RGB Progressivo 24 bits      | Resolução máxima: resolução do painel |
| bmp      | Paleta base de 1, 4 e 8 bits | Resolução máxima: 1280 x 800          |
|          | RGB24, 32 bits               |                                       |
| png      | 24 e 48 bits, true color     |                                       |
| gif      | Paleta base de 1, 4 e 8 bits |                                       |
| tiff     |                              |                                       |

### 4-2. Projetando imagens armazenadas em pen drives USB (operação básica)

Esta seção explica as operações básicas do visualizador. Consulte a página 71 para obter detalhes sobre o menu de opções do visualizador.

#### 1. Ligue o projetor.

#### 2. Insira o pen drive USB na porta USB (USB-A) do projetor.

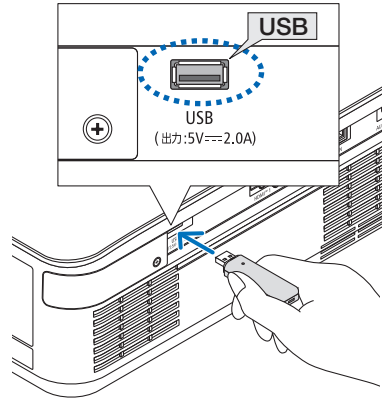

#### 3. Pressione o botão INPUT.

A tela dos terminais de entrada é exibida.

- Ao operar a partir do controle remoto, pressione o botão USB-A.



#### 4. Use os botões ▼/▲ para selecionar [USB-A] e depois pressione o botão ENTER.

A tela mudará para a tela do visualizador.

- Para sair do visualizador, pressione o botão de seleção de entrada e selecione um terminal que não seja [USB-A].

#### 5. Pressione o botão ENTER na tela do visualizador.

Os ícones das pastas e imagens armazenadas no pen drive USB serão exibidos.

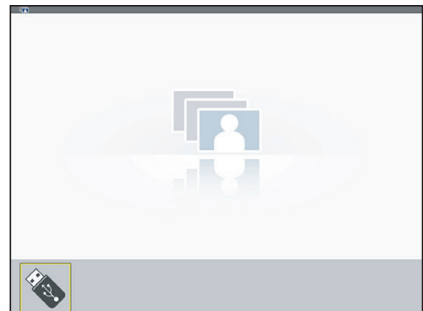

6. **Pressione o botão MENU e depois use os botões ▼ / ▲ para mover o cursor para o ícone USB-A do menu.**

O menu USB-A será exibido.

7. **Faça as definições necessárias para os itens de menu [EFEITO], [SEQUÊNCIA DE ORDENAÇÃO], [RODAR], [AJUSTE AUTOMÁTICO] e [REPETIR].**



8. **Posicione o cursor no item de menu [APLICAR] e depois pressione o botão ENTER.**

As definições feitas no passo 7 serão aplicadas.

9. **Posicione o cursor no item de menu [DEFINIR DIAPOSITIVO] e depois pressione o botão ENTER.**

A reprodução da apresentação de diapositivos começará.

- Para terminar a reprodução da apresentação de diapositivos, pressione o botão EXIT.

-----  
**DICA:**

- Quando o projetor está ligado, os slides podem ser reproduzidos automaticamente. Salve as imagens a serem projetadas na pasta "AUTO\_PLAY" do pen drive USB. Após seguir as operações básicas para configurar os ajustes, desligue o projetor com o terminal de entrada configurado para [USB-A]. Se [REPETIR] for selecionado, os slides definidos para a projeção automática serão exibidos em loop.
-

## 5. Usando o Menu na Tela

### 5-1. Operações Básicas do Menu na Tela

O menu na tela pode ser exibido para ajustar a nitidez da imagem projetada, para alternar o modo de operação da unidade, etc. Doravante, “menu na tela” será abreviado como “menu”.

#### 5-1-1. Estrutura da tela do menu na tela

Para exibir o menu, pressione o botão MENU na unidade do projetor ou no controle remoto. Para fechar o menu, pressione o botão EXIT ou o botão MENU.

Esta seção explica como visualizar e operar o menu.







#### Preparação: ligue o projetor e projete uma imagem na tela.

##### 1. Pressione o botão MENU.

- Pressionar o botão EXIT ou o botão MENU fechará o menu.
- É possível alterar a posição onde o menu é exibido na tela. (Posição do menu → página 52)

##### 2. Pressione os botões ▼/▲.

- O cursor se move entre os ícones do menu principal ([IMAGEM] ⇔ [OPÇÕES IMAGEM] ⇔ [CONFIG.(1)] ⇔ [CONFIG.(2)] ⇔ [USB-A] ⇔ [INFORMAÇÃO]).
- Quando o ícone do menu principal muda, o submenu também muda.

| Ícone   | Nome do menu principal |
|---|------------------------|
|    | IMAGEM                 |
|    | OPÇÕES IMAGEM          |
|    | CONFIG.(1)             |
|   | CONFIG.(2)             |
|  | USB-A (Visualizador)   |
|  | INFORMAÇÃO             |

### 3. Com o cursor posicionado em um ícone do menu principal, pressione ► ou o botão ENTER.

O cursor se moverá para o submenu.

- Para retornar de um submenu para o ícone do menu principal, pressione ◀ ou o botão EXIT.
- Pressione o botão MENU para fechar o menu.

### 4. Use os botões ▼/▲ para mover o cursor para o item do submenu desejado.

As marcas e nomes de itens exibidos na margem direita dos itens do submenu indicam operações das teclas.

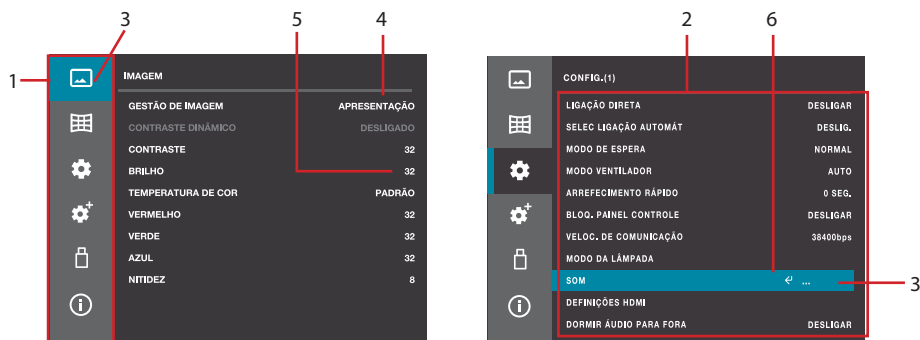

### Explicação de um exemplo de tela de menu

1. Ícone de menu principal
2. Submenu
3. Cursor
4. Quando um nome de item estiver exibido, pressione o botão ENTER e depois use os botões ▼/▲ para alternar entre as opções. Pressione o botão ENTER para confirmar a opção.
5. Quando um número estiver exibido, pressione o botão ENTER e depois use os botões ▼/▲ para aumentar ou diminuir o valor. Pressione o botão ENTER para confirmar o valor.
6. Quando (◀) estiver exibido, pressionar o botão ENTER exibe o próximo nível inferior do menu.

## 5-1-2. Alterando números

Como exemplo de operação, em seguida é descrito o procedimento para alterar o valor do contraste.

1. **Pressione o botão MENU para exibir o menu na tela.**



2. **Pressione o botão ► ou ENTER.**

O cursor se moverá para o submenu [IMAGEM].

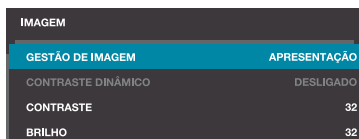

3. **Use os botões ▼/▲ para selecionar [CONTRASTE] e depois pressione o botão ENTER.**

◀▶ será exibido no centro do cursor.

4. **Use os botões ▼ / ▲ para aumentar ou diminuir o valor.**

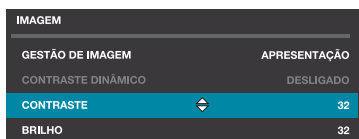

5. **Pressione o botão ENTER.**

O valor ficará definido e o "◀▶" no centro do cursor desaparecerá.

## 5-1-3. Mensagem de confirmação

Uma mensagem de confirmação é exibida em certos casos como, por exemplo, ao repor os valores ajustados para as predefinições de fábrica.

Use os botões ◀/▶ para mover o cursor para [SIM] ou [NÃO] e depois pressione o botão ENTER.



## 5-2. Lista dos Menus na Tela

[ ■ ] indica o valor predefinido de fábrica para cada item.

| Menu principal | Submenu/Valor de definição |  | (Ver página)                    |   |
|----------------|----------------------------|--|---------------------------------|---|
| IMAGEM         | GESTÃO DE IMAGEM           | ALTO BRILHO, <b>APRESENTAÇÃO</b> , VIDEO, GRÁFICO, QUADRO PRETO (VERDE), UTILIZADOR                                    | 48                              |   |
|                | CONTRASTE DINÂMICO         | <b>DESLIGADO</b> , MODO 1, MODO 2  |                                 |   |
|                | CONTRASTE                  | 0 – 63 (32)  |                                 |   |
|                | BRILHO                     | 0 – 63 (32)  |                                 |   |
|                | TEMPERATURA DE COR         | QUENTE, <b>PADRÃO</b> , FRIO, UTILIZADOR   | 49                              |   |
|                | VERMELHO                   | 0 – 63 (32)  |                                 |   |
|                | VERDE                      | 0 – 63 (32)  |                                 |   |
|                | AZUL                       | 0 – 63 (32)  |                                 |   |
|                | NITIDEZ                    | 0 – 15 (8)   |                                 |   |
| OPÇÕES IMAGEM  | PROPORÇÃO                  | <b>AUTO</b> , PANORÂMICO, CHEIO, 4:3   | 50                              |   |
|                | ORIENTAÇÃO                 | <b>FRENTE DE SECRETÁRIA</b> , TRÁS DE SECRETÁRIA, AUTO FRENTE DE TETO, AUTO TRÁS DE TETO, FRENTE DE TETO, TRÁS DE TETO |                                 |   |
|                | POSIÇÃO DO MENU            | TOPO-ESQUERDA, TOPO-DIREITA, <b>CENTRO</b> , FUNDO-ESQUERDA, FUNDO-DIREITA   | 52                              |   |
|                | TEMPO APRESENT. MENU       | MANUAL, <b>AUTO 45 SEG</b>   |                                 |   |
|                | FUNDO                      | <b>AZUL</b> , PRETO, LOGÓTIPO  |                                 |   |
|                | CONVERGÊNCIA ESTÁTICA      | HORIZONTAL R, HORIZONTAL G, HORIZONTAL B<br>VERTICAL R, VERTICAL G, VERTICAL B   |                                 |   |
| CONFIG.(1)     | LIGAÇÃO DIRETA             | <b>DESLIGAR</b> , LIGAR  | 53                              |   |
|                | SELEC LIGAÇÃO AUTOMÁT      | <b>DESLIG.</b> , HDMI1, HDMI2  |                                 |   |
|                | MODO DE ESPERA             | <b>NORMAL</b> , LIGAÇÃO À REDE EM MODO DE ESPERA, SUSPENSÃO  |                                 |   |
|                | MODO VENTILADOR            | <b>AUTO</b> , ALTO, ALTA ALTITUDE  | 54                              |   |
|                | ARREFECIMENTO RÁPIDO       | <b>0 SEG.</b> , 30 SEG., 60 SEG.   |                                 |   |
|                | BLOQ. PAINEL CONTROLE      | <b>DESLIGAR</b> , LIGAR  |                                 |   |
|                | VELOC. DE COMUNICAÇÃO      | 4800bps, 9600bps, 19200bps, <b>38400bps</b>  | 55                              |   |
|                | MODO DA LÂMPADA            | MODO DA LÂMPADA  |                                 | <b>NORMAL</b> , <b>SILÊNCIO</b> , LONGA DURAÇÃO |
|                |                            | AJUSTE DA LÂMPADA  |                                 | 50% – 100%                                      |
|                |                            | BRILHO CONSTANTE   | <b>DESLIGAR</b> , LIGAR         |   |
|                | SOM                        | VOLUME   | 0 – 25 (12)                     | 56  |
|                |                            | SEM SOM  | <b>DESLIGAR</b> , LIGAR         |   |
|                | DEFINIÇÕES HDMI            | NÍVEL VÍDEO  | <b>AUTO</b> , NORMAL, MELHORADO |   |
|                | DORMIR ÁUDIO PARA FORA     | <b>DESLIGAR</b> , LIGAR  |                                 |   |

| Menu principal                     | Submenu/Valor de definição         |  | (Ver página)               |    |    |
|------------------------------------|------------------------------------|--|----------------------------|----|----|
| CONFIG.(2)                         | IDIOMA                             | English, 日本語, 中文, 中文繁體, DEUTSCH, FRANÇAIS, ITALIANO, ESPAÑOL, PORTUGUÊS, NEDERLANDS, SVENSKA, SUOMI, NORSK, DANSK, POLSKI, ČEŠTINA, MAGYAR, РУССКИЙ, TÜRKÇE, العربية, TIẾNG VIỆT, 한국어, ไทย, BAHASA INDONESIA, ROMÂNĂ |                            | 57 |    |
|                                    | CONFIGURAÇÃO AUTOMÁTICA            | PROCURAR ENTRADA   | DESLIGAR, LIGAR            |    |    |
|                                    |                                    | AUTO TRAPEZOIDE  | DESLIGAR, LIGAR            |    |    |
|                                    | CORREÇÃO GEOMÉTRICA                | CORREÇÃO   | ARMAZENAR, REPOR           | 58 |    |
|                                    |                                    | KEYSTONE H/V   |                            | 59 |    |
|                                    |                                    | ANGULAÇÃO  |                            |    |    |
|                                    |                                    | CANTO VERTICAL   |                            | 60 |    |
|                                    |                                    | PINCUSHION   | PINCUSHION X/Y GANHO,      |    | 61 |
|                                    |                                    |  | PINCUSHION X DESLOCADO,    |    |    |
|                                    |                                    |  | PINCUSHION Y DESLOCADO     |    | 62 |
|                                    | AJUSTE DE IMAGEM EM PONTO DE GRADE |  | 63                         |    |    |
|                                    | REPOR VALOR                        |  |                            |    |    |
|                                    | BLOQUEIO DE INICIALIZAÇÃO          | BLOQUEIO DO CÓDIGO PIN   | DESLIGAR, LIGAR            | 64 |    |
|                                    |                                    | ALTERAÇÃO DO CÓDIGO PIN  |                            | 65 |    |
|                                    | GESTÃO DE ENERGIA                  | PRONTO, DESLIGAR, DESLIGAR   |                            |    |    |
|                                    |                                    | TEMPORIZADOR   | 1 – 30 (5)                 | 66 |    |
|                                    |                                    | CONTAGEM DECRESCENTE PRONTA  | 0 – 30 (5)                 |    |    |
|                                    | PADRÃO DE TESTE                    | DESLIGAR, ESCALA DE CINZENTOS (1 a 4), BARRA DE CORES, VERMELHO, VERDE, AZUL, SOMBREADO TRAÇADO CRUZADO, BRANCO, PRETO, CINZENTO POR QUADRÍCULA, FOCO  |                            |    |    |
|                                    | CONFIGURAÇÃO DE REDE               | DEFINIÇÃO DE REDE  | INTERFACE (LAN, HDBaseT)   | 67 |    |
|                                    |                                    |  | PERFIL (DESATIVAR, ATIVAR) |    |    |
|                                    |                                    |  | DHCP (DESLIGAR, LIGAR)     |    |    |
|                                    |                                    |  | ENDEREÇO IP                |    |    |
|                                    |                                    |  | MÁSCARA SUBNET             |    |    |
| PORTAL                             |                                    |  |                            |    |    |
| DNS                                |                                    |  |                            |    |    |
| INFORMAÇÕES DA REDE                |                                    |  | 68                         |    |    |
| ENDEREÇO MAC                       |                                    |  |                            |    |    |
| ENDEREÇO IP                        |                                    |  |                            |    |    |
| ESTADO DA REDE                     |                                    |  |                            |    |    |
| SERVIÇO DE REDE                    | SERVIDOR HTTP                      | DESLIGAR, LIGAR  |                            |    |    |
|                                    | FEIXE AMX                          | DESLIGADO, LIGADO  |                            |    |    |
|                                    | PJLink                             | DESLIGAR, LIGAR  |                            |    |    |
|                                    | Crestron                           | DESLIGAR, LIGAR  |                            |    |    |
|                                    | CONTROLE DO PC                     | DESLIGAR, LIGAR  |                            |    |    |
| BUSCA                              | DESLIGAR, LIGAR                    |  |                            |    |    |
| ID DE CONTROLE                     | ID DE CONTROLE                     | DESLIGADO, LIGADO  | 69                         |    |    |
|                                    | NÚMERO DE ID DE CONTROLE           | 1-254 (1)  |                            |    |    |
| RESTAURAR CONFIGURAÇÕES DE FÁBRICA |                                    |  | 70                         |    |    |

| Menu principal | Submenu/Valor de definição |  | (Ver página) |
|----------------|----------------------------|--|--------------|
| USB-A          | DEFINIR DIAPOSITIVO        |  | 71           |
|                | EFEITO                     | DESLIZAR PARA BAIXO, <b>DESLIZAR PARA A DIREITA</b>                                    |              |
|                | SEQUÊNCIA DE ORDENAÇÃO     | ORDENAR POR EXTENSÃO, <b>ORDENAR POR NOME</b> , ORDENAR POR TEMPO, ORDENAR POR TAMANHO |              |
|                | RODAR                      | <b>NÃO RODAR</b> , 270 GRAUS, 180 GRAUS, 90 GRAUS                                      |              |
|                | AJUSTE AUTOMÁTICO          | LIGAR/ <b>DESLIGAR</b>   |              |
|                | REPETIR                    | LIGAR/ <b>DESLIGAR</b>   |              |
|                | APLICAR                    |  |              |
| INFORMAÇÃO     | ENTRADA                    |  | 72           |
|                | FREQUÊNCIA HORIZONTAL      |  |              |
|                | FREQUÊNCIA VERTICAL        |  |              |
|                | HORAS DE LÂMPADA USADAS    |  |              |
|                | NOME DO MODELO             |  |              |
|                | SERIAL NUMBER              |  |              |
|                | VERSÃO DO FIRMWARE         |  |              |
|                | SUBCPU                     |  |              |
|                | ENDEREÇO IP                |  |              |

## 5-3. IMAGEM

### 5-3-1. GESTÃO DE IMAGEM

Selecione a configuração ideal para a imagem projetada.

|                      |  |
|----------------------|--|
| ALTO BRILHO          | Projeta imagens com brilho máximo. Use esta definição em locais muito iluminados.  |
| APRESENTAÇÃO         | Deixa as imagens vivas e luminosas. Use esta definição ao projetar conteúdo via sinais de computador.  |
| VIDEO                | Deixa as imagens naturalmente vivas. Use esta definição ao projetar conteúdo de televisores ou fontes de imagem em geral.  |
| GRÁFICO              | Permite reprodução natural com alta intensidade de cor. Use esta definição ao projetar fotografias, imagens, sinalização ou outros conteúdos semelhantes em espaços escuros. |
| QUADRO PRETO (VERDE) | Este modo é adequado para a projeção em um quadro verde.   |
| UTILIZADOR           | Se os ajustes de cor de CONTRASTE, BRILHO, TEMPERATURA DE COR, VERMELHO, VERDE, AZUL ou NITIDEZ forem alterados, [UTILIZADOR] será exibido.                                  |

### 5-3-2. CONTRASTE DINÂMICO

Esta definição ajusta automaticamente a saída da fonte de luz de acordo com o vídeo para criar uma imagem com contraste otimizado.

|           |  |
|-----------|--|
| DESLIGADO | O contraste não é otimizado.                   |
| MODO1     | O contraste é otimizado priorizando o brilho.  |
| MODO2     | O contraste é otimizado com o brilho reduzido. |

NOTA:

- [CONTRASTE DINÂMICO] não pode ser selecionado nos seguintes casos.
  - Quando [MODO DA LÂMPADA] está definido como [SILÊNCIO] ou [LONGA DURAÇÃO]
  - Quando [BRILHO CONSTANTE] está definido como [LIGAR]

### 5-3-3. CONTRASTE

Esta definição torna a diferença entre as partes escuras e as claras da imagem mais vincada ou mais suave.

### 5-3-4. BRILHO

Esta definição torna a imagem mais clara ou mais escura.

### 5-3-5. TEMPERATURA DE COR

Esta definição ajusta o matiz do vermelho, do verde e do azul.

|            |   |
|------------|---|
| QUENTE     | Esta definição faz com que a tela toda pareça avermelhada.<br>A temperatura de cor é aproximadamente 500 K mais baixa do que quando definida como [PADRÃO]. |
| PADRÃO     | Esta definição dá a toda a tela um tom médio.<br>A predefinição de fábrica para a temperatura de cor é aproximadamente 7800 K.                              |
| FRIO       | Esta definição faz com que toda a tela pareça azulada.<br>A temperatura de cor é aproximadamente 500 K mais alta do que quando definida como [PADRÃO].      |
| UTILIZADOR | Se os valores para [VERMELHO], [VERDE] e [AZUL] forem ajustados individualmente, [UTILIZADOR] será exibido.   |

-----  
**DICA:**

- A temperatura de cor varia consoante as definições de [GESTÃO DE IMAGEM] e [MODO DA LÂMPADA].
- 

### 5-3-6. VERMELHO/VERDE/AZUL

Estas definições ajustam individualmente os matizes de vermelho, verde e azul de toda a tela.

### 5-3-7. NITIDEZ

Esta definição torna a imagem mais nítida ou mais suave.

## 5-4. OPÇÕES IMAGEM

### 5-4-1. PROPORÇÃO

Selecione a relação de aspecto da tela.

|            |   |
|------------|---|
| AUTO       | A imagem é projetada no tamanho máximo, sem alterar a relação de aspecto do sinal de entrada. |
| PANORÂMICO | A imagem é projetada com uma relação de aspecto de 16:9.                                      |
| CHEIO      | A imagem é projetada na extensão máxima.  |
| 4:3        | A imagem é projetada com uma relação de aspecto de 4:3.                                       |

### 5-4-2. ORIENTAÇÃO

Selecione de acordo com as condições da instalação do projetor e da tela.

|   |   |
|---|---|
|  <b>AVISO</b> | <p>Consulte o seu revendedor para instalar o projetor no teto. Competências especiais são necessárias para a instalação no teto.</p> <p>Nunca tente instalar o projetor por conta própria nestes casos. O projetor pode cair e provocar lesões.</p> |
|---|---|

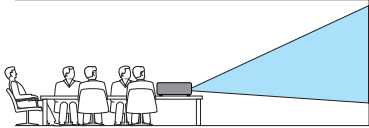
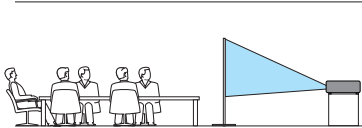
|                      |   |
|----------------------|---|
| FRENTE DE SECRETÁRIA | <p>Quando o projetor é colocado sobre uma mesa e projeta da frente da tela.</p>    |
| TRÁS DE SECRETÁRIA   | <p>Quando o projetor é colocado sobre uma mesa e projeta de trás da tela (usando uma tela semitransparente).</p>   |
| AUTO FRENTE DE TETO  | <p>Ao projetar da frente da tela, após o sensor de ângulo integrado detectar automaticamente o ângulo do projetor, mude para [FRENTE DE SECRETÁRIA] ou [FRENTE DE TETO].</p> <p>Selecione este item se você estiver projetando da frente da tela.</p> |
| AUTO TRÁS DE TETO    | <p>Ao projetar de trás da tela, após o sensor de ângulo integrado detectar automaticamente o ângulo do projetor, mude para [TRÁS DE SECRETÁRIA] ou [TRÁS DE TETO].</p> <p>Selecione este item se você estiver projetando de trás da tela.</p>         |

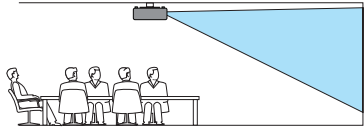
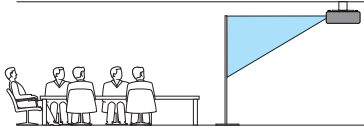
|                       |  |
|-----------------------|--|
| <p>FRENTE DE TETO</p> | <p>Ao instalar o projetor no teto, na frente da tela, usando um acessório de montagem no teto (vendido separadamente).</p>                                    |
| <p>TRÁS DE TETO</p>   | <p>Ao instalar o projetor no teto, por trás da tela, usando um acessório de montagem no teto (vendido separadamente) (usando uma tela semitransparente).</p>  |

**DICA:**

- Sobre o sensor de ângulo  
A faixa de ângulos detectáveis pelo sensor de ângulo integrado do projetor é mostrada na figura abaixo.

Se você selecionar [AUTO FRENTE DE TETO] ou [AUTO TRÁS DE TETO] para a orientação, o projetor determina automaticamente que a imagem será projetada da frente.

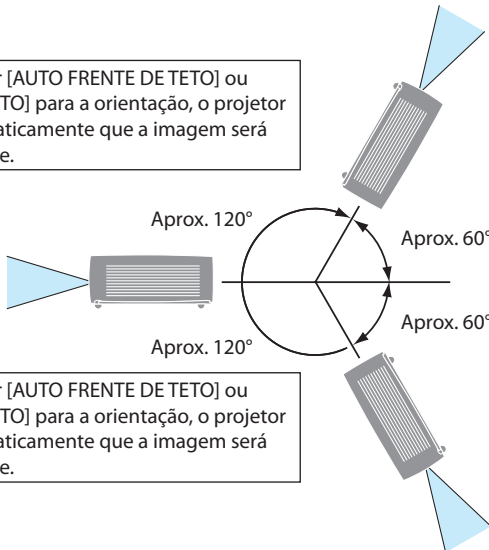

Se você selecionar [AUTO FRENTE DE TETO] ou [AUTO TRÁS DE TETO] para a orientação, o projetor determina automaticamente que a imagem será projetada do teto.

Se você selecionar [AUTO FRENTE DE TETO] ou [AUTO TRÁS DE TETO] para a orientação, o projetor determina automaticamente que a imagem será projetada da frente.

### 5-4-3. POSIÇÃO DO MENU

Esta definição altera a posição de exibição do menu na tela.

|                |  |
|----------------|--|
| TOPO-ESQUERDA  | O menu é exibido no canto superior esquerdo da tela. |
| TOPO-DIREITA   | O menu é exibido no canto superior direito da tela.  |
| CENTRO         | O menu é exibido no centro da tela.                  |
| FUNDO-ESQUERDA | O menu é exibido no canto inferior esquerdo da tela. |
| FUNDO-DIREITA  | O menu é exibido no canto inferior direito da tela.  |

### 5-4-4. TEMPO APRESENT. MENU

Selecione o tempo de exibição do menu na tela.

|             |   |
|-------------|---|
| MANUAL      | O menu continuará a ser exibido. Pressione o botão MENU para fechar o menu.           |
| AUTO 45 SEG | O menu será fechado automaticamente se nenhum botão for pressionado após 45 segundos. |

### 5-4-5. FUNDO

Esta definição seleciona a cor do fundo quando não houver sinal recebido.

|          |   |
|----------|---|
| AZUL     | Toda a área de projeção é exibida em azul.  |
| PRETO    | Toda a área de projeção é exibida em preto.   |
| LOGÓTIPO | O fundo registrado é exibido em toda a área de projeção.<br>PRETO (sem imagem de logótipo) é exibido quando enviado da fábrica. |

NOTA:

- Esta função é desativada quando USB-A é selecionado como sinal de entrada.

DICA:

- Para registrar uma imagem de logótipo, utilize a função de servidor HTTP.

### 5-4-6. CONVERGÊNCIA ESTÁTICA

Este aspecto permite-lhe ajustar para o desvio de cor da imagem.

Isto pode ser ajustado em unidade de  $\pm 1$  pixel na direção horizontal para [HORIZONTAL R], [HORIZONTAL G] e [HORIZONTAL B], e na direção vertical para [VERTICAL R], [VERTICAL G] e [VERTICAL B].

## 5-5. CONFIG.(1)

### 5-5-1. LIGAÇÃO DIRETA

Isto define qual a operação quando o cabo de alimentação é conectado ao projetor ou quando a energia é fornecida.

|          |   |
|----------|---|
| DESLIGAR | Quando o cabo de alimentação é conectado ao projetor ou quando a energia é fornecida, o projetor é colocado no modo de espera. Pressione o botão de ligar para ligar a energia. |
| LIGAR    | Quando o cabo de alimentação é conectado ao projetor ou quando a energia é fornecida, a energia do projetor é ligada automaticamente.   |

NOTA:

- Após desligar a energia, desconecte o cabo de alimentação, espere cerca de 20 segundos e depois reconecte o cabo de alimentação. O projetor pode não funcionar normalmente se a energia for ligada e desligada ou o cabo de alimentação for conectado e desconectado em um curto intervalo de tempo.

### 5-5-2. SELEC LIGAÇÃO AUTOMÁT

Esta função projeta automaticamente uma imagem se um sinal HDMI for recebido enquanto a unidade está no modo de espera.

|         |   |
|---------|---|
| DESLIG. | A função Ligação Automática não funcionará.                                     |
| HDMI1   | Quando um sinal é detectado no terminal de entrada HDMI1, a imagem é projetada. |
| HDMI2   | Quando um sinal é detectado no terminal de entrada HDMI2, a imagem é projetada. |

NOTA:

- Se [LIGAÇÃO AUTOM.] estiver definido como HDMI1 ou HDMI2, [MODO DE ESPERA] ficará esmaecido e não poderá ser selecionado.
- Se [LIGAÇÃO AUTOM.] estiver definido como HDMI1, desligue a energia enquanto projeta a imagem do terminal de entrada HDMI 1. Da mesma forma, se [LIGAÇÃO AUTOM.] estiver definido como HDMI2, desligue a energia enquanto projeta a imagem do terminal de entrada HDMI 2.

### 5-5-3. MODO DE ESPERA

Esta definição seleciona o modo de operação quando o projetor estiver em espera.

|                                  |  |
|----------------------------------|--|
| NORMAL                           | Neste modo, o consumo de energia é menor do que nos modos "LIGAÇÃO À REDE EM MODO DE ESPERA" e "SUSPENSÃO", mas o projetor não pode ser controlado através da porta LAN quando este modo está selecionado.<br>Para ligar o projetor, pressione o botão de ligar no gabinete do projetor ou no controle remoto. |
| LIGAÇÃO À REDE EM MODO DE ESPERA | Neste modo, o consumo de energia é maior do que no modo [NORMAL], mas, se a unidade estiver no modo de espera, pode ser ligada usando a função "Wake on LAN" através da rede.<br>Para obter detalhes sobre a função "Wake on LAN", consulte o administrador de sua rede.                                       |
| SUSPENSÃO                        | Neste modo, o consumo de energia é maior do que no modo "LIGAÇÃO À REDE EM MODO DE ESPERA", mas o projetor pode ser ligado usando o software de controle.  |

### 5-5-4. MODO VENTILADOR

Isto define o funcionamento do ventilador de resfriamento para reduzir a temperatura interna do projetor.

|               |  |
|---------------|--|
| AUTO          | Os ventiladores embutidos funcionam automaticamente a uma velocidade variável de acordo com a temperatura interna.   |
| ALTO          | Os ventiladores embutidos funcionam em alta velocidade.  |
| ALTA ALTITUDE | Os ventiladores embutidos funcionam em alta velocidade. Selecione esta opção quando usar o projetor em altitudes de aproximadamente 1600 metros ou superiores. |

**NOTA:**

- Defina [MODO VENTILADOR] como [ALTO] quando usar o projetor continuamente por vários dias.
- Defina [MODO VENTILADOR] como [ALTA ALTITUDE] quando usar o projetor em altitudes de aproximadamente 1600 metros ou superiores.
- Usar o projetor em altitudes de aproximadamente 1600 metros ou superiores sem definir [ALTA ALTITUDE] pode causar sobreaquecimento do projetor e desligamento do projetor. Se isso acontecer, espere alguns minutos e ligue o projetor.
- Usar o projetor em altitudes de aproximadamente 1600 metros ou superiores pode reduzir a vida útil dos componentes ópticos, como o módulo de luz.

### 5-5-5. ARREFECIMENTO RÁPIDO

Isto define o tempo que o ventilador de resfriamento funciona após o projetor ser desligado. O indicador de energia pisca em verde enquanto o ventilador de resfriamento estiver funcionando. Não desconecte o cabo de alimentação enquanto o ventilador de resfriamento estiver funcionando.

|         |  |
|---------|--|
| 0 SEG.  | O ventilador de resfriamento não funciona após a unidade ser desligada.              |
| 30 SEG. | O ventilador de resfriamento funciona por 30 segundos após o projetor ser desligado. |
| 60 SEG. | O ventilador de resfriamento funciona por 60 segundos após o projetor ser desligado. |

### 5-5-6. BLOQ. PAINEL CONTROLE

Isto desativa os botões de operação no projetor.

|          |   |
|----------|---|
| DESLIGAR | Os botões do painel de controle do projetor funcionam.                      |
| LIGAR    | Os botões do painel de controle do projetor não funcionam (são bloqueados). |

**DICA:**

- Os botões do controle remoto funcionarão mesmo quando os botões de operação da unidade principal estiverem bloqueados.

**5-5-7. VELOC. DE COMUNICAÇÃO**

Isto define a velocidade de transferência de dados para o terminal RS-232C. Defina isto de acordo com a velocidade de transferência do dispositivo conectado.

**5-5-8. MODO DA LÂMPADA**

Três opções do [MODO DA LÂMPADA] podem ser selecionadas de acordo com o objetivo do uso. Também é possível ajustar a potência de saída e alterar a luminância (brilho).

**MODO DA LÂMPADA**

|               |  |
|---------------|--|
| NORMAL        | Este é o modo padrão.  |
| SILÊNCIO      | Este modo prioriza a redução do ruído de funcionamento.                  |
| LONGA DURAÇÃO | Este modo prioriza o prolongamento da vida útil dos componentes ópticos. |

**AJUSTE DA LÂMPADA**

A saída de cada [MODO DA LÂMPADA] pode ser ajustada em 1%.

A faixa de ajuste irá variar dependendo das definições de [MODO DA LÂMPADA].

NORMAL: 50 - 100%

SILÊNCIO: 50 - 90%

LONGA DURAÇÃO: 50 - 80%

**BRILHO CONSTANTE**

|          |   |
|----------|---|
| DESLIGAR | O modo [BRILHO CONSTANTE] será cancelado. |
| LIGAR    | Mantém um brilho constante.               |

**NOTA:**

- Se [BRILHO CONSTANTE] estiver definido como [LIGAR], [MODO DA LÂMPADA] e [AJUSTE DA LÂMPADA] não podem ser selecionados.

**DICA:**

- Normalmente, o brilho diminui com o uso, mas ao selecionar o modo [BRILHO CONSTANTE], o projetor ajusta automaticamente a saída com base no tempo de uso do projetor, mantendo assim um brilho constante durante a vida útil do módulo de luz. No entanto, se a saída já estiver no máximo, o brilho diminuirá com o uso.

**5-5-9. SOM**

Isto ajusta a saída de áudio do projetor.

|         |  |
|---------|--|
| VOLUME  | Pressione o botão ◀ para diminuir o volume, ou o botão ▶ para aumentar o volume. O intervalo é de 0 a +25.       |
| SEM SOM | O som será emitido se [DESLIGAR] for selecionado, e nenhum som será emitido se [LIGAR] impedir a saída de áudio. |

**5-5-10. DEFINIÇÕES HDMI**

Altere estas definições de acordo com as condições de saída do dispositivo conectado ao terminal de entrada HDMI1 ou HDMI2.

**NÍVEL VÍDEO**

|           |  |
|-----------|--|
| AUTO      | A faixa completa ou faixa limitada do nível do sinal HDMI é detectada automaticamente. Se o intervalo não puder ser corretamente detectado automaticamente, altere manualmente para [NORMAL] ou [MELHORADO]. |
| NORMAL    | Selecione isto ao conectar um dispositivo cujo nível de sinal HDMI esteja definido como faixa completa.  |
| MELHORADO | Selecione isto ao conectar um dispositivo cujo nível de sinal HDMI esteja definido como faixa limitada.  |

**5-5-11. DORMIR ÁUDIO PARA FORA**

Selecione se deseja emitir sinais de áudio dos terminais de saída de áudio quando o projetor estiver no modo repouso.

## 5-6. CONFIG.(2)

### 5-6-1. IDIOMA

Isto seleciona o idioma para a exibição dos menus.

O idioma regressará para inglês se você repuser as predefinição de fábrica no menu na tela.

### 5-6-2. CONFIGURAÇÃO AUTOMÁTICA

Isto liga ou desliga a busca automática de sinal de entrada, o ajuste automático de sinais de vídeo do computador e a correção trapezoidal automática.

#### PROCURAR ENTRADA

|          |  |
|----------|--|
| DESLIGAR | Pressione o botão seletor de entrada para selecionar manualmente o sinal de entrada. |
| LIGAR    | O sinal de entrada é detectado automaticamente e a imagem é projetada.               |

#### AUTO TRAPEZOIDE

|          |  |
|----------|--|
| DESLIGAR | Realize a correção trapezoidal manualmente.  |
| LIGAR    | A inclinação do projetor é detectada e a distorção trapezoidal da imagem projetada é ajustada automaticamente na direção vertical. |

#### NOTA:

- A correção trapezoidal automática pode não funcionar mesmo quando [AUTO TRAPEZOIDE] estiver definido como [LIGAR].
- A correção trapezoidal automática não funciona quando [FRENTE DE TETO] ou [TRÁS DE TETO] estiver definido em [ORIENTAÇÃO] no menu na tela.
- Se [AUTO FRENTE DE TETO] ou [AUTO TRÁS DE TETO] estiver definido em [ORIENTAÇÃO] no menu na tela e esta unidade estiver montada no teto, a correção trapezoidal automática não funcionará.
- O terminal USB-A não pode ser pesquisado se [PROCURAR ENTRADA] estiver definido como [LIGAR].

### 5-6-3. CORREÇÃO GEOMÉTRICA

Ao projetar em uma tela inclinada ou curva, a imagem projetada ficará distorcida e se estenderá além da tela.

Neste caso, use a função [CORREÇÃO GEOMÉTRICA] da unidade para ajustar a imagem projetada de modo que ela se enquadre na tela.

Quando [CORREÇÃO GEOMÉTRICA] é selecionado no menu na tela, o menu de correção geométrica aparece.

Este projetor possui os cinco tipos de funções de correção geométrica descritos abaixo.

- KEYSTONE H/V
  - ANGULAÇÃO
  - CANTO VERTICAL
  - PINCUSHION
  - AJUSTE DE IMAGEM EM PONTO DE GRADE
- O estado da correção geométrica é mantido mesmo depois que o projetor é desligado. (A predefinição padrão de fábrica para [CORREÇÃO] é [ARMAZENAR].) Para reverter a correção geométrica, execute o procedimento de reposição.
  - Algumas das cinco funções de correção não podem ser combinadas para ajuste. Se você usar qualquer uma das funções, as funções de correção que não puderem ser combinadas ficarão esmaecidas e não poderão ser selecionadas. Se quiser mudar para uma função de correção que não possa ser combinada, execute [REPOR VALOR].

#### Funções de correção que podem ser combinadas

|                                    | KEYSTONE H/V | ANGULAÇÃO | CANTO VERTICAL | PINCUSHION | AJUSTE DE IMAGEM EM PONTO DE GRADE |
|------------------------------------|--------------|-----------|----------------|------------|------------------------------------|
| KEYSTONE H/V                       | -            | Não       | Não            | Não        | Não                                |
| ANGULAÇÃO                          | Não          | -         | Não            | Não        | Não                                |
| CANTO VERTICAL                     | Não          | Não       | -              | Sim        | Sim                                |
| PINCUSHION                         | Não          | Não       | Sim            | -          | Sim                                |
| AJUSTE DE IMAGEM EM PONTO DE GRADE | Não          | Não       | Sim            | Sim        | -                                  |

Sim: ajustável / Não: não ajustável

- Exibir o padrão de teste [SOMBREADO TRAÇADO CRUZADO] integrado do projetor facilita o ajuste. (→ página 66)

### CORREÇÃO

|           |   |
|-----------|---|
| ARMAZENAR | Os valores da correção geométrica são mantidos mesmo depois que o projetor é desligado. |
| REPOR     | Quando o projetor é desligado, os valores da correção geométrica são reinicializados.   |

## KEYSTONE H/V

Use os botões ▲▼◀▶ para corrigir a distorção trapezoidal horizontal e vertical.  
Para obter instruções de operação, consulte a página 29.

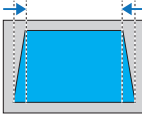
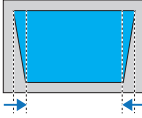
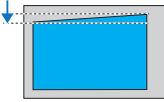
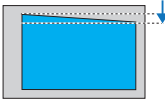
|  |  |  |  |
|--|--|--|--|
| <p>Pressionar o botão ▲<br/>reduz a largura da borda superior.</p>  | <p>Pressionar o botão ▼<br/>reduz a largura da borda inferior.</p>  | <p>Pressionar o botão ◀<br/>reduz a largura da borda esquerda.</p>  | <p>Pressionar o botão ▶<br/>reduz a largura da borda direita.</p>  |
|--|--|--|--|

## ANGULAÇÃO

Corrija a distorção trapezoidal ajustando os quatro cantos da imagem projetada.

Pressione o botão ENTER para selecionar a área a ser ajustada. O marcador da área selecionada ficará vermelho.

Use o botão ◀/▶ para ajustar a direção horizontal e os botões ▲/▼ para ajustar a direção vertical.

Os números exibidos na tela representam o seguinte:

Esquerda: Coordenada X (horizontal)

Direita: Coordenada Y (vertical)

Centro: Exibe "01" quando o valor está na configuração inicial ou quando ajustado ao valor máximo do intervalo de correção.



Imagem de correção

|  |  |  |  |
|--|--|--|--|
| <p>a</p>  | <p>b</p>  | <p>c</p>  | <p>d</p>  |
|--|--|--|--|

### CANTO VERTICAL

Realiza a correção para a projeção em uma parede angulada em relação ao plano vertical.

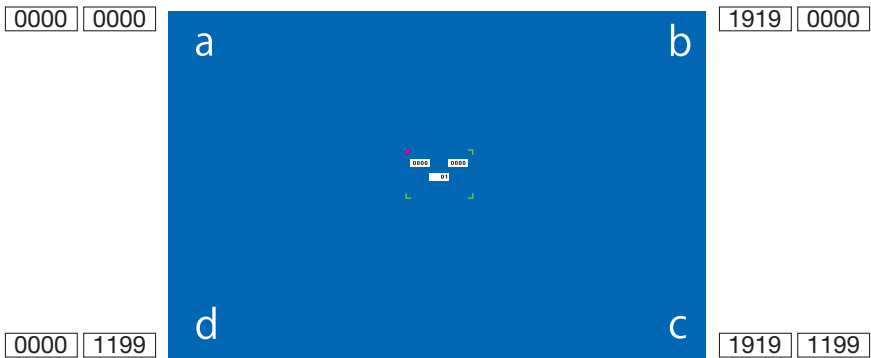
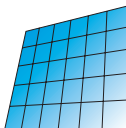
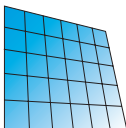
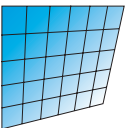
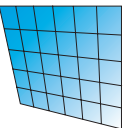
Ajuste um total de seis pontos: os quatro cantos da imagem projetada, mais um ponto no centro da borda superior e um no centro da borda inferior.

Pressione o botão ENTER para selecionar a área a ser ajustada. O marcador da área selecionada ficará vermelho.

Use o botão ◀▶ para ajustar a direção horizontal e os botões ▲▼ para ajustar a direção vertical.

Os números exibidos na tela representam o seguinte:

Esquerda: Coordenada X (horizontal)

Direita: Coordenada Y (vertical)

Centro: Exibe "01" quando o valor está na configuração inicial ou quando ajustado ao valor máximo do intervalo de correção.



Imagem de correção



## PINCUSHION

Corrija a distorção curva ao projetar imagens em uma superfície curva.

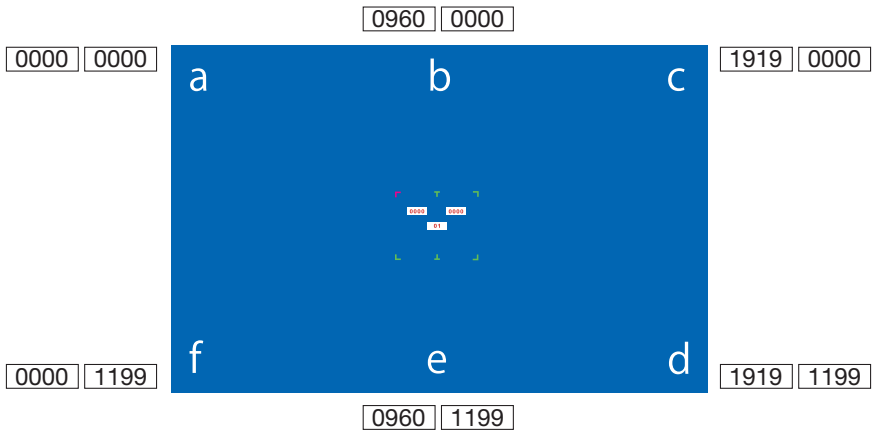
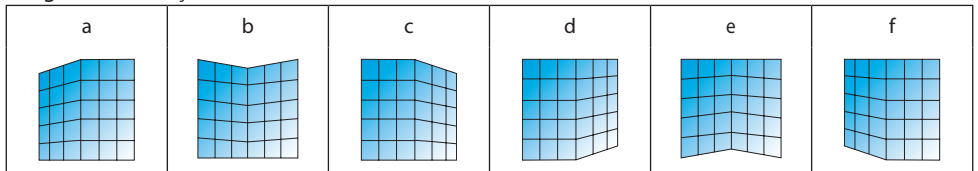
A correção curva é dividida em 3 modos. O modo é alterado quando o botão ENTER é pressionado.

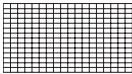
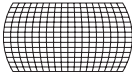
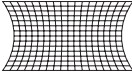
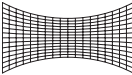
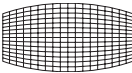

### 1. PINCUSHION X/Y GANHO

| Antes da correção   | Operação | Após a correção   | Descrição   |
|---|----------|---|---|
|  | ◀ Botão  |  | Expande horizontalmente as bordas esquerda e direita. |
|   | ▶ Botão  |  | Encolhe as bordas esquerda e direita para dentro.     |
|   | Botão ▲  |  | Encolhe as bordas superior e inferior para dentro.    |
|   | Botão ▼  |  | Expande verticalmente as bordas superior e inferior.  |

### 2. PINCUSHION X DESLOCADO

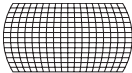
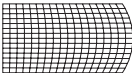
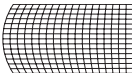
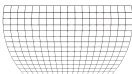
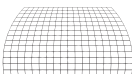
| Antes da correção   | Operação | Após a correção   | Descrição  |
|---|----------|---|--|
|  | ◀ Botão  |   | Corrige a distorção no lado esquerdo. Expande a parte superior e inferior da borda esquerda para fora, mantendo a distorção no lado direito.                       |
|   | ▶ Botão  |  | Corrige a distorção no lado direito. Expande a parte superior e inferior da borda direita para fora, mantendo a distorção no lado esquerdo.                        |
|   | Botão ▲  |  | Corrige a distorção horizontal. Expande a direita e a esquerda da seção superior para fora, enquanto encolhe a esquerda e a direita da seção inferior para dentro. |
|   | Botão ▼  |  | Corrige a distorção horizontal. Expande a esquerda e a direita da seção inferior para fora, enquanto encolhe a esquerda e a direita da seção superior para dentro. |

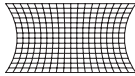
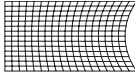
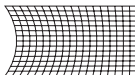
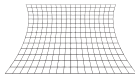
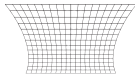
|   |         |   |   |
|---|---------|---|---|
|  | ◀ Botão |  | Corrige a distorção no lado esquerdo. Expande o centro da borda esquerda para fora, mantendo a distorção no lado direito.             |
|   | ▶ Botão |  | Corrige a distorção no lado direito. Expande o centro da borda direita para fora, mantendo a distorção no lado esquerdo.              |
|   | Botão ▲ |  | Corrige a distorção horizontal. Encolhe a esquerda e a direita da seção superior para dentro, mantendo a distorção da seção inferior. |
|   | Botão ▼ |  | Corrige a distorção horizontal. Encolhe a esquerda e a direita da seção inferior para dentro, mantendo a distorção da seção superior. |

### 3. PINCUSHION Y DESLOCADO

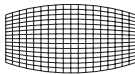
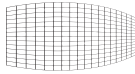
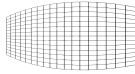
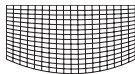
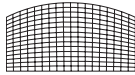
| Antes da correção   | Operação | Após a correção   | Descrição   |
|---|----------|---|---|
|  | ◀ Botão  |    | Corrige a distorção vertical. Expande a parte superior e inferior da borda esquerda para fora, enquanto encolhe a parte superior e inferior da borda direita para dentro. |
|   | ▶ Botão  |    | Corrige a distorção vertical. Expande a parte superior e inferior da borda direita para fora, enquanto encolhe a parte superior e inferior da borda esquerda para dentro. |
|   | Botão ▲  |    | Corrige a distorção no lado superior. Expande a esquerda e a direita da borda superior para cima, mantendo a distorção no lado inferior.                                  |
|   | Botão ▼  |  | Corrige a distorção no lado inferior. Expande a esquerda e a direita da borda inferior para baixo, mantendo a distorção no lado superior.                                 |

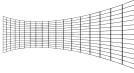
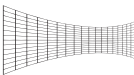
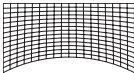
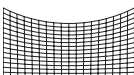
|   |         |   |   |
|---|---------|---|---|
|  | ◀ Botão |  | Corrige a distorção vertical.<br>Encolhe a parte superior e inferior da borda esquerda para dentro, mantendo a distorção no lado direito. |
|   | ▶ Botão |  | Corrige a distorção vertical.<br>Encolhe a parte superior e inferior da borda direita para dentro, mantendo a distorção no lado esquerdo. |
|   | Botão ▲ |  | Corrige a distorção no lado superior.<br>Expande o centro da borda superior para cima, mantendo a distorção no lado inferior.             |
|   | Botão ▼ |  | Corrige a distorção no lado inferior.<br>Expande o centro da borda inferior para baixo, mantendo a distorção no lado superior.            |

### AJUSTE DE IMAGEM EM PONTO DE GRADE

Selecione um dos vários pontos de ajuste exibidos em toda a tela de projeção e use os botões ▲▼◀▶ para ajustar a distorção.

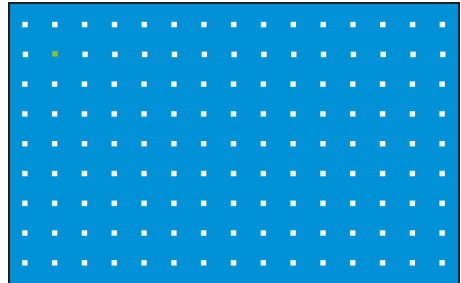

### REPOR VALOR

Esta opção restaura a imagem ajustada para seu estado original.

**NOTA:**

- O alcance máximo da correção trapezoidal é de  $\pm 30$  graus vertical e horizontalmente. No entanto, usar a correção máxima reduzirá a qualidade da imagem e dificultará a focagem. Use o valor mínimo de correção para o projetor.
- A correção trapezoidal pode afetar a relação de aspecto da imagem.

### 5-6-4. BLOQUEIO DE INICIALIZAÇÃO

Você pode evitar o uso não autorizado do projetor definindo um código PIN (um número de 3 algarismos).

Se o BLOQUEIO DE INICIALIZAÇÃO estiver ativado, a tela de introdução do CÓDIGO PIN aparecerá quando o dispositivo for ligado e a projeção não será possível sem inserir o código PIN correto.

#### Importante

- O código PIN não será cancelado mesmo se as predefinições de fábrica forem repostas no menu na tela. Anote o código PIN definido e guarde-o num local seguro para não o esquecer.
- Ao digitar o código PIN, preste bastante atenção às pessoas em seu redor, para prevenir o abuso do código PIN. Se você suspeitar que o código PIN foi comprometido, altere-o imediatamente.

### BLOQUEIO DO CÓDIGO PIN

Se você selecionar [BLOQUEIO DO CÓDIGO PIN], a tela de introdução do código PIN (um número de 3 algarismos) será exibida. Insira o código PIN. O código PIN vem definido como "111" de fábrica.

|          |  |
|----------|--|
| DESLIGAR | A função Bloqueio do Código PIN não pode ser usada.                    |
| LIGAR    | Quando o projetor é ligado, a tela de entrada do código PIN é exibida. |

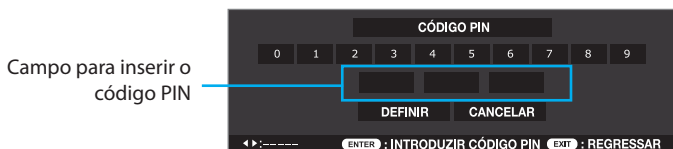

### Como inserir o código PIN

#### 1. Na tela de introdução do código PIN, pressione o botão ENTER.

A moldura do "0" e a moldura esquerda do campo para inserir o código PIN ficarão azuis.

#### 2. Pressione o botão ►.

A moldura do "1" fica azul.

#### 3. Pressione o botão ENTER.

"1" será inserido na moldura esquerda do campo para inserir o código PIN e a moldura à sua direita ficará azul.

O "1" inserido mudará para "\*" após um curto período.

#### 4. Pressione o botão ENTER.

"1" será inserido na moldura no centro do campo para inserir o código PIN e a moldura à sua direita ficará azul.

#### 5. Pressione o botão ENTER.

"1" será inserido na moldura direita do campo para inserir o código PIN e [DEFINIR] ficará laranja.

#### 6. Verifique se o cursor está posicionado em [DEFINIR] e depois pressione o botão ENTER.

A tela de entrada do código PIN desaparecerá.

## ALTERAÇÃO DO CÓDIGO PIN

É possível alterar o código PIN predefinido de fábrica (“111”) para qualquer outro número. Se “ALTERAÇÃO DO CÓDIGO PIN” for selecionado, a tela de entrada do código PIN será exibida. Insira o código PIN atual. Em seguida, será exibida a tela para inserção do novo código PIN. Insira o novo código PIN.

DICA:

- Se você esquecer seu código PIN
  - Se você conseguir exibir o menu na tela, vá para [CONFIG.(2)] → [RESTAURAR CONFIGURAÇÕES DE FÁBRICA] para reinicializar o código PIN.  
Usar [RESTAURAR CONFIGURAÇÕES DE FÁBRICA] reverterá todas as definições para a predefinição de fábrica.
  - Se você não conseguir exibir o menu na tela, entre em contato com seu revendedor.

### 5-6-5. GESTÃO DE ENERGIA

Se o projetor não for operado e nenhum sinal for recebido durante um tempo superior ao tempo definido, a fonte de luz ou a energia do projetor será desligada automaticamente. Defina os modos (PRONTO, DESLIGAR e DESLIGADO) e os tempos.

|          |  |
|----------|--|
| PRONTO   | Quando o tempo definido no [TEMPORIZADOR] abaixo for atingido, o projetor muda para o modo Pronto (modo de espera) (com a fonte de luz desligada).<br>No modo Pronto, o indicador POWER pisca em verde.<br>Se um sinal de entrada for detectado ou se um botão (diferente do botão de ligar) no painel de controle da unidade principal ou no controle remoto for pressionado durante o modo Pronto, a fonte de luz será ligada novamente. |
| DESLIGAR | Quando o tempo definido no [TEMPORIZADOR] abaixo for atingido, o projetor será desligado e entrará em modo de espera.  |
| DESLIGAR | A função de gestão de energia é desativada.  |

### TEMPORIZADOR

Defina o tempo até a fonte de luz ou o projetor serem desligados. O tempo pode ser definido de 1 a 30 minutos. A predefinição de fábrica é “5 minutos”.

Se a unidade permanecer sem sinal e sem nenhuma operação durante 30 segundos, “NENHUMA ENTRADA” e o tempo restante até o projetor entrar no modo Pronto (fonte de luz desligada) ou ser desligado serão exibidos no canto inferior direito da tela.



### CONTAGEM DECRESCENTE PRONTA

Isto define o tempo (0 a 30 minutos) desde que o projetor entra no modo Pronto até ser desligado e entrar no modo de espera. A predefinição de fábrica é “5 minutos”. Se for definido como “0 minutos”, o projetor permanecerá no modo Pronto.

#### 5-6-6. PADRÃO DE TESTE

Isto exibe vários tipos de padrão de teste incorporados no projetor.

Exiba um padrão de teste ao ajustar o foco ou a correção geométrica da imagem projetada.

Para retornar da tela de padrão de teste para a tela original, pressione o botão MENU, selecione novamente “PADRÃO DE TESTE”, mova o cursor para [DESLIGAR] e depois pressione o botão ENTER.

## 5-6-7. CONFIGURAÇÃO DE REDE

### DEFINIÇÃO DE REDE

Para controlar o projetor a partir de um computador através de uma rede, faça as definições de rede para que o projetor possa ser conectado.

- Antes de fazer as definições de rede, conecte o projetor e o roteador, etc., com um cabo LAN. (→ página 74)
- Para obter instruções sobre como alterar o endereço IP, a máscara de sub-rede, o gateway e o DNS, consulte a página 80.
- Depois de alterar as definições de rede, use os botões ▲/▼ para mover o cursor para [DEFINIR] e depois pressione o botão ENTER.

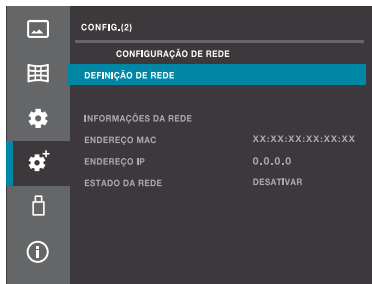

Botão ENTER

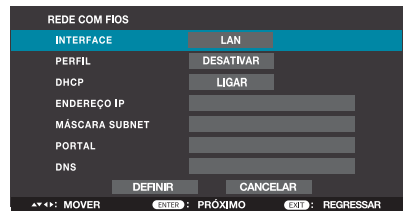

|                |   |           |   |        |
|----------------|---|-----------|---|--------|
| INTERFACE      | Selecione [LAN] para usar a porta LAN para conectar à LAN com fio.<br>Selecione [HDBaseT] para usar a porta HDBaseT IN para conectar à LAN com fio.   |           |   |        |
| PERFIL         | Posicione o cursor no item e depois pressione o botão ENTER. Use os botões ▲ / ▼ para alternar entre “DESATIVAR” e “ATIVAR”, e depois pressione o botão ENTER.  |           |   |        |
|                | <table border="1"> <tbody> <tr> <td>DESATIVAR</td> <td>Desativa a rede com fio.</td> </tr> <tr> <td>ATIVAR</td> <td>Ativa a rede com fio.</td> </tr> </tbody> </table>  | DESATIVAR | Desativa a rede com fio.  | ATIVAR |
| DESATIVAR      | Desativa a rede com fio.  |           |   |        |
| ATIVAR         | Ativa a rede com fio.   |           |   |        |
| DHCP           | Posicione o cursor no item e depois pressione o botão ENTER. Use os botões ▲/▼ para mover o cursor para [LIGAR] ou [DESLIGAR] e depois pressione o botão ENTER.   |           |   |        |
|                | <table border="1"> <tbody> <tr> <td>DESLIGAR</td> <td>Defina manualmente o endereço IP e a máscara de sub-rede atribuídos pelo administrador da rede.</td> </tr> <tr> <td>LIGAR</td> <td>O endereço IP, a máscara de sub-rede e o gateway são atribuídos automaticamente pelo servidor DHCP.</td> </tr> </tbody> </table> | DESLIGAR  | Defina manualmente o endereço IP e a máscara de sub-rede atribuídos pelo administrador da rede. | LIGAR  |
| DESLIGAR       | Defina manualmente o endereço IP e a máscara de sub-rede atribuídos pelo administrador da rede.   |           |   |        |
| LIGAR          | O endereço IP, a máscara de sub-rede e o gateway são atribuídos automaticamente pelo servidor DHCP.   |           |   |        |
| ENDEREÇO IP    | Se “DHCP” foi definido como [DESLIGAR], defina o endereço IP do projetor na rede à qual o projetor está conectado.  |           |   |        |
| MÁSCARA SUBNET | Se “DHCP” estiver definido como [DESLIGAR], defina a máscara de sub-rede do projetor na rede à qual o projetor está conectado.  |           |   |        |
| PORTAL         | Se “DHCP” estiver definido como [DESLIGAR], defina o gateway predefinido do projetor na rede à qual o projetor está conectado.  |           |   |        |
| DNS            | Se “DHCP” foi definido como [DESLIGAR], defina o endereço IP do servidor DNS na rede à qual o projetor está conectado.  |           |   |        |

**INFORMAÇÕES DA REDE**

|                |  |  |
|----------------|--|--|
| ENDEREÇO MAC   | Isso exibe o ENDEREÇO MAC do projetor.   |  |
| ENDEREÇO IP    | Isso exibe o ENDEREÇO IP do projetor.    |  |
| ESTADO DA REDE | Exibe o status atual da conexão de rede. |  |
|                | LIGAÇÃO                                  | Conectando à rede  |
|                | DESLIGAR                                 | Desconectado da rede   |
|                | DESATIVAR                                | A opção [PERFIL] em [DEFINIÇÃO DE REDE] está definida para [DESATIVAR] |

## DICA:

- Quando sai de fábrica, a configuração da LAN com fio está desativada. Para conectar uma rede, altere [PERFIL] em [DESATIVAR] para [ATIVAR] para ativar a LAN com fio.

**5-6-8. SERVIÇO DE REDE****SERVIDOR HTTP**

Defina se deve ser permitida a conexão ao servidor HTTP do projetor.

|          |  |
|----------|--|
| DESLIGAR | A conexão ao servidor HTTP não é possível. |
| LIGAR    | A conexão ao servidor HTTP é possível.     |

**FEIXE AMX/PJLink/Crestron/CONTROLE DO PC/BUSCA**

Exibe a configuração atual para cada item.

Conecte o servidor HTTP para alterar as configurações. (→ página 83)

### 5-6-9. ID DE CONTROLE

Vários projetores podem ser operados individualmente, atribuindo-lhes IDs e alternando entre IDs usando uma única unidade de controle remoto.

Esta função também pode ser usada para definir o mesmo ID para vários projetores e assim operar todos os projetores de uma vez com uma única unidade de controle remoto.

|                          |  |  |
|--------------------------|--|--|
| ID DE CONTROLE           | DESLIGADO  | A função de ID de controle é desativada. |
|                          | LIGADO   | A função de ID de controle é ativada.    |
| NÚMERO DE ID DE CONTROLE | Selecione um número de 1 a 254 para ser atribuído ao projetor.<br>A predefinição de fábrica é "1". |  |

**NOTA:**

- Quando "ID DE CONTROLE" está definido como [LIGADO], não é possível operar o(s) projetor(es) a partir de unidades de controle remoto que não suportam a função de ID de controle (mas os botões de operação no projetor ainda podem ser usados).

### Como definir e alterar IDs no controle remoto

**1. Ligue o projetor.**

**2. Pressione o botão ID SET no controle remoto.**

A tela de ID de controle é exibida.

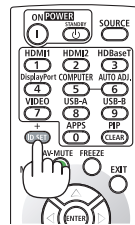

Neste momento, se o ID de controle remoto atual puder operar o projetor, a tela "Ativo" será exibida; se não, a tela "Inativo" será exibida.

Se você deseja operar um projetor para o qual "Inativo" é exibido, defina o controle remoto para o mesmo número que o número de ID de controle do projetor definido no passo 3.

Quando "ID DE CONTROLE" está definido como [DESLIGADO]



Quando "ID DE CONTROLE" está definido como [LIGADO], o número de ID de controle é "1" e o ID do controle remoto corresponde



Quando "ID DE CONTROLE" está definido como [LIGADO], o número de ID de controle é "1", e o ID do controle remoto não corresponde



### 3. Pressione e mantenha pressionado o botão ID SET no controle remoto e depois pressione um botão numérico para definir o ID do controle remoto.

Por exemplo, para alterar para o ID de controle para "3", pressione o número 3.

Para não definir ID (e operar todos os projetores de uma vez), digite "000" ou pressione o botão CLEAR.

DICA:

- Você pode registrar IDs de controle remoto de 1 a 254.

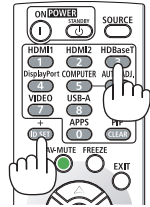

### 4. Solte o botão ID SET.

A tela de ID de controle é exibida.

Neste momento, a tela de ativo/inativo é atualizada com o ID de controle remoto alterado.

NOTA:

- Os IDs podem ser apagados após um tempo se a bateria do controle remoto estiver fraca ou for removida.
- Observe que os IDs definidos serão apagados se qualquer botão for pressionado enquanto a bateria do controle remoto estiver removida.

## 5-6-10. RESTAURAR CONFIGURAÇÕES DE FÁBRICA

Isso retorna os valores alterados em todos os ajustes e definições armazenados no projetor ou no sinal atualmente exibido para as predefinições de fábrica.

## 5-7. USB-A

Exiba a tela do visualizador seguindo os passos em “4-2. Projetando imagens armazenadas em pen drives USB (operação básica)”. (→ página 40)

|                        |  |  |
|------------------------|--|--|
| DEFINIR DIAPOSITIVO    | As imagens são exibidas como diapositivos de acordo com as definições de [EFEITO], “SEQUÊNCIA DE ORDENAÇÃO”, “RODAR”, “AJUSTE AUTOMÁTICO” e “REPETIR”.<br>Se você alterar quaisquer definições, certifique-se de posicionar o cursor em [APLICAR] e pressione o botão ENTER. |  |
| EFEITO                 | DESLIZAR PARA A DIREITA  | Os diapositivos são trocados da esquerda para a direita.   |
|                        | DESLIZAR PARA BAIXO  | Os diapositivos são trocados de cima para baixo.   |
| SEQUÊNCIA DE ORDENAÇÃO | Isto define a ordem da troca de diapositivos.  |  |
|                        | ORDENAR POR NOME   | Os arquivos ou pastas são ordenados por nome.  |
|                        | ORDENAR POR TEMPO  | Os arquivos ou pastas são ordenados por data e hora.   |
|                        | ORDENAR POR TAMANHO  | Os arquivos ou pastas são ordenados por tamanho.   |
| RODAR                  | Isto define o ângulo de rotação das imagens.   |  |
|                        | NÃO RODAR  | A rotação é desativada.  |
|                        | 90 GRAUS   | As imagens são rodadas 90 graus no sentido horário.  |
|                        | 180 GRAUS  | As imagens são rodadas 180 graus no sentido horário.   |
| AJUSTE AUTOMÁTICO      | Isto define o tamanho de exibição das imagens.   |  |
|                        | DESLIGAR   | Exibe a imagem em resolução de pixels normal.  |
| REPETIR                | Isto define a ação a executar após o último diapositivo ser exibido.   |  |
|                        | DESLIGAR   | Após a última imagem ser exibida, a tela da lista de imagens reaparece.                          |
| APLICAR                | LIGAR  | Após a última imagem ser exibida, a apresentação de diapositivos recomeça com a primeira imagem. |
|                        | Isto aplica as definições para [EFEITO], [SEQUÊNCIA DE ORDENAÇÃO], [RODAR], [AJUSTE AUTOMÁTICO] e [REPETIR].<br>Se você alterar quaisquer definições, certifique-se de posicionar o cursor em [APLICAR] e pressione o botão ENTER.   |  |

## 5-8. INFORMAÇÃO

Isto exibe informação sobre o sinal projetado, o projetor, etc.

|                         |  |
|-------------------------|--|
| ENTRADA                 | Isto exibe o nome do terminal selecionado com o seletor de entrada. Além disso, quando definido como COMPUTER, HDMI1 ou HDMI2, a resolução do sinal é exibida. |
| FREQUÊNCIA HORIZONTAL   | Isto exibe a frequência de sincronismo horizontal do sinal recebido, em kHz. “--- kHz” é exibido quando não há sinal.  |
| FREQUÊNCIA VERTICAL     | Isto exibe a frequência de sincronismo vertical do sinal recebido, em Hz. “--- Hz” é exibido quando não há sinal.  |
| HORAS DE LÂMPADA USADAS | Isto exibe o tempo de uso da fonte de luz.   |
| NOME DO MODELO          | Isto exibe o nome do modelo.   |
| SERIAL NUMBER           | Isto exibe o número de série do projetor.  |
| VERSÃO DO FIRMWARE      | Isto exibe a versão do firmware do projetor.   |
| SUBCPU                  | Isto exibe a versão do firmware do SUBCPU do projetor.   |
| ENDEREÇO IP             | Isso exibe o endereço IP do projetor.  |

## 6. Fazendo Conexões

NOTA:

- O cabo de conexão não é fornecido com o projetor. Prepare um cabo adequado para a conexão. Para HDMI, LAN, RS-232C e ÁUDIO, use um cabo de sinal blindado. O uso de outros cabos e adaptadores pode causar interferência na recepção de rádio e televisão.

### 6-1. Conectando a Computadores e Dispositivos de Vídeo

Abaixo está um exemplo de conexões para dispositivos externos.

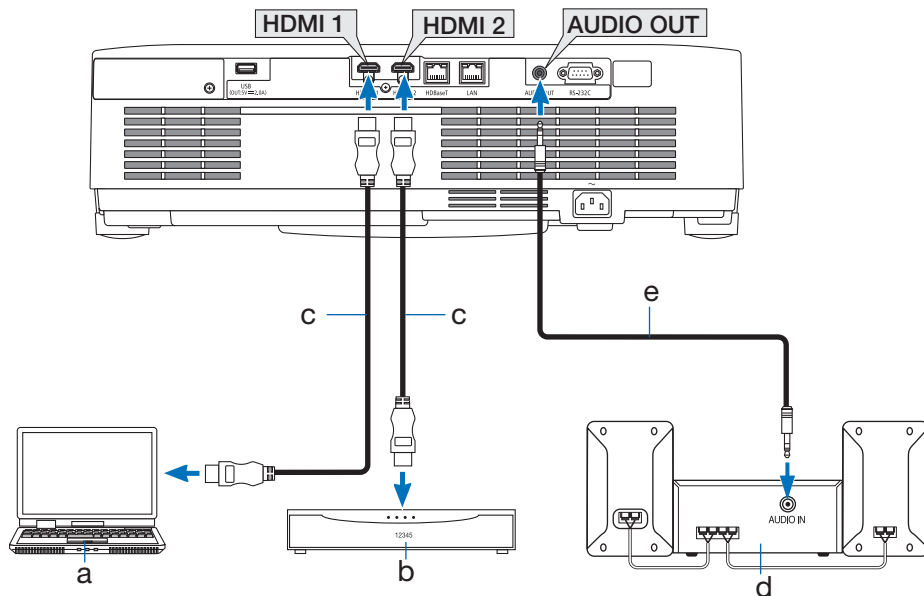

a: Computador, etc. / b: Leitor de Blu-ray, etc. /

c: cabo HDMI (não fornecido) (Use um cabo HDMI Premium High Speed.) /

d: Dispositivo de áudio, etc. / e: Cabo de áudio com mini jack estéreo (não fornecido)

- O projetor detecta automaticamente se o nível do sinal HDMI é de faixa completa ou faixa limitada. Se o sinal de entrada HDMI não for projetado corretamente, verifique o nível do sinal do dispositivo conectado ao terminal de entrada HDMI1 ou HDMI2 e mude as [DEFINIÇÕES HDMI] no menu na tela. (→ página 56)

## 6-2. Conectando a uma Rede com Fio

Quando o projetor está conectado a uma rede com fio, você pode usar o navegador da web em um computador para controlar o projetor usando a função de servidor HTTP.

Para obter mais informações, consulte “7. Conectando a uma Rede” (→ página 80).

### Exemplo de conexão de rede

Exemplo de conexão de rede com fio

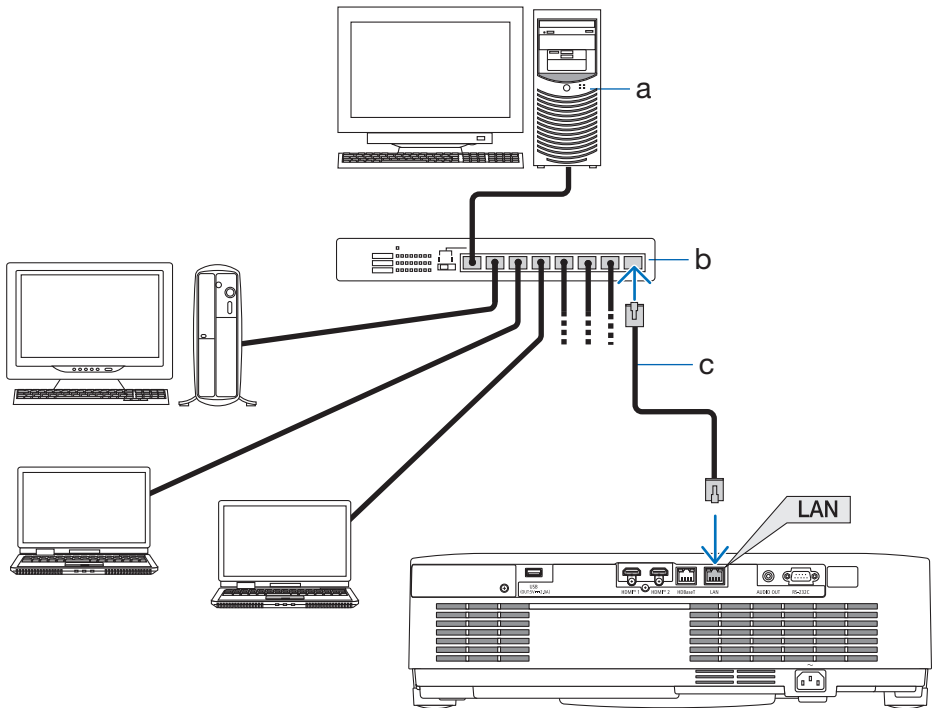

a: Servidor / b: Hub /

c: Cabo LAN (não fornecido)

(Use um cabo de par trançado blindado (STP) de categoria 5e ou superior como cabo LAN.)

### 6-3. Conectando a um dispositivo de transmissão HDBaseT (vendido comercialmente)

HDBaseT é um padrão de conexão para eletrodomésticos estabelecido pela HDBaseT Alliance. Use um cabo LAN vendido comercialmente para conectar a porta HDBaseT do projetor (RJ-45) a um dispositivo de transmissão HDBaseT vendido comercialmente.

A porta HDBaseT do projetor suporta sinais HDMI (HDCP) de dispositivos de transmissão e controle serial de dispositivos externos.

- Consulte o manual do proprietário que acompanha seu transmissor HDBaseT para a conexão com seus dispositivos externos.

#### Exemplo de conexão

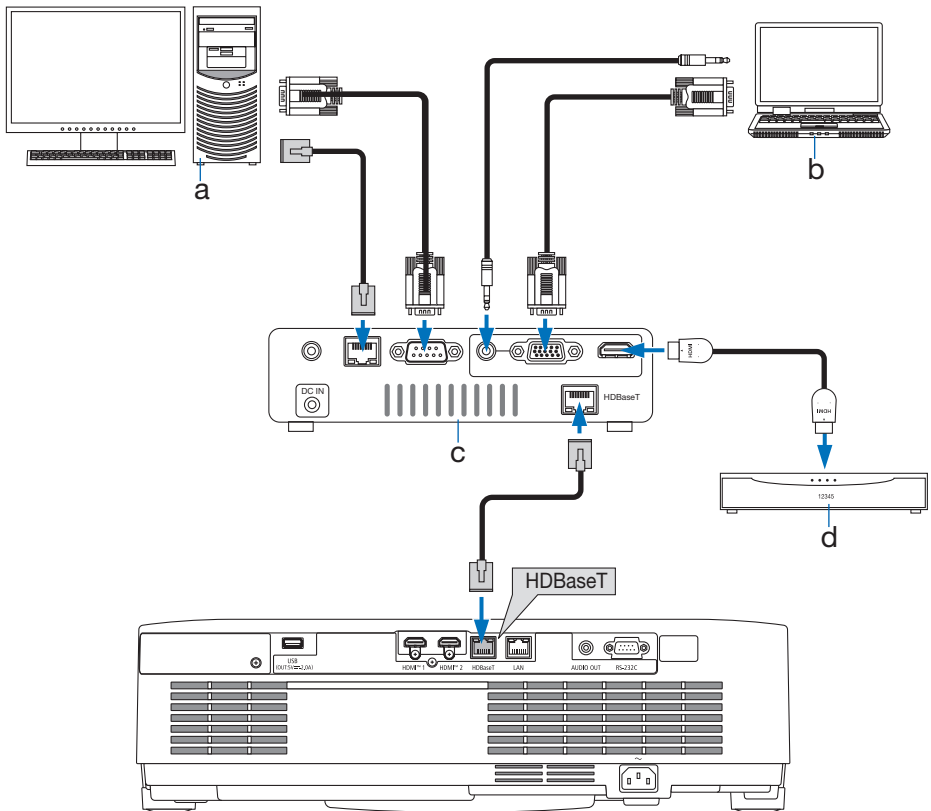

a: Computador (usado para controle) / b: Computador (usado para a saída) /  
c: Exemplo de um dispositivo de transmissão / d: Dispositivo de vídeo com saída HDMI

NOTA:

- Use um cabo de par trançado blindado (STP) de categoria 5e ou superior como cabo LAN (vendido comercialmente).
  - A distância máxima de transmissão através do cabo LAN é de 100 m. (A distância máxima é de 70 m para um sinal 4K.)
  - Cabos curtos, como, por exemplo, de 0,5 m, não são aplicáveis em instalações de projetores HDBaseT.
  - Não use outros equipamentos de transmissão entre o projetor e o equipamento de transmissão. A qualidade da imagem pode ser deteriorada, como resultado.
  - Não garantimos que este projetor trabalhe com todos os dispositivos de transmissão HDBaseT vendidos comercialmente.
-

#### 6-4. Projeção em retrato (orientação vertical)

As telas em retrato de um computador podem ser transmitidas instalando o projetor numa orientação vertical.

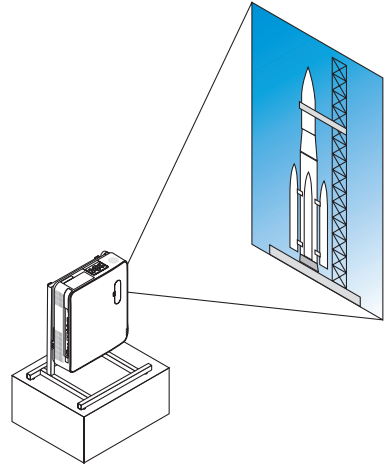

#### Precauções durante a instalação

- Não instale o projetor na orientação vertical, no piso ou em uma mesa, sem um suporte. As aberturas para entrada e saída de ar podem ficar obstruídas, resultando no sobreaquecimento do projetor e na possibilidade de ocorrer incêndio ou mau funcionamento.
- Um suporte para o projetor precisa ser feito para essa finalidade. Neste caso, o suporte tem que ser projetado de tal forma que o centro de gravidade do projetor fique localizado bem entre as pernas do suporte. Caso contrário, o projetor pode cair, resultando em lesões, danos e mau funcionamento.
- Tome medidas para evitar que o projetor caia, prevenindo um mau funcionamento do projetor ou do suporte.

### Condições do projeto e da fabricação do suporte

Contrate um fornecedor de serviços de instalação para projetar e construir o suporte sob medida a ser usado para projeção em retrato. Certifique-se de que o seguinte seja observado ao projetar o suporte.

1. Se instalar o projetor com a abertura para saída de ar voltada para baixo, mantenha uma distância de pelo menos 200 mm entre a saída de ar do projetor e a superfície de apoio.  
Não obstrua a entrada de ar atrás do projetor.
2. Use os quatro orifícios para parafusos na face inferior do projetor para fixá-lo no suporte.  
Dimensões entre os centros dos orifícios para parafusos: 200 × 250 mm  
Dimensão dos orifícios para parafusos no projetor: M4 com uma profundidade máxima de 8 mm.  
\* Projete o suporte de modo que as pernas traseiras na face inferior do projetor não toquem o suporte. Os pés de inclinação podem ser girados e removidos.
3. Mecanismo de ajuste horizontal (por exemplo, parafusos e porcas em quatro locais)
4. Projete o suporte de forma que ele não tombe facilmente.

### Desenhos de referência

\* O desenho que mostra os requisitos dimensionais não é um desenho de projeto do suporte real.

(Unidade: mm)

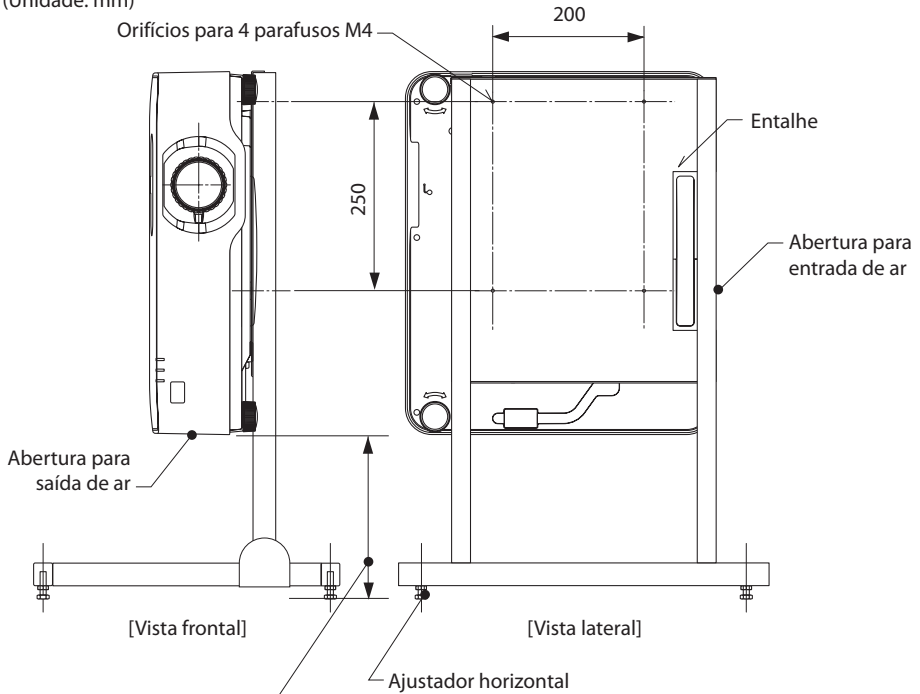

Na instalação com a abertura para saída de ar voltada para baixo, mantenha uma distância de pelo menos 200 mm entre a saída de ar do projetor e a superfície de apoio.

## 7. Conectando a uma Rede

### 7-1. O que Você Pode Fazer Conectando-se a uma Rede

- Um navegador da web em um computador ou tablet conectado à mesma rede (via roteador sem fio ou com fio) pode ser usado para acessar o servidor HTTP do projetor através de sua conexão com a rede com fio. Isso permite que o usuário controle o projetor e configure definições da rede.
- O servidor HTTP do projetor permite que você mude a senha de login do servidor HTTP, ajuste imagens, ajuste a tela, configure definições de rede, faça as definições de controle Crestron, definições AMX, definições PLink e muito mais.

### 7-2. Ativando a função de rede com fio do projetor

#### Preparação

- Conecte um cabo LAN ao projetor. (→ página 74)

1. **Pressione o botão MENU para exibir o menu na tela.**

2. **Use os botões ▼ / ▲ para mover o cursor para o ícone [CONFIG.(2)] e depois pressione o botão ► ou ENTER.**

O cursor se moverá para o submenu.

3. **Use os botões ▼/▲ para selecionar [DEFINIÇÃO DE REDE] e depois pressione o botão ENTER.**

O menu DEFINIÇÃO DE REDE será exibido.

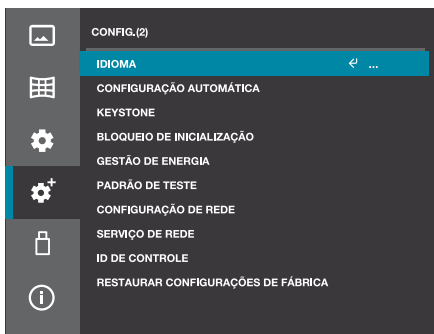

4. **Verifique se o cursor está posicionado em [DEFINIÇÃO DE REDE] e depois pressione o botão ENTER.**

A tela de definições de rede com fio será exibida.

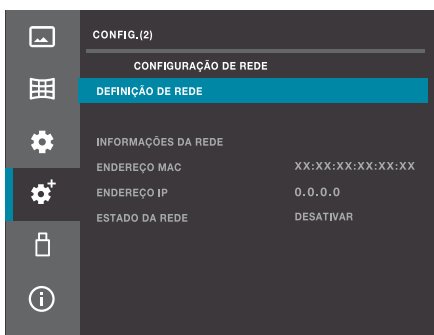

**5. Verifique se o cursor está posicionado em [PERFIL] e depois pressione o botão ENTER.**

O fundo de [DESATIVAR] em PERFIL mudará para azul.

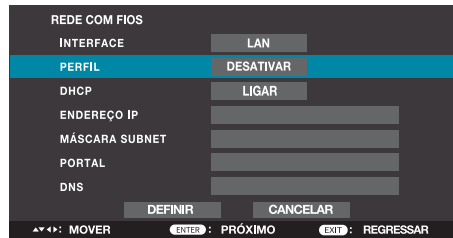

**6. Use os botões ▼/▲ para selecionar [ATIVAR] e depois pressione o botão ENTER.**

Quando PERFIL é definido como [ATIVAR], a rede com fio é ativada.

- Se você deseja salvar as definições de rede no projetor enquanto o DHCP está [LIGAR], prossiga para o **passo 13**.
- Para alterar para um endereço IP desejado, prossiga para o **passo 7**.

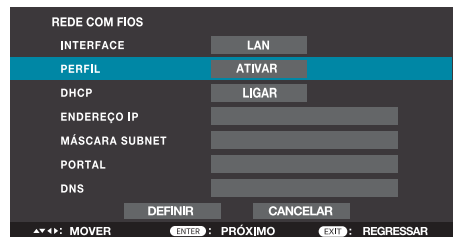

**Alterando o endereço IP**

(Exemplo: Para definir o endereço IP do projetor como 192.168.1.100)

**7. Use os botões ▼/▲ para selecionar [DHCP] e depois pressione o botão ENTER.**

**8. Use os botões ▼/▲ para selecionar [DESLIGAR] e depois pressione o botão ENTER.**

O endereço IP pode ser alterado quando o DHCP está desligado.

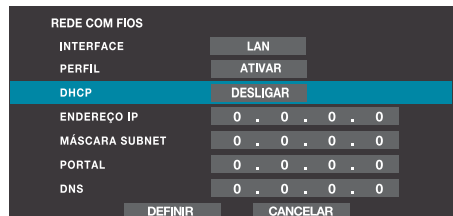

**9. Use os botões ▼/▲ para selecionar [ENDEREÇO IP] e depois pressione o botão ENTER.**

O campo de entrada mais à esquerda do endereço IP fica azul.

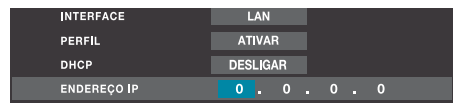

### 10. Use o botão ▼/▲ para alterar o valor e depois pressione o botão ENTER.

- Uma alternativa é inserir os valores numéricos usando o teclado no controle remoto em vez dos botões ▼/▲.

O próximo campo de entrada do endereço IP à direita fica azul.

### 11. Repita o passo 10 para definir o endereço IP.

Ao pressionar o botão ENTER no campo de entrada mais à direita, a linha do endereço IP muda para azul.

|             |                 |
|-------------|-----------------|
| INTERFACE   | LAN             |
| PERFIL      | ATIVAR          |
| DHCP        | DESLIGAR        |
| ENDEREÇO IP | 192 . 0 . 0 . 0 |

### 12. Use este mesmo procedimento para definir [MÁSCARA SUBNET], [PORTAL], [DNS], etc.

### 13. Use os botões ▼/▲ para posicionar o cursor em [DEFINIR] e depois pressione o botão ENTER.

As definições de rede são salvas na unidade do projetor.

|                |                     |
|----------------|---------------------|
| INTERFACE      | LAN                 |
| PERFIL         | ATIVAR              |
| DHCP           | DESLIGAR            |
| ENDEREÇO IP    | 192 . 168 . 1 . 100 |
| MÁSCARA SUBNET | 0 . 0 . 0 . 0       |

| REDE COM FIOS                                       |                     |
|---|---------------------|
| INTERFACE   | LAN                 |
| PERFIL  | ATIVAR              |
| DHCP  | DESLIGAR            |
| ENDEREÇO IP   | 192 . 168 . 1 . 100 |
| MÁSCARA SUBNET                                      | 255 . 255 . 255 . 0 |
| PORTAL  | 192 . 168 . 1 . 1   |
| DNS   | 192 . 168 . 1 . 1   |
|   | DEFINIR CANCELAR    |
| ←*→: MOVER    [ENTER]: PRÓXIMO    [EXIT]: REGRESSAR |                     |

### 7-3. Conectando ao servidor HTTP do projetor

#### Preparação

- Configure as definições de rede do projetor. (→ página 80)

#### 1. Exiba e confirme o endereço IP do projetor.

- Selecione [CONFIG.(2)] → [DEFINIÇÃO DE REDE] no menu na tela do projetor.

#### 2. Use as definições de rede em seu computador ou tablet.

#### 3. Inicie o navegador da web em seu computador ou tablet.

#### 4. Digite o endereço IP do projetor, conforme exibido na tela de definições de rede, no campo de URL do navegador da web, como mostrado abaixo.

Se o endereço IP exibido na tela for "192.168.1.100"

Insira "http://192.168.1.100/index.html" no campo de entrada da URL.

Após um momento, a tela do servidor HTTP será exibida no navegador da web.

#### 5. Clique no botão [Login] no canto superior esquerdo da tela.

A tela para definir a senha de login aparece na primeira vez que você clicar em [Login] ou depois de repor as predefinições de fábrica no menu na tela.

- Uma vez que a senha tenha sido definida, a tela de entrada da senha de login aparecerá na próxima vez que você clicar no botão [Login].

#### 6. Insira a senha de login desejada e a mesma senha novamente, e depois clique em [OK].

A tela de entrada da senha de login será exibida.

- A senha pode ser alterada na tela do servidor HTTP em [General Setup].

#### Exemplo de tela

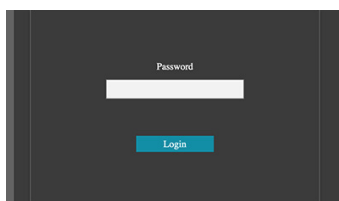
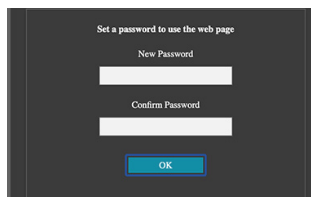
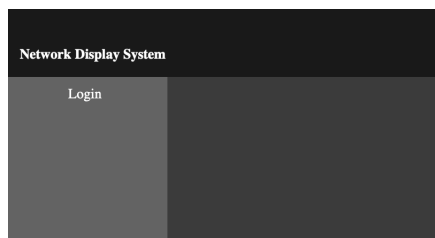
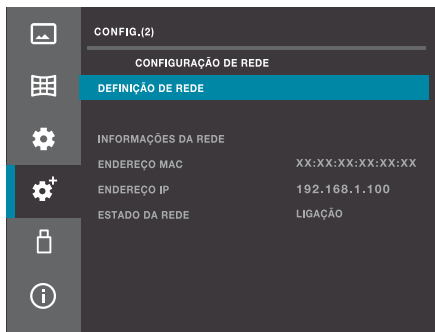

## 7. Insira a senha definida no passo 6 e depois clique em [Login].

A tela do servidor HTTP será exibida.

| Network Display System > System Status |                  |                    |
|--|------------------|--------------------|
| System Status                          | Model Name       | XP-P701U-W         |
| General Setup                          | Serial Number    | ■■■■■■■■■■         |
| Picture Setup                          | Light Hours Used |                    |
| Image Setup                            | Versions         |                    |
| Network Setup                          | Firmware Version | ■■■■■■■■■■         |
| Logo                                   | SUBCPU Version   | ■■■■               |
|  | LAN Status       |                    |
|  | IP Address       | 192.168.1.100      |
|  | Subnet Mask      | 255.255.255.0      |
|  | Default Gateway  | 192.168.1.1        |
|  | MAC Address      | ■■■■■■■■■■■■■■■■■■ |

As definições na tela do servidor HTTP são as seguintes:

|               |                                    |  |
|---------------|------------------------------------|--|
| System Status | Model Name                         | Isto exhibe o nome do modelo.                              |
|               | Serial Number                      | Isto exhibe o número de série do projetor.                 |
|               | Light Hours Used                   | Isto exhibe o tempo de uso da fonte de luz.                |
|               | Versions                           | Isso exhibe o firmware e as versões SUBCPU do projetor.    |
|               | LAN Status                         | Exhibe o status da conexão da rede.                        |
| General Setup | Change Password for Webpage        | A senha de login pode ser alterada aqui.                   |
|               | Projector Name                     | Insira o nome do dispositivo quando o controlar pela rede. |
|               | Power & Input                      | Liga e desliga a energia e troca o sinal.                  |
| Picture Setup | Brightness                         | Ajusta o brilho da imagem projetada.                       |
|               | Contrast                           | Ajusta o contraste da imagem projetada.                    |
|               | Sharpness                          | Ajusta a nitidez da imagem projetada.                      |
|               | Color Temperature (Red/Green/Blue) | Ajusta a temperatura de cor da imagem projetada.           |

|               |                   |   |  |
|---------------|-------------------|---|--|
| Image Setup   | Aspect            | Troca a relação de aspecto da imagem projetada.                       |  |
|               | Freeze            | Liga e desliga o congelamento da tela.                                |  |
|               | V Keystone        | Isto corrige a distorção trapezoidal vertical.                        |  |
|               | H Keystone        | Isto corrige a distorção trapezoidal horizontal.                      |  |
|               | Corner correction | TopLeft_x   | Corrige a distorção no canto superior esquerdo.  |
|               |                   | TopLeft_y   |  |
|               |                   | TopRight_x  | Corrige a distorção no canto superior direito.   |
|               |                   | TopRight_y  |  |
|               |                   | BottomLeft_x  | Corrige a distorção no canto inferior esquerdo.  |
|               |                   | BottomLeft_y  |  |
| BottomRight_x |                   | Corrige a distorção no canto inferior direito.                        |  |
| BottomRight_y |                   |   |  |
| Network Setup | LAN Setup         | Obtenha automaticamente um endereço IP<br>Use o seguinte endereço IP. | Selecione se o DHCP deve ser ativado ou desativado.<br>Se o DHCP estiver desativado, defina o endereço IP, a máscara de sub-rede, o gateway e o DNS abaixo.  |
|               |                   | IP Address  | Define o endereço IP se o DHCP estiver desativado.   |
|               |                   | Subnet  | Define a máscara de sub-rede se o DHCP estiver desativado.   |
|               |                   | Gateway   | Define o gateway se o DHCP estiver desativado.   |
|               |                   | DNS   | Define o DNS se o DHCP estiver desativado.   |
|               | Crestron control  | IP Address  | Define as opções para controle Crestron.   |
|               |                   | IP ID   |  |
|               |                   | PORT  |  |
|               | PJLink Setup      | PJLink Class  | Alterna entre Class 1 e Class 2.<br>- Padrão: Class 2  |
|               |                   | Notification  | Selecione se deseja ativar ou desativar o recurso de notificação.<br>- Padrão: Off (não enviado)   |
|               |                   | Notified Address  | Quando a opção [Notification] estiver definida para [On], insira o endereço IP do destino.   |
|               |                   | Hash Algorithm  | Selecione o algoritmo hash a ser usado para a criptografia durante a autenticação PJLink.<br>Se definido para [Auto] (Padrão), um algoritmo hash apropriado é selecionado automaticamente.<br>Você também pode definir [High Secure (Version 2.10 or later)] ou [Legacy] de acordo com a versão do aplicativo de controle. |

|               |                 |   |  |
|---------------|-----------------|---|--|
| Network Setup | PJLink Setup    | Password Enable   | Selecione ligado ou desligado para a definição de senha.   |
|               |                 | Password Disable  |  |
|               |                 | Input Password  | Insira a senha do PJLink.  |
|               |                 | Confirm Password  | Insira novamente a senha do PJLink, para confirmar.  |
|               | Network Service | AMX Beacon  | Selecione se deseja enviar um feixe AMX.<br>- Predefinição: Off (não enviado)  |
|               |                 | PJLink  | Selecione se deseja ativar ou desativar o PJLink.<br>- Predefinição: On (ativado)  |
|               |                 | Crestron  | Selecione se deseja ativar ou desativar o Crestron.<br>- Predefinição: On (ativado)  |
|               |                 | PC Control  | Selecione se deseja ativar ou desativar o terminal RS-232C do projetor.<br>- Predefinição: On (ativado)  |
|               |                 | Search  | Quando ligado, o projetor responde a notificações de busca usadas por aplicativos compatíveis. Quando desligado, o projetor não responde a notificações de busca.<br>- Predefinição: On (responde) |
| Logo          | Choose File     | Selecione a imagem a ser usada como logótipo.           |  |
|               | Update          | Envia para o projetor a imagem de logótipo selecionada. |  |

## NOTA:

- Sempre clique em [APLICAR] depois de fazer uma alteração em qualquer definição de Configuração Geral ou Configuração de Rede.
- Quaisquer alterações nas definições do Serviço de Rede serão refletidas na próxima vez que o projetor for ligado.
- Ao inserir a senha, preste bastante atenção às pessoas em seu redor, para prevenir o abuso da senha.  
Se você suspeitar que a senha foi comprometida, altere-a imediatamente.
- Ao usar o projetor em um ambiente de rede, siga sempre as instruções do administrador da rede para configurar as definições.
- Dependendo do ambiente de sua rede, a velocidade de exibição ou a resposta dos botões podem ser lentas, ou as operações podem não ser aceitas. Nesses casos, consulte o administrador de sua rede.  
Além disso, se você continuar a operar os botões, o projetor pode parar de responder. Nesses casos, espere um pouco e depois execute a operação novamente. Se o projetor continuar não respondendo depois de esperar um pouco, desligue-o e ligue-o novamente.
- Se a tela de definições de rede não aparecer em seu navegador da web, pressione as teclas Ctrl + F5 para atualizar a exibição do navegador da web.
- O projetor usa JavaScript e cookies; portanto, configure seu navegador para permitir essas funções. O método de definição varia de acordo com a versão do firmware. Consulte o arquivo de ajuda ou outras explicações para o software.
- Sobre servidores proxy  
Dependendo do tipo e método de definição do servidor proxy, a operação do navegador da web via servidor proxy pode não ser possível. Dependendo do tipo de servidor proxy, podem ocorrer fenômenos como o que foi realmente definido não ser exibido devido ao efeito da cache, ou as definições feitas através do navegador da web não serem refletidas. Recomendamos que você evite usar um servidor proxy, se possível.

DICA:

- Se você esquecer sua senha, vá para [CONFIG.(2)] → [RESTAURAR CONFIGURAÇÕES DE FÁBRICA] no menu na tela da unidade para reinicializar a senha. Usar [RESTAURAR CONFIGURAÇÕES DE FÁBRICA] reverterá todas as definições para a predefinição de fábrica.
- O que é PJLink?  
PJLink é uma padronização de protocolo usada para controlar projetores de diferentes fabricantes. Esse protocolo padrão foi estabelecido pela Japan Business Machine and Information System Industries Association (JBMI) em 2005.
- As definições de CRESTRON são necessárias apenas para usar com CRESTRON ROOMVIEW.  
Para obter mais informações, visite <https://www.crestron.com>

### 7-4. Registrando o Logótipo de Fundo

Uma imagem pode ser enviada de um computador para o projetor e registrada como o logótipo de fundo.

Na tela do servidor HTTP do projetor, exiba a guia [Logo] e clique em [Choose File]. Em seguida, selecione o arquivo da imagem que você deseja exibir na tela de logótipo e depois atualize o logótipo de fundo.

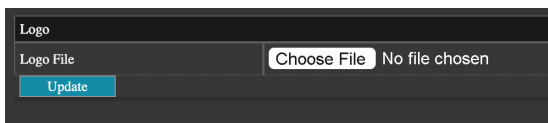

#### Condições para imagens de logótipo

- \* Tamanho do arquivo: até 500 kB
- \* Tamanho da imagem: dentro da resolução do projetor (1920 × 1200 pontos)
- \* Formato do arquivo: JPEG (cor total)

Uma vez registrado, se [FUNDO] em [OPÇÕES IMAGEM] do menu na tela for definido como [LOGÓTIPO], a imagem do logótipo será exibida no fundo quando não houver sinal.

Se a imagem do logótipo for menor que a resolução do projetor, será exibida no centro, e a área circundante ficará em preto.

NOTA:

- Certifique-se de que o projetor está ligado antes de clicar em "Atualizar". A imagem do logótipo não pode ser transmitida se o projetor estiver em modo de Suspensão ou de Espera.

## 8. Manutenção

### 8-1. Limpando a Lente

#### AVISO

- Desligue a energia, desconecte o plugue da tomada e depois remova a lente para limpá-la. Se a unidade for ligada enquanto limpa a lente, a forte luz da lente pode lesionar seus olhos. Também pode queimar seus dedos.
  - Não use um spray contendo gás inflamável para remover poeira na lente, etc. Isso pode resultar em incêndio.
- 
- O projetor tem uma lente de plástico. Use um produto para limpeza de lentes de plástico disponível comercialmente.
  - Não arranhe nem danifique a superfície da lente, pois uma lente de plástico é facilmente riscada.
  - Nunca use álcool ou um produto para limpeza de lentes de vidro, pois esses produtos danificarão a superfície da lente de plástico.

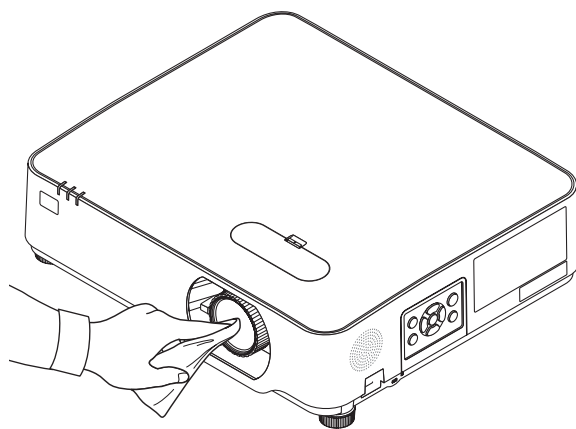

## 8-2. Limpando o Gabinete

### AVISO

- Antes de limpar, desligue o projetor e desconecte-o da tomada.
- Não use um spray contendo gás inflamável para remover a poeira no gabinete. Isso poderia causar um incêndio.

Antes de limpar, desligue o projetor e desconecte-o da tomada.

- Use um pano seco e macio para retirar a poeira do gabinete.  
Se estiver muito sujo, use um detergente suave.
- Nunca use detergentes fortes ou solventes como álcool ou tiner.
- Ao limpar as fendas de ventilação ou o alto-falante com um aspirador de pó, não force a escova do aspirador para dentro das fendas do gabinete.

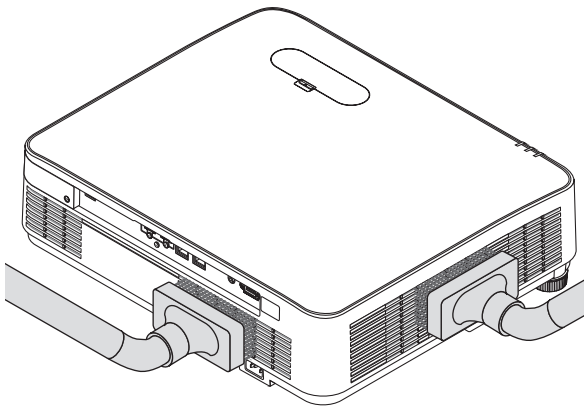

Aspire o pó das fendas de ventilação ou do alto-falante.

- A ventilação deficiente causada pelo acúmulo de poeira nas aberturas de ventilação pode resultar em superaquecimento e mau funcionamento. Essas áreas devem ser limpas regularmente.
- Não arranhe nem bata no gabinete com os dedos ou qualquer objeto rígido.
- Para limpar o interior do projetor, entre em contato com o seu revendedor.

#### NOTA:

- Não aplique agentes voláteis, tais como inseticidas, no gabinete, na lente ou na tela. Não deixe produtos de borracha ou de vinil em contato prolongado com ele. Caso contrário, o acabamento da superfície poderá deteriorar-se ou o revestimento poderá ser arrancado.

## 9. Apêndice

### 9-1. Configurando a Tela e o Projetor

Use isto para ter uma ideia geral de qual será o tamanho da tela quando colocada em uma determinada posição, qual tamanho de tela você precisará e qual a distância necessária para projetar imagens do tamanho desejado.

O intervalo de distâncias de projeção nas quais a focagem é possível é de 0,68 m a 11,47 m. Instale dentro deste intervalo.

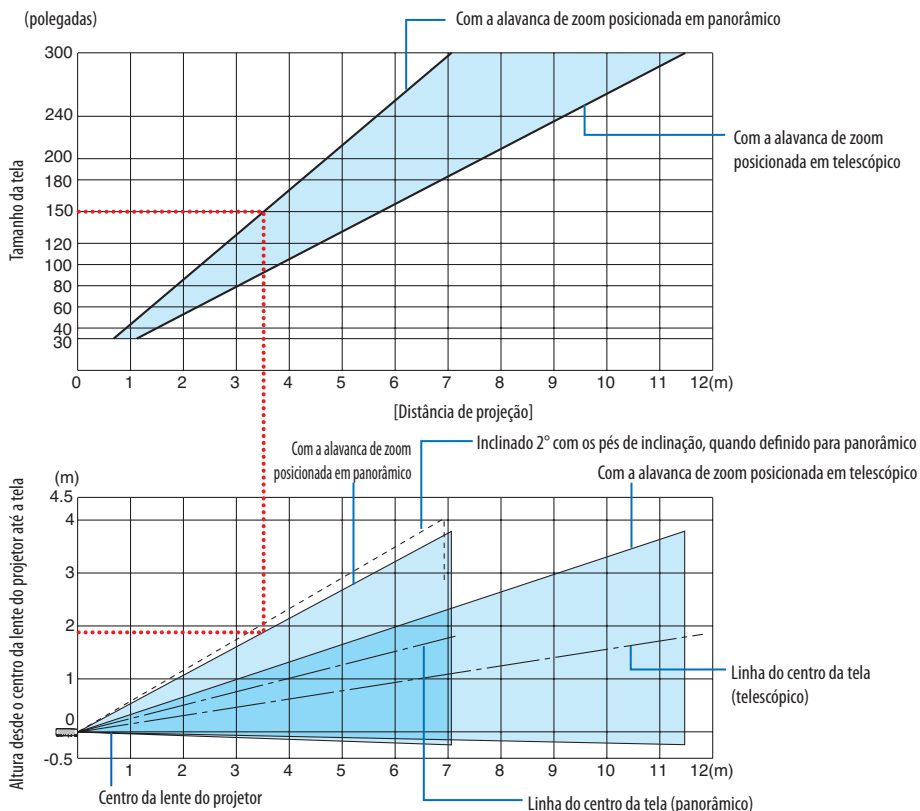

\* Os valores indicados para “altura da tela a partir do centro da lente do projetor” na tabela de distâncias de projeção são para um deslocamento da lente de 44% V.

### Lendo os diagramas

De acordo com o diagrama superior nesta página, para projetar imagens panorâmicas em uma tela de 150 polegadas, instale a cerca de 3,5 m da frente.

Além disso, segundo o diagrama inferior, vemos que são necessários cerca de 1,9 m de altura do nível do centro da lente do projetor até a borda superior da tela. Use isso para verificar se é possível ter altura suficiente do projetor ao teto e para a instalar a tela. O diagrama mostra a distância de projeção quando o projetor está instalado horizontalmente. A imagem projetada pode ser movida para cima, para baixo, para a esquerda e para a direita usando a função de deslocamento da lente. (→ página 24)

## Tabela de tamanhos e dimensões da tela

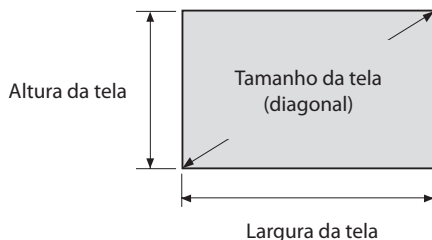

| Tamanho (polegadas) | Largura da tela |             | Altura da tela |             |
|---------------------|-----------------|-------------|----------------|-------------|
|                     | (cm)            | (polegadas) | (cm)           | (polegadas) |
| 30                  | 64,6            | 25,4        | 40,4           | 15,9        |
| 40                  | 86,2            | 33,9        | 53,8           | 21,2        |
| 60                  | 129,2           | 50,9        | 80,8           | 31,8        |
| 70                  | 150,8           | 59,4        | 94,2           | 37,1        |
| 80                  | 172,3           | 67,8        | 107,7          | 42,4        |
| 90                  | 193,9           | 76,3        | 121,2          | 47,7        |
| 100                 | 215,4           | 84,8        | 134,6          | 53,0        |
| 120                 | 258,5           | 101,8       | 161,5          | 63,6        |
| 150                 | 323,1           | 127,2       | 201,9          | 79,5        |
| 180                 | 387,7           | 152,6       | 242,3          | 95,4        |
| 200                 | 430,8           | 169,6       | 269,2          | 106,0       |
| 240                 | 516,9           | 203,5       | 323,1          | 127,2       |
| 250                 | 538,5           | 212,0       | 336,5          | 132,5       |
| 270                 | 581,6           | 229,0       | 363,5          | 143,1       |
| 300                 | 646,2           | 254,4       | 403,9          | 159,0       |

### Exemplo de instalação sobre uma mesa

O diagrama abaixo mostra um exemplo de quando o projetor é usado sobre uma mesa.

Posição de projeção horizontal: distância igual para a esquerda e para a direita desde o centro da lente

Posição de projeção vertical: (consulte a tabela abaixo)

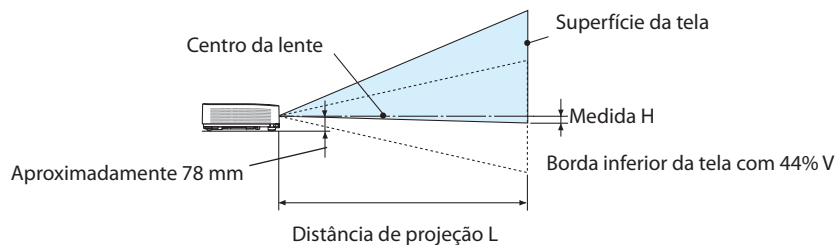

(NOTA) Altura do centro da lente até a borda inferior da tela (com os pés de inclinação recolhidos)

| Tamanho da tela (polegadas) | Distância de projeção L |       |             |       | Altura H       |              |
|-----------------------------|-------------------------|-------|-------------|-------|----------------|--------------|
|                             | (m)                     |       | (polegadas) |       | (cm)           | (polegadas)  |
|                             | Panorâmico              | Tele  | Panorâmico  | Tele  | 0% V – 44% V   | 0% V – 44% V |
| 30                          | 0,68                    | 1,12  | 26,8        | 44,1  | -20,2 – -2,4   | -7,9 – -1,0  |
| 40                          | 0,92                    | 1,50  | 36,1        | 59,2  | -26,9 – -3,2   | -10,6 – -1,3 |
| 60                          | 1,39                    | 2,27  | 54,7        | 89,4  | -40,4 – -4,8   | -15,9 – -1,9 |
| 70                          | 1,63                    | 2,65  | 64,0        | 104,5 | -47,1 – -5,7   | -18,5 – -2,2 |
| 80                          | 1,86                    | 3,04  | 73,3        | 119,5 | -53,8 – -6,5   | -21,2 – -2,5 |
| 90                          | 2,10                    | 3,42  | 82,6        | 134,6 | -60,6 – -7,3   | -23,8 – -2,9 |
| 100                         | 2,34                    | 3,80  | 91,9        | 149,7 | -67,3 – -8,1   | -26,5 – -3,2 |
| 120                         | 2,81                    | 4,57  | 110,5       | 179,9 | -80,8 – -9,7   | -31,8 – -3,8 |
| 150                         | 3,52                    | 5,72  | 138,5       | 225,1 | -101,0 – -12,1 | -39,7 – -4,8 |
| 200                         | 4,70                    | 7,63  | 185,0       | 300,5 | -134,6 – -16,2 | -53,0 – -6,4 |
| 240                         | 5,65                    | 9,17  | 222,2       | 360,9 | -161,5 – -19,4 | -63,6 – -7,6 |
| 300                         | 7,06                    | 11,47 | 278,1       | 451,4 | -201,9 – -24,2 | -79,5 – -9,5 |

## Intervalo de deslocamento da lente

Este projetor está equipado com uma função de deslocamento da lente (→ página 24) para ajustar a posição da imagem usando discos. O deslocamento da lente é possível dentro do intervalo mostrado abaixo.

NOTA:

- Se o deslocamento da lente exceder o intervalo indicado abaixo, as extremidades da imagem projetada podem ficar desfocadas e sombreadas.

Legenda: V “Vertical” refere-se à altura da tela e H “Horizontal” refere-se à largura da tela. O intervalo de deslocamento da lente é expresso como uma porcentagem da altura e da largura.

Intervalo de deslocamento da lente:

Direção vertical: +44%, -0%

Direção horizontal:  $\pm 20\%$

## FRENTE DE SECRETÁRIA, TRÁS DE SECRETÁRIA

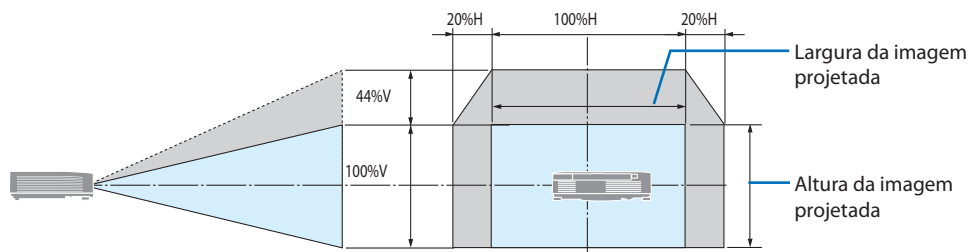

## FRENTE DE TETO, TRÁS DE TETO

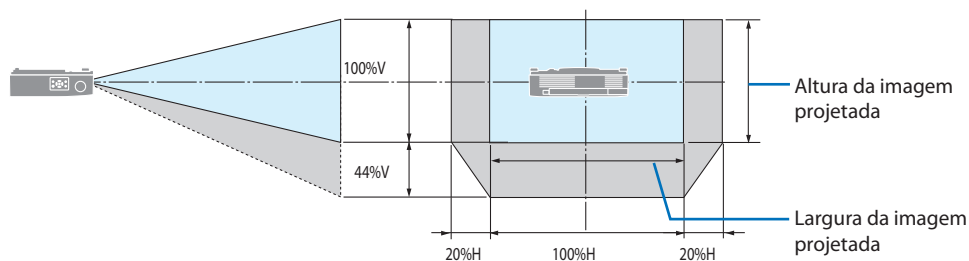

(Exemplo) Ao usar para projetar em uma tela de 150"

De acordo com a “Tabela de tamanhos e dimensões da tela” (→ página 91),  $H = 323,1$  cm,  $V = 201,9$  cm. Intervalo de ajuste na direção vertical: a imagem projetada pode ser movida até  $0,44 \times 201,9$  cm  $\approx 89$  cm para cima (quando a lente está na posição central).

Intervalo de ajuste na direção horizontal: a imagem projetada pode ser movida até  $0,20 \times 323,1$  cm  $\approx 65$  cm para a esquerda ou para a direita.

\* Os valores diferem em vários pontos percentuais porque o cálculo é aproximado.

## 9-2. Lista de Sinais de Entrada Compatíveis

| Nome do sinal | Resolução (pontos) | Relação de aspecto | Taxa de atualização (Hz) |
|---------------|--------------------|--------------------|--------------------------|
| VGA           | 640 × 480          | 4 : 3              | 60                       |
| SVGA          | 800 × 600          | 4 : 3              | 60                       |
| XGA           | 1024 × 768         | 4 : 3              | 60                       |
| HD            | 1280 × 720         | 16 : 9             | 60                       |
| WXGA          | 1280 × 768         | 15 : 9             | 60                       |
|               | 1280 × 800         | 16 : 10            | 60                       |
| Quad-VGA      | 1280 × 960         | 4 : 3              | 60                       |
| SXGA          | 1280 × 1024        | 5 : 4              | 60                       |
| FWXGA         | 1366 × 768         | 16 : 9             | 60                       |
| SXGA+         | 1400 × 1050        | 4 : 3              | 60                       |
| WXGA+         | 1440 × 900         | 16 : 10            | 60                       |
| WXGA++        | 1600 × 900         | 16 : 9             | 60                       |
| WSXGA+        | 1680 × 1050        | 16 : 10            | 60                       |
| Full HD       | 1920 × 1080        | 16 : 9             | 60* <sup>1</sup>         |
| WUXGA         | 1920 × 1200        | 16 : 10            | 60* <sup>1</sup>         |
| UWFHD         | 2560 × 1080        | 21 : 9             | 60                       |
| 4K UHD        | 3840 × 2160        | 16 : 9             | 30                       |
| HDTV (1080p)  | 1920 × 1080        | 16 : 9             | 24/50/60                 |
| HDTV (1080i)  | 1920 × 1080        | 16 : 9             | 50/60                    |
| HDTV (720p)   | 1280 × 720         | 16 : 9             | 50/60                    |
| SDTV (480p)   | 720 × 480          | 4:3 / 16:9         | 60                       |
| SDTV (576p)   | 720 × 576          | 4:3 / 16:9         | 50                       |
| SDTV (480i)   | 720 × 480          | 4:3 / 16:9         | 60                       |
| SDTV (576i)   | 720 × 576          | 4:3 / 16:9         | 50                       |

\*1 Resolução nativa

Se um sinal diferente da "Resolução nativa" for recebido, o redimensionamento pode causar espessura irregular de caracteres e linhas retas, bem como cores borradas.

### 9-3. Especificações

Esta seção fornece informação técnica sobre o desempenho do projetor.

|                                    |  |   |                                |
|------------------------------------|--|---|--------------------------------|
| Nome do modelo                     | P701U-W  | P621U-W   |                                |
| Método                             | Método de projeção por obturador de cristal líquido de três cores primárias                        |   |                                |
| Especificação das peças principais |  |   |                                |
| Painel de cristal líquido          | Tamanho  | 0,64" × 3 (relação de aspecto: 16:10)   |                                |
|                                    | Pixels (*1)  | 2.304.000 (1920 pontos × 1200 linhas)   |                                |
|                                    | Lente de projeção  | F = 1,58 - 2,02, f = 15,3 - 24,6 mm, Relação de Zoom = 1,6                      |                                |
|                                    |  | Zoom  | Manual                         |
|                                    |  | Focagem   | Manual                         |
|                                    |  | Deslocamento da lente   | Manual (H: ±20%, V: +44%, -0%) |
|                                    | Fonte de luz   | Diodo laser com fósforo   |                                |
|                                    | Dispositivo ótico  | Isolamento óptico por espelho dicróico, combinação por prisma dicróico          |                                |
| Saída de luz (*2)                  | 7000 lm (*3)<br>7400 lm (no centro)  | 6200 lm (*3)<br>6500 lm (no centro)   |                                |
|                                    | Tamanho da tela (distância de projeção) 30 a 300 polegadas (0,7 a 11,5 m)                          |   |                                |
| Reprodução de cores                | Processamento de cor de 10 bits (aprox. 1,07 bilhão de cores)                                      |   |                                |
| Frequência de varredura            |  |   |                                |
|                                    | Horizontal   | 15 a 100 kHz  |                                |
|                                    | Vertical   | 50 a 120 Hz   |                                |
| Terminais de entrada/saída         |  |   |                                |
| HDMI                               | Entrada de vídeo   | Tipo A × 2<br>Deep Color, LipSync, HDCP (*4)                                    |                                |
|                                    | Entrada de áudio   | Frequência de amostragem: 32/44,1/48 kHz<br>Profundidade de bits: 16/20/24 bits |                                |
| HDBaseT                            | Entrada de vídeo   | RJ-45 × 1, 100BASE-TX, Deep Color, LipSync, HDCP (*4)                           |                                |
|                                    | Entrada de áudio   | Frequência de amostragem: 32/44,1/48 kHz<br>Profundidade de bits: 16/20/24 bits |                                |
| Saída de áudio                     |  | Conector mini jack estéreo × 1<br>(Comum a todos os sinais)                     |                                |
| USB                                |  | USB tipo A × 1, alimentação 5,0 V/2,0 A   |                                |
| LAN                                |  | RJ-45 × 1, 10BASE-T/100BASE-TX  |                                |
| Terminais de controle              |  |   |                                |
|                                    | RS-232C  | D-Sub de 9 pinos × 1  |                                |
| Alto-falante integrado             |  | 16 W (mono)   |                                |
| Ambiente de uso (*5)               | Temperatura de operação: 0 a 45 °C<br>Umidade de operação: 20 a 80% (sem condensação)              |   |                                |
|                                    | Temperatura de armazenamento: -10 a 50 °C<br>Umidade de armazenamento: 20 a 80% (sem condensação)  |   |                                |
|                                    | Altitude de operação: 0 a 2600 m<br>(1600 a 2600 m: defina [MODO VENTILADOR] para [ALTA ALTITUDE]) |   |                                |

|                                       |  |  |
|---------------------------------------|--|--|
| Nome do modelo                        | P701U-W  | P621U-W  |
| Fonte de alimentação                  | 100–240 V CA, 50/60 Hz   |  |
| Consumo de energia                    | 375 W (100–120 <sup>(*)6</sup> V CA)<br>365 W (200–240 V CA)   | 315 W (100–120 <sup>(*)6</sup> V CA)<br>310 W (200–240 V CA)   |
| Consumo de energia (estado de espera) |  |  |
| MODO DE ESPERA                        | NORMAL   | 0,31 W (100–120 <sup>(*)6</sup> V CA) / 0,38 W (200–240 V CA)  |
|                                       | LIGAÇÃO À REDE EM MODO DE ESPERA   | 0,8 W (100–120 <sup>(*)6</sup> V CA) / 1,0 W (200–240 V CA)    |
| Corrente nominal de entrada           | 5,0 A (100–120 <sup>(*)6</sup> V CA) -<br>2,0 A (200–240 V CA)   | 3,8 A (100–120 <sup>(*)6</sup> V CA) -<br>1,6 A (200–240 V CA) |
| Especificação do cabo de alimentação  | 10 A ou superior   |  |
| Dimensões externas                    | 18,9" (largura) × 4,8" (altura) × 16" (profundidade)/<br>480 (largura) × 122 (altura) × 407 (profundidade) mm<br>(excluindo as saliências)   |  |
|                                       | 18,9" (largura) × 5,6" (altura) × 16" (profundidade)/<br>480 (largura) × 142,5 (altura) × 407 (profundidade) mm<br>(incluindo as saliências) |  |
| Peso                                  | 9,6 kg   | 9,4 kg   |

\*1 Os pixels efetivos são mais de 99,99%.

\*2 Brilho quando GESTÃO DE IMAGEM está definido como [ALTO BRILHO] e MODO DA LÂMPADA está definido como [NORMAL: 100%].

O brilho diminuirá ligeiramente se qualquer outro modo estiver selecionado.

\*3 Compatibilidade com ISO 21118-2020

\*4 Se você não conseguir ver o material via entrada HDMI, isso não significa necessariamente que o projetor não esteja funcionando corretamente. Com a implementação do HDCP, pode haver casos em que certos conteúdos estejam protegidos com HDCP e talvez não sejam exibidos por decisão/intenção da comunidade HDCP (Digital Content Protection, LLC).

Vídeo: Deep Color, 8/10/12 bits, Lip Sync.

Áudio: LPCM; até 2 canais, taxa de amostragem de 32/44,1/48 kHz, profundidade de bits: 16/20/24 bits

HDMI: suporta HDCP 1.4

HDBaseT: suporta HDCP 1.4

\*5 Se a temperatura ambiente estiver alta, a luminância da fonte de luz (brilho) pode diminuir automaticamente devido à função de proteção do projetor.

(Isso geralmente ocorre em torno de 33 °C, mas varia dependendo do ambiente operacional.)

\*6 Use um cabo de alimentação certificado para a região onde a voltagem da fonte de alimentação está entre 120 e 130.

• Estas especificações e o design do produto estão sujeitos a alterações sem aviso prévio.

Para obter informações adicionais, visite:

EUA: <https://business.sharpusa.com/>

Europa: <https://sharpdisplays.eu>

Global: <https://sharp-displays.jp.sharp/global/index.html>

Para obter informações sobre nossos acessórios opcionais, visite nosso site ou consulte nosso folheto.



## 9-5. Atribuição dos pinos e nomes dos sinais dos terminais principais

### Terminal HDMI 1/HDMI 2 (Tipo A)

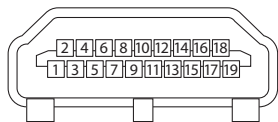

| Nº do pino | Sinal                        |
|------------|------------------------------|
| 1          | Dados TMDS 2+                |
| 2          | Blindagem dos dados TMDS 2   |
| 3          | Dados TMDS 2-                |
| 4          | Dados TMDS 1+                |
| 5          | Blindagem dos dados TMDS 1   |
| 6          | Dados TMDS 1-                |
| 7          | Dados TMDS 0+                |
| 8          | Blindagem dos dados TMDS 0   |
| 9          | Dados TMDS 0-                |
| 10         | Relógio TMDS +               |
| 11         | Blindagem do relógio TMDS    |
| 12         | Relógio TMDS-                |
| 13         | CEC                          |
| 14         | Desconexão                   |
| 15         | SCL                          |
| 16         | SDA                          |
| 17         | Aterramento DDC/CEC          |
| 18         | Fornecimento de energia +5 V |
| 19         | Deteccção de plugue quente   |

### Porta HDBaseT/LAN (RJ-45)

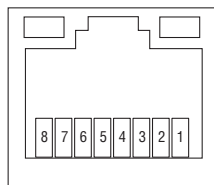

| Nº do pino | Sinal             |
|------------|-------------------|
| 1          | TxD+/HDBT0+       |
| 2          | TxD-/HDBT0-       |
| 3          | RxD+/HDBT1+       |
| 4          | Desconexão/HDBT2+ |
| 5          | Desconexão/HDBT2- |
| 6          | RxD-/HDBT1-       |
| 7          | Desconexão/HDBT3+ |
| 8          | Desconexão/HDBT3- |

### Porta USB (Tipo A)

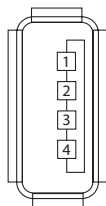

| Nº do pino | Sinal            |
|------------|------------------|
| 1          | V <sub>BUS</sub> |
| 2          | D-               |
| 3          | D+               |
| 4          | Aterramento      |

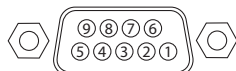
**Porta RS-232C (D-Sub de 9 pinos)**

| Nº do pino | Sinal                         |
|------------|-------------------------------|
| 1          | Sem uso                       |
| 2          | RxD dados de recepção         |
| 3          | TxD dados de transmissão      |
| 4          | Sem uso                       |
| 5          | Aterramento                   |
| 6          | Sem uso                       |
| 7          | RTS requisição de transmissão |
| 8          | CTS transmissão permitida     |
| 9          | Sem uso                       |

## 9-6. Códigos de Controle do PC e Conexão de Cabos

### Códigos de controle do PC

#### Formato do comando - A

| Função                     | Dados do código |     |     |     |     |     |     |     |
|----------------------------|-----------------|-----|-----|-----|-----|-----|-----|-----|
| ENERGIA LIGADA             | 02H             | 00H | 00H | 00H | 00H | 02H |     |     |
| ENERGIA DESLIGADA          | 02H             | 01H | 00H | 00H | 00H | 03H |     |     |
| SELEÇÃO DA ENTRADA HDMI1   | 02H             | 03H | 00H | 00H | 02H | 01H | A1H | A9H |
| SELEÇÃO DA ENTRADA HDMI2   | 02H             | 03H | 00H | 00H | 02H | 01H | A2H | AAH |
| SELEÇÃO DA ENTRADA HDBaseT | 02H             | 03H | 00H | 00H | 02H | 01H | BFH | C7H |
| SELEÇÃO DA ENTRADA USB-A   | 02H             | 03H | 00H | 00H | 02H | 01H | 1FH | 27H |
| DESLIGAR IMAGEM ATIVADO    | 02H             | 10H | 00H | 00H | 00H | 12H |     |     |
| DESLIGAR IMAGEM DESATIVADO | 02H             | 11H | 00H | 00H | 00H | 13H |     |     |
| DESLIGAR SOM ATIVADO       | 02H             | 12H | 00H | 00H | 00H | 14H |     |     |
| DESLIGAR SOM DESATIVADO    | 02H             | 13H | 00H | 00H | 00H | 15H |     |     |

#### Formato do Comando - B

| Função                     | Dados do código |   |   |   |      |      |      |   |      |
|----------------------------|-----------------|---|---|---|------|------|------|---|------|
| ENERGIA LIGADA             | P               | O | W | R | <SP> | <SP> | <SP> | 1 | <CR> |
| ENERGIA DESLIGADA          | P               | O | W | R | <SP> | <SP> | <SP> | 0 | <CR> |
| SELEÇÃO DA ENTRADA HDMI1   | I               | R | G | B | <SP> | <SP> | 3    | 1 | <CR> |
| SELEÇÃO DA ENTRADA HDMI2   | I               | R | G | B | <SP> | <SP> | 3    | 2 | <CR> |
| SELEÇÃO DA ENTRADA HDBaseT | I               | N | E | T | <SP> | <SP> | 5    | 1 | <CR> |
| SELEÇÃO DA ENTRADA USB-A   | I               | U | S | B | <SP> | <SP> | 4    | 1 | <CR> |
| DESLIGAR AV DESATIVADO     | I               | M | B | K | <SP> | <SP> | <SP> | 0 | <CR> |
| DESLIGAR AV ATIVADO        | I               | M | B | K | <SP> | <SP> | <SP> | 1 | <CR> |
| DESLIGAR SOM DESATIVADO    | M               | U | T | E | <SP> | <SP> | <SP> | 0 | <CR> |
| DESLIGAR SOM ATIVADO       | M               | U | T | E | <SP> | <SP> | <SP> | 1 | <CR> |

#### NOTA:

- Os formatos de comando A e B são identificados automaticamente.
- <SP> na área dos parâmetros significa "20H" em código ASCII.
- <CR> na área dos parâmetro significa "0DH" em código ASCII.
- Entre em contato com seu revendedor local para obter uma lista completa dos códigos de controle de PC, se necessário.

## Conexão por cabo

Protocolo de comunicação

|                              |                 |
|------------------------------|-----------------|
| Velocidade de transmissão    | 38400 bps       |
| Comprimento dos dados        | 8 bits          |
| Paridade                     | Sem paridade    |
| Bit de parada                | Um bit          |
| X on/off                     | Nenhum          |
| Procedimento de comunicações | Duplex completo |

NOTA:

- Dependendo do equipamento, é recomendável usar uma velocidade de transmissão mais baixa para conexões com cabos longos.

### Terminal RS232C (D-Sub de 9 pinos)

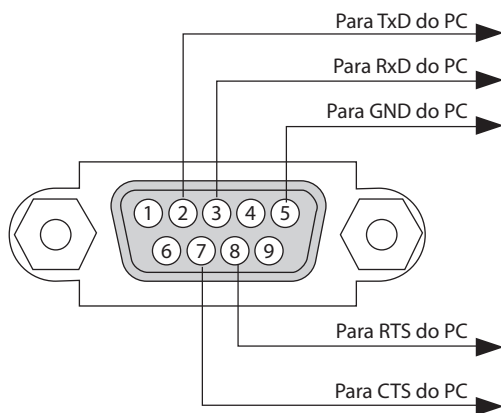

NOTA:

- Os pinos 1, 4, 6 e 9 não são usados.
- Conecte RTS ("Request to Send") com CTS ("Clear to Send") em ambas as extremidades do cabo para simplificar a conexão por cabo.
- Para conexões com cabos longos, recomenda-se definir a velocidade de comunicação nos menus do projetor para 9600 bps.

## 9-7. Sobre o Comando de Controle ASCII

Este dispositivo suporta o Comando de Controle ASCII comum para controlar o nosso projetor e monitor.

Visite nosso site para ver informações detalhadas sobre o comando.

[https://sharp-displays.jp.sharp/dl/en/pj\\_manual/lineup.html](https://sharp-displays.jp.sharp/dl/en/pj_manual/lineup.html)

### Como conectar com um dispositivo externo

Existem dois métodos para conectar o projetor com um dispositivo externo, como um computador.

#### 1. Conexão através da porta serial.

Conecta o projetor a um computador através de um cabo serial (um cabo cruzado).

#### 2. Conexão via rede (LAN)

Conecta o projetor a um computador através de um cabo LAN.

Sobre o tipo de cabo LAN, pergunte ao administrador de sua rede.

### Interface de conexão

#### 1. Conexão através da porta serial.

Protocolo de comunicação

| Item                         | Informação                |
|------------------------------|---------------------------|
| Velocidade de transmissão    | 38400/19200/9600/4800 bps |
| Comprimento dos dados        | 8 bits                    |
| Bit de paridade              | Sem paridade              |
| Bit de parada                | 1 bit                     |
| Controle de fluxo            | Nenhum                    |
| Procedimento de comunicações | Duplex completo           |

#### 2. Conexão via rede

Protocolo de comunicação (conexão via LAN)

| Item                      | Informação  |
|---------------------------|---|
| Velocidade de comunicação | Definida automaticamente (10/100 Mbps)                          |
| Padrão suportado          | IEEE802.3 (10BASE-T)<br>IEEE802.3u (100BASE-TX, Autonegociação) |

Use a porta TCP número 7142 para transmissão e recepção de comandos.

## Parâmetros para este dispositivo

### Comando de entrada

| Terminal de entrada | Resposta | Parâmetro     |
|---------------------|----------|---------------|
| HDMI1               | hdmi1    | hdmi1 ou hdmi |
| HDMI2               | hdmi2    | hdmi2         |
| HDBaseT             | hdbaset  | hdbaset       |
| USB-A               | usb-a    | usb-a         |

**Comando de estado**

| Resposta     | Estado do erro           |
|--------------|--------------------------|
| error:temp   | Erro de temperatura      |
| error:fan    | Erro do ventilador       |
| error:light  | Problema da fonte de luz |
| error:system | Problema do sistema      |

## 9-8. Solução de Problemas

Esta seção ajuda a solucionar problemas que você pode encontrar ao instalar ou usar o projetor.

### Problemas comuns e soluções

| Problema                | Verifique estes itens   |
|-------------------------|---|
| Não liga ou não desliga | <ul style="list-style-type: none"> <li>• Verifique se o cabo de alimentação está conectado na tomada e se o botão de ligar no gabinete do projetor ou no controle remoto está ligado. (→ páginas 18 e 20)</li> <li>• Verifique se o projetor superaqueceu. Se a ventilação ao redor do projetor for insuficiente ou se a sala onde você está apresentando estiver particularmente quente, mova o projetor para um local mais fresco.</li> <li>• O módulo de luz pode não acender. Espere um minuto e depois ligue a energia novamente.</li> <li>• Defina [MODO VENTILADOR] como [ALTA ALTITUDE] quando usar o projetor em altitudes de aproximadamente 1600 metros ou superiores. Usar o projetor em altitudes acima de aproximadamente 1600 metros sem definir o modo do ventilador como [ALTA ALTITUDE] pode causar o superaquecimento do projetor e ele pode ser desligado. Se isso acontecer, espere alguns minutos e ligue o projetor. (→ página 54)<br/>Se você ligar o projetor imediatamente depois de o módulo de luz ser desligado, os ventiladores funcionarão sem ser exibida qualquer imagem por algum tempo, e depois o projetor exibirá a imagem. Espere um momento.</li> <li>• Caso seja difícil pensar que o problema não é causado pelas condições mencionadas, desconecte o cabo de alimentação da tomada. Espere durante 5 minutos e depois conecte-o novamente. (→ página 33)</li> </ul>   |
| Desliga-se              | <ul style="list-style-type: none"> <li>• Você definiu o tempo em [GESTÃO DE ENERGIA] no menu na tela? (→ página 65)</li> </ul>  |
| Sem imagem              | <ul style="list-style-type: none"> <li>• Verifique se a entrada apropriada está selecionada. (→ página 22) Se ainda não houver imagem, pressione novamente o botão SOURCE ou um dos botões das fontes.</li> <li>• Certifique-se de que os cabos estão conectados corretamente.</li> <li>• Use os menus para ajustar o brilho e o contraste. (→ página 48)</li> <li>• Verifique se os botões AV-MUTE (imagem desligada) não estão pressionados.</li> <li>• Reponha as definições ou ajustes para os níveis predefinidos de fábrica usando [RESTAURAR CONFIGURAÇÕES DE FÁBRICA] no menu. (→ página 70)</li> <li>• Se o sinal da entrada HDMI 1 ou da entrada HDMI 2 não puder ser exibido, tente o seguinte. <ul style="list-style-type: none"> <li>- Reinstale o driver da placa de vídeo embutida no seu computador ou use o driver atualizado. Para reinstalar ou atualizar o driver, consulte o guia do usuário que vem com seu computador ou com a placa de vídeo, ou consulte a central de assistência do fabricante do computador. Instale o driver ou SO atualizado sob sua própria responsabilidade. Nós não seremos responsáveis por quaisquer problemas ou falhas causados por essa instalação.</li> </ul> </li> <li>• Os sinais podem não ser suportados, dependendo do dispositivo de transmissão HDBaseT. RS-232C também não podem ser usados em certos casos.</li> <li>• Certifique-se de conectar o projetor e o notebook enquanto o projetor está no modo de espera e antes de ligar a energia do notebook.<br/>Na maioria dos casos, o sinal de saída do notebook não é ativado, a menos que seja conectado ao projetor antes de ser ligado. <ul style="list-style-type: none"> <li>* Se a tela ficar em branco ao usar o controle remoto, pode ser devido ao protetor de tela do computador ou ao software de gerenciamento de energia.</li> </ul> </li> </ul> |

| <b>Problema</b>                                      | <b>Verifique estes itens</b>  |
|--|---|
| A imagem escurece de repente                         | <ul style="list-style-type: none"> <li>• Um ambiente quente pode acionar as funções de proteção do projetor, o que pode resultar em uma redução temporária na luminância (brilho). Reduza a temperatura ambiente.</li> <li>• Quando a função CONTRASTE DINÂMICO está ativa, o brilho pode diminuir dependendo da imagem que está sendo exibida. (→ página 48)</li> </ul>  |
| A imagem não se enquadra na tela                     | <ul style="list-style-type: none"> <li>• Reposicione o projetor para melhorar o ângulo em relação à tela. (→ página 23)</li> <li>• Use a função de correção trapezoidal para corrigir a distorção trapezoidal. (→ página 29)</li> </ul>   |
| A imagem está desfocada                              | <ul style="list-style-type: none"> <li>• Ajuste o foco. (→ página 26)</li> <li>• Reposicione o projetor para melhorar o ângulo em relação à tela. (→ página 23)</li> <li>• Verifique se a distância entre o projetor e a tela está dentro da faixa de ajuste da lente. (→ página 90)</li> <li>• A lente foi deslocada para além do intervalo garantido? (→ página 25)</li> <li>• Poderá ocorrer condensação na lente se o projetor estiver frio, for transferido para um local quente e ligado em seguida. Se isso acontecer, mantenha o projetor em repouso até a condensação sumir da lente.</li> </ul> |
| O sinal de entrada HDMI não é projetado corretamente | <ul style="list-style-type: none"> <li>• O nível do sinal HDMI pode não ser detectado corretamente. Verifique o nível do sinal do dispositivo conectado ao terminal de entrada HDMI 1 ou HDMI 2 e tente alterar a definição em [DEFINIÇÕES HDMI] no menu na tela em [CONFIG.(1)]. (→ página 56)</li> </ul>  |
| Sem som  | <ul style="list-style-type: none"> <li>• O volume foi abaixado? (→ página 32)</li> <li>• Ou a função [SEM SOM] no menu na tela está definida como [LIGAR]? (→ página 56)</li> </ul>   |
| O controle remoto não funciona                       | <ul style="list-style-type: none"> <li>• Aponte o transmissor de infravermelho do controle remoto para o receptor de controle remoto no projetor. (→ página 16)</li> <li>• Instale pilhas novas. (→ página 15)</li> <li>• Certifique-se de que não há obstáculos entre o controle remoto e o projetor.</li> <li>• Fique a menos de 7 m do projetor. (→ página 16)</li> <li>• Se um [ID DE CONTROLE] tiver sido definido, verifique se o número do ID para o controle remoto corresponde ao número do ID para o projetor. (→ página 69)</li> </ul>   |
| Um indicador está aceso ou piscando                  | <ul style="list-style-type: none"> <li>• Consulte a informação sobre os indicadores POWER/STATUS/LIGHT. (→ página 107)</li> </ul>   |







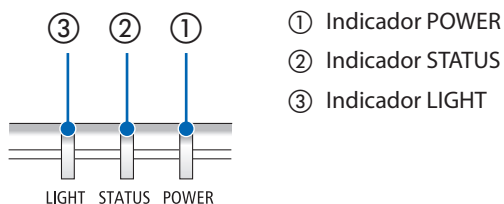













Para obter mais informações, entre em contato com seu revendedor.



## 9-9. Mensagem dos Indicadores

### Função de cada indicador









### Exibição normal dos indicadores

| POWER  | STATUS   | LIGHT  | Status do projetor  |
|--|--|--|---|
| <br>Desligado                         | <br>Desligado   | <br>Desligado             | A energia está desligada  |
| <br>Laranja<br>(piscando lentamente)  | <br>Desligado   | <br>Desligado             | Em espera (modo de espera [NORMAL])                                   |
| <br>Laranja<br>(aceso)                | <br>Desligado   | <br>Desligado             | Em espera (modo de espera [LIGAÇÃO À REDE EM MODO DE ESPERA])         |
| <br>Verde<br>(aceso)                  | <br>Desligado   | <br>Desligado             | Em espera (modo de espera [SUSPENSÃO])                                |
| <br>Azul<br>(aceso)                 | <br>Desligado | <br>Verde<br>(aceso)    | A energia está ligada (modo da lâmpada [NORMAL])                      |
| <br>Azul<br>(aceso)                 | <br>Desligado | <br>Verde<br>(piscando) | A energia está ligada (modo da lâmpada [SILÊNCIO] ou [LONGA DURAÇÃO]) |
| <br>Verde<br>(piscando rapidamente) | <br>Desligado | <br>Desligado           | O projetor está esfriando   |

| POWER   | STATUS   | LIGHT  | Status do projetor        |
|---|--|--|---------------------------|
| <br>Verde<br>(piscando lentamente) | <br>Desligado | <br>Desligado | Modo Pronto (→ página 65) |

### Exibição dos indicadores quando há uma anomalia

| POWER   | STATUS  | LIGHT  | Status do projetor   |
|---|---|--|--|
| <br>Azul<br>(aceso)                    | <br>Laranja<br>(aceso) | Outros status  | Quando um botão no projetor é pressionado enquanto as teclas do painel de controle estão bloqueadas<br>Quando os números de ID do projetor e do controle remoto não coincidem. |
| <br>Vermelho<br>(piscando rapidamente) | <br>Desligado          | <br>Desligado | Foi detectado um erro de temperatura. Verifique se as aberturas para entrada e saída de ar estão obstruídas.   |
| <br>Vermelho<br>(aceso)                | Outros status   | Outros status  | Erro de hardware.<br>Entre em contato com o seu revendedor.  |
| <br>Vermelho<br>(piscando rapidamente) | Outros status   | Outros status  |  |

### **Quando o protetor térmico é ativado:**

Quando a temperatura interna do projetor fica muito alta ou muito baixa, o indicador POWER começa a piscar em vermelho em um ciclo curto. Depois que isso acontecer, o protetor térmico será ativado e o projetor poderá ser desligado.

Nesse caso, tome as medidas indicadas abaixo:

- Retire o plugue de alimentação da tomada de parede.
- Coloque o projetor em um local fresco se ele tiver sido colocado em um ambiente de alta temperatura.
- Limpe a abertura para saída de ar se houver acúmulo de pó.
- Deixe o projetor esfriar por cerca de uma hora até que a temperatura interna diminua.

## 9-10. Lista de Verificação para Solução de Problemas

Antes de contatar seu revendedor ou a equipe de assistência técnica, verifique a lista a seguir para ter certeza de que são necessários reparos, consultando também a seção “Solução de Problemas” no manual do usuário. Esta lista de verificação nos ajudará a resolver seu problema com mais eficiência.

\* Imprima esta página e a página seguinte para a sua verificação.

### Frequência de ocorrência:

sempre     às vezes (Com que frequência? \_\_\_\_\_)     outra (\_\_\_\_\_)

### Energia

- Sem energia (o indicador POWER não acende em azul). Veja também “Indicador de status (STATUS)”.
  - O plugue do cabo de alimentação está completamente inserido na tomada da parede.
  - O interruptor principal de energia está pressionado na posição ON.
  - Sem energia, mesmo que você mantenha pressionado o botão POWER.
- Desliga-se durante o funcionamento.
  - O plugue do cabo de alimentação está completamente inserido na tomada da parede.
  - [GESTÃO DE ENERGIA] está desligado (somente modelos com a função [GESTÃO DE ENERGIA]).

### Vídeo e áudio

- Nenhuma imagem do seu PC ou equipamento de vídeo é exibida no projetor.
  - Continua sem imagem, mesmo que você primeiro conecte o projetor ao PC e só depois ligue o PC.
  - Ativando a saída do sinal do PC para o projetor.
    - Uma combinação de teclas de função ativará/desativará a exibição externa. Normalmente, a combinação da tecla “Fn” com uma das 12 teclas de função ativa ou desativa a exibição externa.
  - Sem imagem (fundo azul ou preto, sem exibição).
  - Continua sem imagem, mesmo que você execute [REPOR] no menu do projetor.
  - O plugue do cabo do sinal está totalmente inserido no terminal de entrada
  - Uma mensagem é exibida na tela. (\_\_\_\_\_)
  - A fonte conectada ao projetor está ativa e disponível.
  - Continua sem imagem, mesmo que você ajuste o brilho e/ou contraste.
  - A resolução e a frequência da fonte de entrada são suportadas pelo projetor.
- A imagem está escura demais.
  - Continua sem alteração, mesmo que você ajuste o brilho e/ou contraste.
- A imagem está distorcida.
  - A imagem aparece trapezoidal (inalterada, embora você tenha realizado o ajuste de [KEYSTONE]).
- Partes da imagem são perdidas.
  - Continua sem alteração, mesmo que você execute [REPOR] no menu do projetor.
- A imagem está deslocada na direção vertical ou horizontal.
  - A resolução e a frequência da fonte de entrada são suportadas pelo projetor.
  - Alguns pixels são perdidos.
- A imagem está trêmula.
  - Continua sem alteração, mesmo que você execute [REPOR] no menu do projetor.
  - A imagem apresenta cintilação ou desvio de cor em um sinal de computador.
  - Continua sem alteração, mesmo que você altere [MODOS VENTILADOR] de [ALTA ALTITUDE] para [AUTO].
- A imagem aparece embaçada ou desfocada.
  - Continua sem alteração, mesmo que você tenha verificado a resolução do sinal no PC e a tenha alterado para a resolução nativa do projetor.
  - Continua sem alteração, mesmo que você tenha ajustado o foco.
- Sem som.
  - O cabo de áudio está corretamente conectado à entrada de áudio do projetor.
  - Continua sem alteração, mesmo que você tenha ajustado o volume.
  - AUDIO OUT está conectado ao seu equipamento de áudio (apenas modelos com terminal AUDIO OUT).

### Outros

- O controle remoto não funciona.
  - Não há obstáculos entre o sensor do projetor e o controle remoto.
  - O projetor está posicionado próximo a uma luz fluorescente que pode interferir nos controles remotos infravermelhos.
  - O ID do projetor e do controle remoto são os mesmos.
- Os botões do gabinete do projetor não funcionam (somente modelos com a função [BLOQ. PAINEL CONTROLE])
  - [BLOQ. PAINEL CONTROLE] não está ligado ou está desativado no menu.

Descreva detalhadamente o seu problema no espaço abaixo.

### Informações sobre a aplicação e o ambiente onde seu projetor é usado

#### Projetor

Número do modelo:

Nº de Série:

Data da compra:

Tempo de uso do módulo de luz (horas):

MODO DA LÂMPADA:  NORMAL  SILÊNCIO  
 LONGA DURAÇÃO

Informações sobre o sinal de entrada:

Frequência de sincronismo horizontal [    ] kHz

Frequência de sincronismo vertical [    ] Hz

Polaridade do sincronismo H  (+)  (-)

V  (+)  (-)

Indicador:

Luz fixa [    ]

Luz piscando [    ] ciclos

Número do modelo do controle remoto:

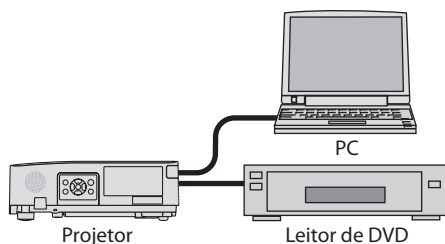

#### Cabo de sinal

Padrão SHARP ou cabo de outro fabricante?

Número do modelo:                      Comprimen-  
to:                      m

Amplificador de distribuição

Número do modelo:

Computador

Número do modelo:

Adaptador

Número do modelo:

#### Ambiente de instalação

Tamanho da tela:                      polegadas

Tipo de tela:  Branco fosco  Contas de vidro  Polarização  
 Ângulo panorâmico  Alto Contraste

Distância de projeção:                      m

Orientação:  Montagem no teto  Tampo de mesa

Conexão à tomada de energia:

- Conectado diretamente à tomada de parede  
 Conectado a uma extensão elétrica, etc. (quantidade de equipamentos conectados \_\_\_\_\_)  
 Conectado a um cabo de alimentação enrolado, etc. (quantidade de equipamentos conectados \_\_\_\_\_)

#### Computador

Fabricante:

Número do modelo:

Notebook  / Desktop

Resolução nativa:

Taxa de atualização:

Adaptador de vídeo:

Outros:

#### Equipamento de vídeo

Gravador de videocassete, leitor de DVD, câmera de vídeo, videogame ou outro

Fabricante:

Número do modelo:

**SHARP**  
SHARP CORPORATION