

SHARP

Projecteur

P701U-W/P621U-W

Mode d'emploi

HDMITM

HDBTTM
ASE

N° de modèle
XP-P701U-W/XP-P621U-W

Table des matières

Introduction	iv
Informations importantes	v
1. Vérifier l'aperçu du produit, les articles fournis et les noms des pièces	1
1-1. Introduction au projecteur	1
1-2. Que contient la boîte ?	4
1-3. Nomenclature du projecteur	5
1-4. Nomenclature de la télécommande	11
2. Projection d'une image (fonctionnement élémentaire)	17
2-1. Procédure de projection d'une image	17
2-2. Connexion de votre ordinateur/Connexion du cordon d'alimentation	18
2-3. Mise en marche du projecteur	20
2-4. Sélection d'une source	22
2-5. Réglage de la taille et de la position de l'image	23
2-6. Ajustement de la distorsion trapézoïdale (Correction Keystone)	29
2-7. Réglage du volume de l'unité	32
2-8. Extinction du projecteur	33
2-9. Lors du déplacement du projecteur	34
3. Fonctions pratiques	35
3-1. Couper l'image et le son (AV-MUTE)	35
3-2. Geler un film (image fixe)	35
3-3. Agrandir une partie de l'image (zoom partiel)	36
3-4. Réglage de la luminance (luminosité) (mode lumière)	37
4. Utilisation de la visionneuse (USB-A)	39
4-1. Ce que vous pouvez faire avec la visionneuse	39
4-2. Projection d'images mémorisées sur des clés USB (opération de base)	40

5. Utilisation du menu à l'écran	42
5-1. Opérations de base du menu à l'écran	42
5-2. Liste des menus à l'écran	45
5-3. IMAGE	48
5-4. OPTIONS D'IMAGE	50
5-5. PARAMETRAGE(1)	53
5-6. PARAMETRAGE(2)	57
5-7. USB-A	71
5-8. INFORMATION	72
6. Réalisation de connexions	73
6-1. Connexion aux ordinateurs et aux appareils vidéo	73
6-2. Connexion à un LAN filaire	74
6-3. Connexion à un dispositif de transmission HDBaseT (vendu dans le commerce)	75
6-4. Projection portrait (orientation verticale)	77
7. Connexion à un réseau	80
7-1. Ce que vous pouvez faire en vous connectant à un réseau	80
7-2. Activation de la fonction LAN filaire du projecteur	80
7-3. Connexion au serveur HTTP du projecteur	83
7-4. Enregistrement du logo de papier peint	87
8. Entretien	88
8-1. Nettoyage de l'objectif	88
8-2. Nettoyage du boîtier	89

9. Annexe	90
9-1. Installation de l'écran et du projecteur	90
9-2. Liste des signaux d'entrée compatibles	94
9-3. Caractéristiques techniques	95
9-4. Dimensions du boîtier	98
9-5. Tâches de la broche et noms de signal des principales bornes	99
9-6. Codes de contrôle du PC et connexion des câbles	101
9-7. À propos de la commande de contrôle ASCII	103
9-8. Dépannage	105
9-9. Message du voyant	107
9-10. Liste des éléments à vérifier en cas de panne	110

Introduction

Nous vous remercions d'avoir acheté le projecteur.

Ce projecteur peut être connecté à un ordinateur, un dispositif vidéo, etc. pour projeter des images nettes sur un écran.

Veillez lire ce manuel avec attention avant d'utiliser votre projecteur.

Lisez ce manuel si vous avez des doutes concernant l'utilisation ou si vous pensez que le projecteur est défectueux.

REMARQUES

- (1) Le contenu de ce manuel ne peut pas être réimprimé en partie ou en totalité sans autorisation.
- (2) Le contenu de ce manuel est sujet à modification sans préavis.
- (3) Une grande attention a été portée à la préparation de ce manuel ; toutefois, si vous remarquez des points contestables, des erreurs ou des omissions, veuillez nous contacter.
- (4) Les illustrations de ce manuel sont uniquement indicatives. En cas de divergence entre l'image et le produit réel, le produit réel préside.
- (5) Nonobstant les articles (3) et (4), nous ne saurions être tenus responsables d'aucune réclamation concernant une perte de bénéfice ou autres questions résultant de l'utilisation de cet appareil.
- (6) Les applications et les services de contenu peuvent être modifiés, suspendus ou interrompus sans préavis par le fournisseur de services. Notre société décline toute responsabilité en cas de dysfonctionnements ou de dommages résultant de telles modifications.
- (7) Ce manuel est communément fourni à toutes les régions donc il peut contenir des descriptions pertinentes pour d'autres pays.

Informations importantes

Informations sur les câbles

Utilisez des câbles blindés pour éviter les interférences avec la réception radio ou de télévision.

Avis concernant les interférences électromagnétiques (EMI)

AVERTISSEMENT :

L'utilisation de cet appareil dans un environnement résidentiel peut provoquer des interférences radio.



Information sur la mise au rebut de cet Équipement et de ses Piles

SI VOUS VOULEZ METTRE AU REBUT CET ÉQUIPEMENT OU SES PILES, N'UTILISEZ PAS LA POUBELLE ORDINAIRE! NE LES BRULEZ PAS DANS UNE CHEMINÉE!

Un équipement électrique et électronique usagé et les batteries devraient toujours être collectés et traités SÉPARÉMENT conformément à la loi en vigueur.

La collecte sélective permet un traitement respectueux de l'environnement, le recyclage des matériaux et minimise la quantité de déchets mise en traitement ultime. Une MISE AU REBUT INCORRECTE peut être nuisible pour la santé humaine et l'environnement en raison de certaines substances! Déposez l'ÉQUIPEMENT USAGÉ dans une déchetterie, souvent gérée par la municipalité, si disponible.

Retirez les PILES USAGÉES de l'équipement et déposez-les dans un collecteur approprié; d'habitude situé chez les commerçants vendant des piles neuves.

Si vous avez un doute lors de la mise au rebut, rentrez en contact avec les autorités locales ou votre revendeur et demandez la bonne méthode.

Pour les UTILISATEURS se trouvant dans L'UNION EUROPÉENNE ET dans quelques AUTRES PAYS comme par exemple LA NORVÈGE ET LA SUISSE : Votre participation à la collecte sélective est encadrée par la loi.

Le symbole ci-dessus apparaît sur l'équipement électrique et électronique et sur les piles (ou leurs emballages) afin de rappeler aux utilisateurs qu'il faut les collecter séparément. Si 'Hg' ou 'Pb' apparaissent au-dessous du symbole, cela signifie que la pile contient des traces de mercure (Hg) ou de plomb (Pb).

Les utilisateurs de PRODUITS MÉNAGER doivent utiliser des points de collecte existants pour les équipements usagés et les piles. Les piles peuvent être collectées aux points de vente. Elle est gratuite.

Si l'équipement a été utilisé dans le MILIEU PROFESSIONNEL, entrez s'il vous plaît en contact avec votre revendeur SHARP qui vous informera de la procédure existante. A cette fin, vous pourriez être facturé pour les dépenses résultant de cette collecte. Les petits équipements (et les faibles quantités) pourraient être collectés par votre déchetterie. Pour l'Espagne : entrez s'il vous plaît en contact avec le système de collecte établi ou votre collectivité locale pour la collecte de vos produits usagés.

Précautions de sécurité relatives au laser

AVERTISSEMENT

APPAREIL À LASER DE CLASSE 1 [IEC 60825-1:2014]

APPAREIL À LASER GRAND PUBLIC DE CLASSE 1 EN 60825-1: 2014+A11:2021 (Pour l'UE et le Royaume-Uni)

- Le module laser est équipé dans ce produit. L'utilisation de commandes ou de réglages de procédures autres que ceux spécifiés dans le présent document peut entraîner une exposition à des rayonnements dangereux.
L'exposition à l'énergie du laser à proximité de l'ouverture peut provoquer des brûlures.

- Ce produit est classé en classe 1 de la norme IEC 60825-1:2014.
- Pour l'UE et le Royaume-Uni, le produit est aussi conforme à EN 60825-1:2014+A11:2021 et EN 50689:2021.
- Respectez les lois et réglementations en vigueur dans votre pays par rapport à l'installation et à la gestion de l'appareil.
- Aperçu du laser émis par le module d'éclairage intégré :
 - Longueur d'onde : 449 - 461 nm
 - Puissance maximale : 180 W (P701U-W)
129 W (P621U-W)

Module d'éclairage

- Un module d'éclairage contenant plusieurs diodes lasers équipe le produit comme source de lumière.
- Ces diodes laser sont scellées dans le module d'éclairage. Aucun entretien et aucune réparation ne sont nécessaires pour la performance du module d'éclairage.
- L'utilisateur final n'est pas autorisé à remplacer le module d'éclairage.
- Contactez un distributeur agréé pour le remplacement du module d'éclairage et obtenir davantage d'informations.

Groupes de risque

Ce projecteur est classé dans le groupe de risque 2 de la IEC/EN 62471-5:2015.



AVERTISSEMENT

Comme pour toute source de lumière vive, ne fixez jamais le faisceau, RG2 IEC/EN 62471-5:2015.









À propos des symboles

Pour garantir une utilisation correcte et en toute sécurité du produit, ce manuel utilise un certain nombre de symboles pour éviter de vous blesser, vous et d'autres personnes, et prévenir tout dommage matériel.

Les symboles et leur signification sont décrits ci-dessous. Assurez-vous de bien les comprendre avant de lire ce manuel.

 AVERTISSEMENT	Ne pas tenir compte de ce symbole et manipuler le produit de manière erronée peut entraîner des accidents risquant de provoquer la mort ou des blessures graves.
 ATTENTION	Ne pas respecter ce symbole et manipuler le produit de manière erronée peut entraîner des blessures corporelles ou des dommages aux biens environnants.

Exemples de symboles

	Ce symbole indique que vous devez faire attention aux électrocutions.
	Ce symbole indique que vous devez faire attention aux températures élevées.
	Ce symbole indique quelque chose qui doit être interdit.
	Ce symbole indique quelque chose qui ne doit pas être mouillé.
	Ce symbole indique que vous ne devez pas toucher avec les mains mouillées.
	Ce symbole indique quelque chose qui ne doit pas être démonté.
	Ce symbole indique des choses que vous devez faire.
	Ce symbole indique que le cordon d'alimentation doit être débranché de la prise de courant.

Consignes de sécurité

AVERTISSEMENT

Lumière projetée



INTERDIT

Lumière projetée et le pictogramme/l'étiquette sur le boîtier

- Ne jamais regarder dans l'objectif du projecteur.
Lorsque le projecteur fonctionne, il projette une forte lumière qui pourrait endommager votre vision. L'exposition à l'énergie du laser à proximité de l'ouverture peut provoquer des brûlures. Soyez particulièrement prudent lorsque des enfants sont présents.
- Ne regardez jamais la lumière projetée à l'aide d'appareils optiques (loupes, réflecteurs, etc.). Cela pourrait entraîner une déficience visuelle.
- Vérifiez que personne dans la zone de projection ne regarde dans l'objectif avant d'allumer le projecteur.
- Non consentire ai bambini di azionare il proiettore da soli. Quando un bambino utilizza il proiettore, un adulto deve essere sempre presente e controllare il bambino con attenzione.
- Le pictogramme ci-dessous, qui est indiqué près de l'objectif sur le boîtier, indique que regarder dans le projecteur est interdit.

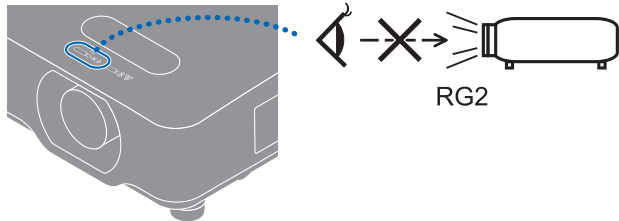

Passez à la page suivante

AVERTISSEMENT

- Les étiquettes suivantes sont collées sur le projecteur.

Étiquette 1

Étiquette explicative sur le laser



Étiquette 2

Étiquette d'avertissement supplémentaire (nur für USA)

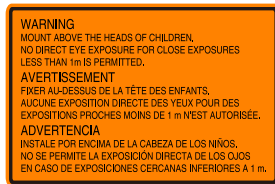

Étiquette 1

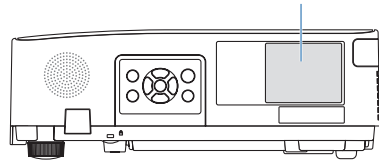

Étiquette 2

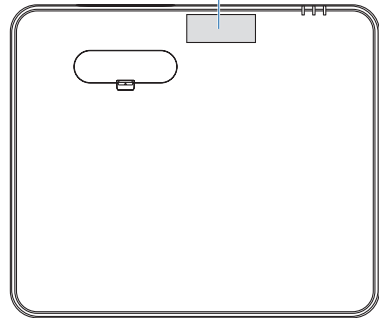

AVERTISSEMENT
Alimentation électrique**REQUIS****Utilisez une alimentation à la tension appropriée.**

- Ce projecteur est conçu pour être utilisé avec une alimentation 100-240V CA, 50/60 Hz. Avant d'utiliser le projecteur, vérifiez que l'alimentation à laquelle le projecteur doit être connecté répond à ces exigences.
- Utilisez une prise de courant comme source d'alimentation du projecteur. Ne connectez jamais le projecteur directement au câblage électrique. Cela est dangereux.

**MISE À LA TERRE
OBLIGATOIRE****Branchement du cordon d'alimentation à la terre**

- Cet équipement est conçu pour être utilisé avec le cordon d'alimentation connecté à la terre. Si le cordon d'alimentation n'est pas connecté à la terre, cela peut provoquer une électrocution. Assurez-vous que le cordon d'alimentation est correctement connecté à la prise murale et correctement mis à la terre. N'utilisez pas d'adaptateur de convertisseur de fiche à 2 broches.
- Assurez-vous de relier le projecteur et l'ordinateur (source du signal) à la même prise de terre. Si le projecteur et l'ordinateur (source du signal) sont reliés sur des points de terre différents, des fluctuations du potentiel de la terre peuvent provoquer un incendie ou de la fumée.

**REQUIS****Manipulation du cordon d'alimentation**

- Veuillez utiliser le cordon d'alimentation fourni avec ce projecteur. Si le cordon d'alimentation fourni ne répond pas aux normes de sécurité de votre pays, ni à la tension et au courant de votre région, assurez-vous d'utiliser un cordon d'alimentation conforme qui y réponde.

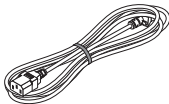

- Le cordon d'alimentation que vous utilisez doit être approuvé et conforme aux normes de sécurité de votre pays. Veuillez vous reporter à la page 96 pour connaître les spécifications du cordon d'alimentation. Pour sélectionner un cordon d'alimentation adapté, veuillez vérifier vous-même la tension nominale de votre région.

**INTERDIT**

- Le cordon d'alimentation fourni avec ce projecteur est exclusivement destiné à ce projecteur. Pour votre sécurité, ne l'utilisez pas avec d'autres appareils.

 **AVERTISSEMENT**



**TENSION
DANGEREUSE**



**NE PAS TOUCHER
AVEC LES MAINS
MOUILLÉES**

- Manipulez le cordon d'alimentation avec précaution. Le fait d'endommager le cordon peut provoquer un incendie ou une électrocution.
 - Ne placez jamais d'objets lourds sur le cordon.
 - Ne placez jamais le cordon sous le projecteur.
 - Ne couvrez jamais le cordon avec un tapis, etc.
 - Ne rayez, ni ne modifiez jamais le cordon.
 - Ne pliez, tordez ou ne tirez jamais sur le cordon avec une force excessive.
 - Ne soumettez jamais le cordon à la chaleur.
- Si le cordon est endommagé (fils dénudés, fils cassés, etc.), demandez à votre fournisseur de le remplacer.
- Ne touchez jamais la prise d'alimentation si vous entendez le tonnerre. Cela peut provoquer une électrocution.
- Ne jamais brancher ou débrancher le cordon d'alimentation avec les mains mouillées. Cela peut provoquer une électrocution.

Installation



INTERDIT



NE PAS MOUILLER



**DÉBRANCHER
LE CORDON
D'ALIMENTATION**

N'utilisez jamais l'appareil dans des endroits tels que ceux décrits ci-dessous.

- N'utilisez jamais l'appareil dans des endroits tels que ceux décrits ci-dessous. Cela pourrait provoquer un incendie ou une électrocution.
 - Tables chancelantes, surfaces inclinées ou autres endroits instables.
 - Espaces mal aérés.
 - Près d'un radiateur ou autre source de chaleur, et ne l'exposez pas à la lumière directe du soleil.
 - Dans une zone constamment soumise à des vibrations.
 - Dans un lieu poussiéreux, humide ou à proximité de graisses.
 - Un environnement comprenant des gaz corrosifs (dioxyde de soufre, sulfure d'hydrogène, dioxyde d'azote, chlore, ammoniac, ozone, etc.).
 - À l'extérieur.
 - Dans un endroit à haute température dont le niveau d'humidité change rapidement et où il existe des risques de condensation.
 - N'utilisez jamais l'appareil dans des endroits tels que ceux décrits ci-dessous où le projecteur pourrait être mouillé. Cela pourrait provoquer un incendie ou une électrocution.
 - N'utilisez jamais l'appareil sous la pluie ou la neige, au bord de la mer ou au bord de l'eau, etc.
 - N'utilisez jamais l'appareil dans une salle de bain ou une douche.
 - N'installez pas l'appareil sous des équipements susceptibles de libérer de l'eau, comme des systèmes d'air conditionné.
 - Ne placez jamais de vases ou de pots de plantes sur le projecteur.
 - Ne placez jamais de tasses, de produits cosmétiques ou de médicaments sur le projecteur.
- Si de l'eau, etc. pénètre à l'intérieur du projecteur, mettez tout d'abord le projecteur hors tension, débranchez ensuite le cordon d'alimentation de la prise secteur, puis contactez votre fournisseur.

 **AVERTISSEMENT**



ATTENTION

Installation suspendue au plafond

- Consultez votre fournisseur pour installer le projecteur au plafond. Des compétences spéciales sont nécessaires pour l'installation au plafond. **NE PAS** faire effectuer les travaux d'installation par des personnes autres que des installateurs. Cela pourrait entraîner la chute du projecteur et causer des blessures.
- Nous ne pouvons être tenus pour responsables de tout accident et/ou dommage résultant d'une installation ou d'une manipulation incorrecte, d'une mauvaise utilisation, d'une modification ou d'une catastrophe naturelle.
- Lorsque qu'il est installé suspendu au plafond, etc., ne jamais se suspendre au projecteur. Le projecteur pourrait tomber et causer des blessures.
- Lors d'une installation suspendue au plafond, utilisez une prise de courant à portée de main afin que le cordon d'alimentation puisse être facilement branché et débranché.

Durant l'utilisation



INTERDIT



**DÉBRANCHER
LE CORDON
D'ALIMENTATION**

Ne placez jamais d'objets à l'intérieur du projecteur.

- N'insérez jamais et ne faites jamais tomber d'objets métalliques ou combustibles ou d'autres corps étrangers dans le projecteur par les événements. Cela pourrait provoquer un incendie ou une électrocution. Soyez particulièrement prudent s'il y a des enfants à la maison. Si un corps étranger pénètre à l'intérieur du projecteur, mettez tout d'abord le projecteur hors tension, débranchez ensuite le cordon d'alimentation de la prise secteur, puis contactez votre fournisseur.



**DÉBRANCHER
LE CORDON
D'ALIMENTATION**

Débranchez le cordon d'alimentation si le projecteur fonctionne mal.

- Si le projecteur émet de la fumée, des odeurs ou des sons étranges, ou si le projecteur est tombé ou si le boîtier est brisé, mettez le projecteur hors tension, puis débranchez le cordon d'alimentation de la prise de courant. Cela peut provoquer non seulement un incendie, une électrocution ou des brûlures mais également endommager gravement votre vue. Contactez votre fournisseur pour réparation. N'essayez jamais de réparer le projecteur vous-même. Cela est dangereux.







**NE PAS
DÉMONTÉ**

Ne démontez jamais le projecteur.







- Ne jamais retirer ou ouvrir le boîtier du projecteur. De même, ne modifiez jamais le projecteur. Il y a des zones à haute tension dans le projecteur. Cela peut provoquer un incendie, une électrocution ou une fuite de lumière laser, entraînant de graves dommages pour la vue ou des brûlures. Demandez à un personnel de service qualifié de procéder à l'inspection, aux réglages et aux réparations de l'intérieur.

 **AVERTISSEMENT**

<p> INTERDIT</p> <p> ATTENTION HAUTE TEMPÉRATURE</p>	<p>Ne placez jamais d'objets devant l'objectif lorsque le projecteur fonctionne.</p> <ul style="list-style-type: none"> • Ne laissez jamais le cache-objectif sur l'objectif lorsque le projecteur fonctionne. Le cache-objectif risque de chauffer et de se déformer. • Ne placez jamais d'objets qui obstruent la lumière devant l'objectif lorsque le projecteur fonctionne. L'objet risque de chauffer et de se briser ou de prendre feu. • Le pictogramme suivant indiqué sur le boîtier représente la précaution à prendre pour éviter de placer des objets devant l'objectif du projecteur. <p></p>
<p> INTERDIT</p>	<p>Lors du nettoyage du projecteur</p> <ul style="list-style-type: none"> • N'utilisez jamais de vaporisateurs de gaz inflammables pour éliminer la poussière de l'objectif, du boîtier, etc. Cela pourrait provoquer un incendie.
<p> INTERDIT</p>	<p>Ne pas utiliser l'appareil dans les endroits à haute sécurité.</p> <ul style="list-style-type: none"> • L'utilisation du produit ne doit pas être accompagnée de risques ou de dangers mortels qui peuvent directement entraîner la mort, des blessures corporelles, des dommages physiques graves ou d'autres pertes, y compris le contrôle de réaction nucléaire dans une installation nucléaire, le système de survie médicale, et le contrôle de lancement de missile dans un système d'armes.

 **ATTENTION**

Cordon d'alimentation

 <p>REQUIS</p>	<p>Manipulation du cordon d'alimentation</p> <ul style="list-style-type: none"> • Le projecteur doit être installé à proximité d'une prise de courant facilement accessible. • Lorsque vous branchez le cordon d'alimentation sur la prise AC IN du projecteur, assurez-vous que le connecteur est complètement et fermement inséré. Une connexion lâche du cordon d'alimentation peut provoquer un incendie ou une électrocution.
 <p>REQUIS</p>  <p>DÉBRANCHER LE CORDON D'ALIMENTATION</p>	<p>Manipulez le cordon d'alimentation en suivant les consignes ci-dessous pour éviter un incendie ou une électrocution</p> <ul style="list-style-type: none"> • Lors du branchement ou du débranchement du cordon d'alimentation, tenez le cordon par sa tête. • Débranchez le câble d'alimentation de la prise secteur avant de nettoyer le produit ou si vous prévoyez de ne pas l'utiliser pendant une longue période. • Lorsque le cordon d'alimentation ou la fiche sont chauds ou endommagés, débranchez le cordon d'alimentation de la prise de courant et contactez votre fournisseur.
 <p>REQUIS</p>	<p>Nettoyez régulièrement la poussière et les autres débris sur la prise d'alimentation</p> <ul style="list-style-type: none"> • Le non-respect de cette consigne pourrait provoquer un incendie ou une électrocution.
 <p>REQUIS</p>	<p>Débranchez les cordons d'alimentation et les autres câbles avant de déplacer le projecteur</p> <ul style="list-style-type: none"> • Avant de déplacer le produit, assurez-vous qu'il est éteint, puis débranchez le cordon d'alimentation de la prise de courant et vérifiez que tous les câbles connectant le produit à d'autres appareils sont débranchés.
 <p>INTERDIT</p>	<p>Ne branchez pas le cordon d'alimentation sur une prise multiple</p> <ul style="list-style-type: none"> • Ajouter une rallonge peut entraîner une surchauffe et provoquer un début d'incendie.

 **ATTENTION**

Durant l'utilisation



INTERDIT

N'utilisez jamais l'appareil sur des réseaux soumis à des surtensions.

- Connectez le port HDBaseT et le port LAN du projecteur à un réseau sur lequel il n'y a aucun risque de surtension. Une surtension appliquée au port HDBaseT ou LAN peut provoquer une électrocution.



REQUIS

Opérations de déplacement de l'objectif, de mise au point et de zoom

- Lorsque vous déplacez l'objectif ou ajustez la mise au point ou le zoom, faites-le de derrière ou sur le côté du projecteur. Si ces ajustements sont effectués par l'avant, vos yeux pourraient être exposés à une forte lumière et être blessés.
- Gardez les mains éloignées de la zone de l'objectif lorsque vous effectuez l'opération de déplacement de l'objectif. Sinon, vous risquez de vous coincer les doigts dans l'espace entre le boîtier et l'objectif.

 **ATTENTION**



INTERDIT

Manipulation des piles

Une mauvaise utilisation des piles peut provoquer des fuites ou un éclatement.

- Utilisez seulement les piles prescrites.
- Insérez les piles en faisant correspondre les signes (+) et (-) sur chaque pile avec ceux gravés à l'intérieur du boîtier.
- Ne mélangez pas des piles de marques différentes.
- Ne mélangez pas des piles neuves avec des piles anciennes. Cela peut raccourcir la durée de vie des piles ou provoquer une fuite de liquide des piles.
- Retirez immédiatement les piles usagées pour éviter toute fuite d'acide des piles dans le boîtier.

En cas de fuite de liquide des piles sur la peau ou les vêtements, rincez immédiatement et soigneusement. Si un oeil est touché, faites immédiatement un bain d'oeil plutôt que de le frotter et consultez immédiatement un médecin. Le liquide provenant de la fuite d'une pile qui atteint votre oeil ou vos habits peut causer une irritation de la peau ou des dommages à votre oeil.

- Si vous n'avez pas l'intention d'utiliser la télécommande pendant une longue période, retirez les piles.
- Il en va de même des environnements à très haute température ou dont la pression est très faible. Ne jetez pas les piles déchargées n'importe comment.
- Mettez correctement au rebut les piles usagées. Si une pile est jetée dans l'eau, dans le feu ou un four chaud, ou si elle est écrasée mécaniquement, découpée ou modifiée, cela peut provoquer une explosion.
- Ne provoquez pas le court-circuit des piles.
- Ne chargez pas les piles. Les piles fournies ne sont pas rechargeables.
- Contactez votre fournisseur ou les autorités locales pour la mise au rebut des piles.



INTERDIT



**ATTENTION
HAUTE
TEMPÉRATURE**





À propos des événements

- N'obstruez jamais les événements du projecteur. De même, ne placez jamais d'objets souples tels que du papier ou des chiffons sous le projecteur. Cela pourrait provoquer un incendie.

Laissez un espace suffisant entre l'emplacement où le projecteur est installé et son environnement. (→ page xx)

- Ne touchez jamais la zone de l'événement d'évacuation pendant la projection ou immédiatement après la projection d'images. La zone de l'événement d'évacuation peut être chaude à ce moment là et la toucher peut provoquer des brûlures.

 **ATTENTION**

 INTERDIT	<p>Déplacement du projecteur</p> <ul style="list-style-type: none"> • Lors du déplacement du projecteur, ne le tenez jamais par la section de l'objectif. La bague de mise au point risque de tourner, entraînant la chute du projecteur et des blessures. En outre, si vous placez la main sur l'écart entre le boîtier et l'objectif, le projecteur risque de s'endommager, de tomber et de causer des blessures. • De même, ne mettez pas votre main dans le creux de la borne de connexion. Le projecteur peut être endommagé ou il peut tomber et provoquer des blessures.
 INTERDIT	<p>Ne poussez pas le produit et ne montez pas dessus. Ne vous suspendez pas au produit. Ne frottez ni ne tapotez pas le produit avec des objets durs.</p> <ul style="list-style-type: none"> • Toute chute du produit peut entraîner dommages ou blessures.
 REQUIS	<p>Évitez les emplacements soumis à des températures et un taux d'humidité extrêmes</p> <ul style="list-style-type: none"> • Le non-respect de cette consigne pourrait entraîner un incendie ou une électrocution ou endommager le projecteur. L'environnement d'utilisation de ce projecteur est le suivant : <ul style="list-style-type: none"> - La température de fonctionnement : 0 °C à 45 °C / 32 °F à 113 °F / humidité : 20 à 80 % (sans condensation) - La température de stockage : -10 °C à 50 °C / 14 °F à 122 °F / humidité : 20 à 85 % (sans condensation)
<p>Inspection et nettoyage</p>	
 REQUIS	<p>Inspection du projecteur et nettoyage de l'intérieur</p> <ul style="list-style-type: none"> • Consultez votre fournisseur environ une fois par an pour le nettoyage de l'intérieur du projecteur. La poussière peut s'accumuler à l'intérieur du projecteur si elle n'est pas nettoyée pendant une période prolongée, ce qui peut provoquer un incendie ou un dysfonctionnement.

Remarques sur l'installation et la maintenance

N'installez, ni ne rangez jamais l'appareil dans des endroits tels que ceux décrits ci-dessous.

- Emplacements qui amplifient les vibrations et les impacts
S'il est installé dans des endroits où les vibrations provenant de sources d'alimentation et autres sont véhiculées, ou dans des véhicules ou sur des navires, etc., le projecteur peut être affecté par des vibrations ou des chocs susceptibles d'endommager les pièces internes et de provoquer un dysfonctionnement.
- À proximité de lignes à haute tension et de sources d'alimentation
Cela pourrait perturber l'appareil.
- Endroits où sont générés des champs magnétiques puissants
Cela pourrait provoquer un dysfonctionnement.
- À l'extérieur et dans des endroits humides ou poussiéreux
Les lieux exposés à la fumée ou à la vapeur d'huile
Endroits où des gaz corrosifs sont générés
Les substances telles que l'huile, les produits chimiques et l'humidité peuvent provoquer des déformations ou des fissures du boîtier, la corrosion des parties métalliques, ou un dysfonctionnement.

Précautions lors de l'installation au plafond (à l'attention du revendeur et de l'installateur)

1. Pour éviter la chute du projecteur, installez-le au plafond de façon à ce que la résistance soit suffisante pour supporter les poids combinés du projecteur et de l'unité de montage au plafond pour une période prolongée.
2. Lors de l'installation du projecteur au plafond, veillez à procéder de façon appropriée conformément au manuel d'installation de l'Unité de montage au plafond. Assurez-vous d'utiliser les accessoires métalliques fixes et de bien serrer les vis.
3. Afin de prévenir toute chute du projecteur, utilisez des câbles antichute.
 - Utilisez des accessoires métalliques disponibles dans le commerce pour joindre la barre de sécurité du projecteur avec la partie robuste d'un bâtiment ou d'une construction avec les câbles antichute.
 - Utilisez des accessoires métalliques et des câbles antichute disponibles dans le commerce ayant une résistance suffisante pour supporter les poids combinés du projecteur et de l'unité de montage au plafond.
 - Détendez légèrement les câbles antichute afin de ne pas imposer une charge sur le projecteur.
 - Reportez-vous à « Nomenclature du projecteur » pour l'emplacement de la barre de sécurité.
(→ Page 5)

Sécurisation des informations personnelles

Des informations personnelles identifiables, telles que les adresses IP, peuvent être enregistrées sur le projecteur.

Avant de transférer ou de mettre le projecteur au rebut, effacez ces données en exécutant [RESTAURER LES PARAMÈTRES D'USINE] dans le menu à l'écran.

Précautions pour assurer les performances du projecteur

- Si une lumière intense, telle que des rayons laser, pénètre par l'objectif, cela peut entraîner un dysfonctionnement.
- Consultez votre fournisseur avant d'utiliser l'appareil dans des endroits où il y a beaucoup de fumée de cigarette ou de poussière.
- Lorsque la même image fixe est projetée sur une longue période avec un ordinateur, etc., le motif de l'image peut rester à l'écran après l'arrêt de la projection, mais elle disparaîtra au bout d'un moment. Cela se produit en raison des propriétés des panneaux à cristaux liquides et ne constitue pas un dysfonctionnement. Nous vous recommandons d'utiliser un économiseur d'écran côté ordinateur.
- Lorsque vous utilisez le projecteur à une altitude d'environ 1 600 mètres/5 500 pieds ou plus, veillez à régler le [MODE VENTILATEUR] sur [HAUTE ALTITUDE]. Sinon, l'intérieur du projecteur risque de chauffer, entraînant un dysfonctionnement.
- Lorsque le projecteur est utilisé à haute altitude (endroits où la pression atmosphérique est faible), il peut être nécessaire de remplacer les pièces optiques plus tôt que d'habitude.
- À propos du déplacement du projecteur
 - Veillez à monter le cache-objectif fourni pour protéger l'objectif des rayures.
 - Ne soumettez jamais le projecteur à des vibrations ou à des chocs violents. Le projecteur pourrait sinon être endommagé.
- N'utilisez pas le pied d'inclinaison pour une tâche autre que le réglage de l'inclinaison du projecteur. Une mauvaise manipulation, telle que porter le projecteur par les pieds d'inclinaison ou l'utiliser appuyé contre un mur, pourrait entraîner un dysfonctionnement.
- Ne touchez jamais la surface de l'objectif avec les mains nues. Les traces de doigts ou la saleté sur la surface de l'objectif de projection seront agrandies et projetées sur l'écran. Ne touchez jamais la surface de l'objectif.
- Ne débranchez jamais le câble d'alimentation du projecteur ou de la prise durant la projection. Cela pourrait entraîner une détérioration de la borne AC IN du projecteur ou le contact de la prise d'alimentation. Pour interrompre l'alimentation secteur pendant la projection d'images, utilisez un disjoncteur, etc.
- À propos de la manipulation de la télécommande
 - La télécommande ne fonctionnera pas si le capteur de signal à distance du projecteur ou l'émetteur de signal de la télécommande est exposé à une forte lumière ou si des obstacles entre eux obstruent les signaux.
 - Utilisez la télécommande à moins de 7 mètres/23 pieds du projecteur, en la pointant vers le capteur de signal à distance du projecteur.
 - Ne laissez jamais tomber la télécommande ou ne la manipulez jamais de façon incorrecte.
 - Ne laissez jamais d'eau ou d'autres liquides pénétrer dans la télécommande. Si la télécommande est mouillée, essuyez-la immédiatement.
 - Évitez de l'utiliser autant que possible dans des endroits chauds et humides.
- Prenez des mesures pour empêcher que la lumière extérieure ne brille sur l'écran. Assurez-vous que seule la lumière du projecteur brille à l'écran. Moins il y a de lumière externe sur l'écran, plus le contraste est élevé et plus les images sont belles.
- À propos des écrans
 - Les images ne seront pas nettes s'il y a de la saleté, des rayures, une décoloration, etc. sur votre écran. Manipulez l'écran avec soin, en le protégeant des substances volatiles, des rayures et de la saleté.

Dégagement pour l'installation du projecteur

- Lorsque vous installez le projecteur, prévoyez un espace suffisant autour de lui, comme décrit ci-dessous. Sinon, l'air chaud émis par le projecteur peut être renvoyé à l'intérieur. De plus, assurez-vous qu'aucun air provenant d'un climatiseur n'atteigne le projecteur. Le système de contrôle de la chaleur du projecteur peut détecter une anomalie (erreur de température) et couper automatiquement l'alimentation.

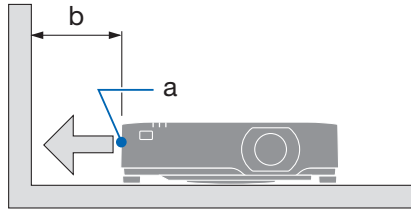

a : Événement d'échappement / b : 20 cm / 8" ou plus

REMARQUE :

- Dans la figure ci-dessus, il est supposé qu'il y a suffisamment d'espace au-dessus du projecteur. Il y a aussi un événement d'admission d'air à l'arrière. Laissez environ 10 cm ou plus d'espace à l'arrière, et encore plus d'espace pour l'installation des câbles.

À propos des droits d'auteur des images originales projetées :

Notez que l'utilisation de ce projecteur dans un but commercial ou pour attirer l'attention du public dans un lieu comme un café ou un hôtel et l'emploi de la compression ou de l'expansion d'image d'écran avec les fonctions suivantes risque de constituer une infraction aux droits d'auteur, protégés par la législation sur les droits d'auteur.

[ASPECT (RATIO)], [KEYSTONE], fonction de grossissement et autres fonctions similaires.

Fonction de gestion de l'alimentation

Le projecteur est équipé de fonctions de gestion d'alimentation. Pour réduire la consommation d'énergie, les fonctions de gestion d'alimentation (1 et 2) sont pré-réglées en usine, comme indiqué ci-dessous. Pour commander le projecteur depuis un dispositif externe via RESEAU ou une connexion de câble série, utilisez le menu à l'écran pour changer les réglages de 1 et 2.

1. MODE VEILLE (préréglage en usine : NORMALE)

Pour commander le projecteur depuis un dispositif externe, sélectionnez [RÉSEAU EN VEILLE] ou [VEILLE] pour le [MODE VEILLE].

2. EXTINCTION AUTOMATIQUE (préréglage en usine : PRÊT)

Pour commander le projecteur depuis un dispositif externe, sélectionnez [DESACT.] pour [EXTINCTION AUTOMATIQUE].

REMARQUE :

- Si le mode [EXTINCTION AUTOMATIQUE] est réglé sur [PRÊT] ou [EXTINCTION], le projecteur s'éteint automatiquement si aucun signal d'entrée n'est reçu ou si le projecteur n'est pas utilisé dans le délai défini pour [MINUTEUR] et [COMPTE À REBOURS PRÊT] dans les mêmes réglages.

ENREGISTREZ VOTRE PROJECTEUR ! (pour les résidents des États-Unis et du Mexique)

Veillez prendre le temps d'enregistrer votre nouveau projecteur. Ceci activera votre garantie limitée pièces et main d'oeuvre et le programme de service InstaCare.

Visitez notre site Internet sur <https://proavreg.sharpusa.com> et soumettez en ligne votre formulaire dûment rempli.

Dès réception, nous vous enverrons une lettre de confirmation comprenant tous les détails dont vous aurez besoin pour profiter des programmes de garantie et de service rapides et fiables du leader de l'industrie, Sharp Imaging and Information Company of America.

Informations d'enregistrement et licence de logiciel

- Microsoft et Windows sont soit des marques déposées soit des marques commerciales de Microsoft Corporation aux États-Unis et/ou dans les autres pays.
- Les termes HDMI, HDMI High-Definition Multimedia Interface, l'habillage commercial HDMI et les logos HDMI sont des marques commerciales ou des marques déposées de HDMI Licensing Administrator, Inc.
- HDBaseT™ et le logo HDBaseT Alliance sont des marques commerciales de HDBaseT Alliance.
- La marque commerciale PJLink est une marque commerciale appliquée aux droits de la marque au Japon, aux États-Unis d'Amérique et dans d'autres pays et régions.
- Blu-ray est une marque commerciale de Blu-ray Disc Association.
- CRESTRON et CRESTRON ROOMVIEW sont des marques commerciales ou des marques déposées de Crestron Electronics, Inc. aux États-Unis et dans d'autres pays.
- AMX est une marque déposée de AMX LLC, Inc aux États-Unis.
- Les autres noms de produits et de sociétés mentionnés dans ce manuel de l'utilisateur peuvent être des marques commerciales ou des marques déposées de leurs détenteurs respectifs.
- Virtual Remote Tool utilise la bibliothèque WinI2C/DDC, © Nicomsoft Ltd.
- Licences de logiciel GPL/LGPL

Le produit inclut des logiciels sous licences GNU General Public License (GPL), GNU Lesser General Public License (LGPL), et autres.

Pour plus d'informations sur chaque logiciel, visitez notre site Web.

https://sharp-displays.jp.sharp/dl/en/pj_manual/lineup.html

1. Vérifier l'aperçu du produit, les articles fournis et les noms des pièces

1-1. Introduction au projecteur

Cette section vous présente votre nouveau projecteur et décrit ses fonctions et ses commandes.

Généralités

- **Projecteur à haute luminosité/haute résolution de type affichage à cristaux liquides**

Nom du modèle	Luminosité	Résolution	Apparence
P701U-W	7 000 lm (Centre 7 400 lm)	WUXGA (1 920 × 1 200 pixels)	16:10
P621U-W	6 200 lm (Centre 6 500 lm)	WUXGA (1 920 × 1 200 pixels)	16:10

Il prend également en charge les signaux d'entrée avec une apparence de 21:9.

- **Une structure scellée exclusive qui permet d'obtenir des performances hautement résistantes à la poussière**

En raison de ses excellentes performances anti-poussière, le projecteur n'est pas équipé de filtre. Le remplacement du filtre est donc inutile.

- **Conception silencieuse utilisant une structure scellée**

Une conception silencieuse sans bruit de ventilateur irritant, même dans une salle de conférence ou une salle de classe calme.

- **Projection d'images stables et haute définition pendant de longues périodes**

La structure scellée empêche la poussière d'adhérer aux composants optiques, permettant une projection d'image stable et haute définition pendant de longues périodes.

Source lumineuse • Luminosité

- **Une diode laser de longue durée est équipée dans le module d'éclairage**

Le produit peut être utilisé à faible coût car la source de lumière laser peut être utilisée pendant une longue période sans nécessiter de remplacement ni d'entretien.

- **La luminosité peut être ajustée dans une large gamme**

Contrairement aux sources de lumière ordinaires, la luminosité peut être réglée de 50 à 100 % par incréments de 1 %.

- **Mode [LUMINOSITE CONSTANTE]**

Normalement, la luminosité diminue à l'usage, mais en sélectionnant le mode [LUMINOSITE CONSTANTE], le projecteur contrôle automatiquement la sortie du module d'éclairage en fonction du temps d'utilisation du module d'éclairage pour maintenir une luminosité constante.

Installation

- **Installation à 360° et projection en mode portrait**

Le projecteur peut être installé à n'importe quel angle de 0° à 360°, aussi bien dans le sens vertical qu'horizontal. Lors de l'installation du projecteur en position inclinée, utilisez des supports d'une résistance suffisante. Des portraits peuvent également être projetés avec l'écran de projection incliné à 90°. Veillez à l'assembler et à l'installer sur un support dédié.

- **Mécanisme de déplacement d'objectif pour ajuster facilement la position de l'image projetée**

La position de l'image projetée est déplacée en tournant les deux molettes situées sur le dessus du boîtier du projecteur, une pour le sens vertical et une autre pour le sens horizontal.

Vidéos

- **2 entrées HDMI, HDBaseT et autres bornes d'entrée**

Le projecteur est équipé de deux bornes d'entrée HDMI et d'une borne HDBaseT. La borne d'entrée HDMI de ce produit prend en charge le HDCP. HDBaseT est une norme de connexion pour les appareils électroménagers établie par la HDBaseT Alliance.

- **Fonction [VISIONNEUSE] pour projeter des images fixes enregistrées sur une mémoire USB**

Lorsque vous insérez une clé USB disponible dans le commerce contenant l'image dans le port USB du projecteur (type A), les images sur la clé USB peuvent être projetées par l'unité. De cette façon, vous pouvez faire une présentation sans utiliser d'ordinateur personnel.

Réseau

- **Compatible avec un réseau LAN filaire**

Equipé d'un port LAN (RJ-45), le projecteur peut être connecté à un réseau LAN filaire pour transmettre des images d'un ordinateur à cette unité ou pour contrôler cette unité depuis l'ordinateur.

- **Compatibilité CRESTRON ROOMVIEW**

Le projecteur est compatible avec CRESTRON ROOMVIEW, permettant à de multiples appareils connectés au réseau d'être gérés et contrôlés depuis un ordinateur.

- **Applications logicielles pratiques**

Compatible avec nos applications logicielles (NaViSet Administrator 2, NaViSet Administrator Server Edition, Virtual Remote Tool, etc.). Le projecteur peut être contrôlé à partir d'un ordinateur connecté via un réseau LAN filaire.

- NaViSet Administrator 2, NaViSet Administrator Server Edition

Vous pouvez surveiller l'état du projecteur et contrôler une variété de fonctions.

- Virtual Remote Tool

Une télécommande virtuelle s'affiche sur l'écran de l'ordinateur pour effectuer des commandes simples telles qu'allumer/éteindre le projecteur, changer de signal, etc.

Veillez consulter notre site Internet pour le téléchargement de chaque logiciel.

URL : <https://sharp-displays.jp.sharp/dl/en/index.html>

Économie d'énergie

- **0,31 W (100-120 V CA)/0,38 W (200-240 V CA) en état de veille avec technologie d'économie d'énergie**

Sélectionner [NORMAL] pour [MODE VEILLE] dans le menu peut mettre le projecteur en mode d'économie d'énergie.

NORMAL : 0,31 W (100–120 V CA)/0,38 W (200–240 V CA)

RÉSEAU EN VEILLE : 0,8 W (100–120 V CA)/1,0 W (200–240 V CA)

- **[MODE LUMIERE] et affichage « Compteur de carbone »**

Trois options [MODE LUMIERE] peuvent être choisies selon l'utilisation prévue. [AJUSTEMENT DE LA LAMPE] peut également être utilisé pour réduire la puissance de sortie et contrôler la consommation d'énergie. L'effet d'économie d'énergie réalisé à ce moment-là est pris en compte dans le montant des émissions de CO₂ réduites et affiché dans le message de confirmation lors de la mise hors tension.

1-2. Que contient la boîte ?

Assurez-vous que la boîte contient tous les éléments de la liste. S'il manque des pièces, contactez votre revendeur.

Veuillez conserver la boîte et l'emballage d'origine au cas où vous auriez besoin de transporter votre projecteur.

Projecteur

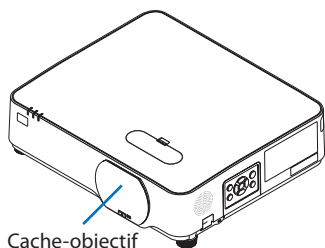

Cache-objectif

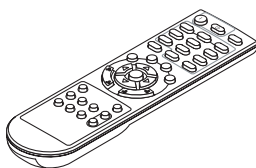

Télécommande

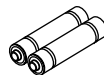

Piles alcalines AAA (x2)

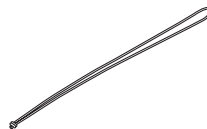

Cordon du cache-objectif

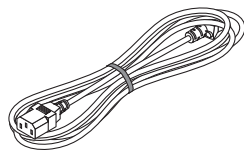

Cordon d'alimentation

Voir page x.

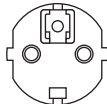
Type de fiche	
Pour les États-Unis	Pour l'UE
	

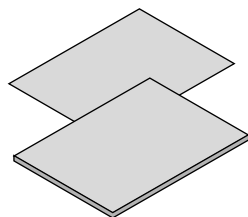

- **Informations importantes**
(Pour l'Amérique du Nord : TINS-0092VW02)
(Pour les pays autres que l'Amérique du Nord : TINS-0092VW02 et TINS-0106VW02)
- **Consignes de sécurité**
(Pour l'Europe)
- **Guide de configuration rapide**
- **Autocollant de sécurité**
(Utilisez cette étiquette lorsque le mot de passe de sécurité est activé.)

Pour les États-Unis uniquement

- **Garantie limitée**

Pour les clients en Europe :

Vous trouverez notre garantie actuelle valide sur notre site Web :

<https://sharpdisplays.eu>

1-3. Nomenclature du projecteur

Avant

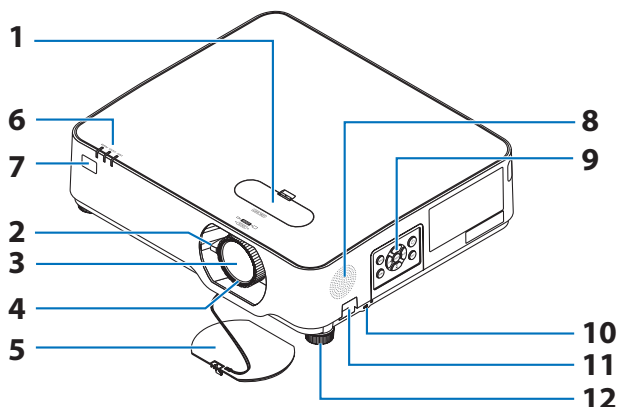

1. Couvercle de déplacement d'objectif

Le retrait du couvercle permet d'accéder à une molette horizontale et à une molette verticale. Tournez ces molettes pour régler la position de l'écran de projection.

(→ page 24)

2. Levier de zoom

Règle la taille de l'image projetée.

(→ page 27)

3. Objectif

L'image est projetée à partir d'ici.

4. Bague de mise au point

Règle la mise au point de l'image. (→ page 26)

5. Cache-objectif

Protège l'objectif. Gardez-le toujours détaché pendant la projection.

6. Voyants

Les voyants indiquent l'état de fonctionnement du projecteur. (→ pages 8, 107)

7. Capteurs de signal de la télécommande

Les signaux de la télécommande sont reçus ici. Il y a deux capteurs, un sur le panneau avant et un sur le panneau arrière.

8. Haut-parleur (monaural)

Émet l'entrée audio depuis les bornes d'entrée HDMI1, HDMI2 et HDBaseT. (→ page 32)

9. Panneau de commande de l'unité principale

Ceci est utilisé pour allumer et éteindre le projecteur, pour commuter le signal vidéo projeté, etc. (→ Page 8)

10. Fente de sécurité (🔒)*

Ceci est utilisé lors de la fixation d'un câble antivol.

11. Ouverture pour chaîne de sécurité

Attachez un dispositif antivol.

L'ouverture de la chaîne de sécurité accepte des câbles ou des chaînes de sécurité d'un diamètre allant jusqu'à 0,18 pouce/4,6 mm.

12. Pieds d'inclinaison

Utilisez les pieds d'inclinaison pour régler l'inclinaison verticale et horizontale du projecteur. (→ page 28)

ASTUCE :

- Verrou antivol compatible avec les câbles/équipements de sécurité Kensington. Pour les produits, consultez le site internet de Kensington.

1. Vérifier l'aperçu du produit, les articles fournis et les noms des pièces

Montage du cordon de cache-objectif

1. Insérez l'extrémité du cordon dans le trou de montage du cache-objectif et passez le nœud à travers.

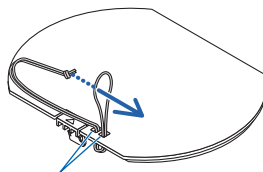

Trou de montage du cache-objectif

2. Insérez le nœud dans le trou de montage du cordon (grand) sur le dessous du projecteur, puis insérez-le dans le trou étroit (petit).

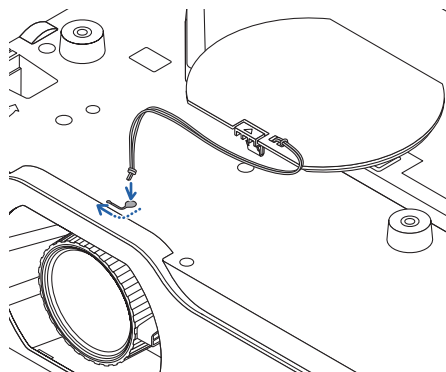

Arrière

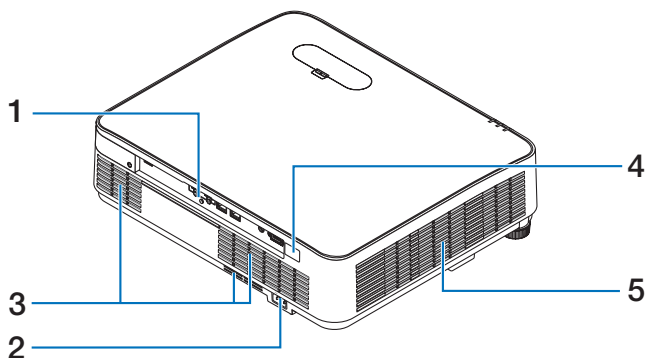

1. Bornes de connexion

Connectez ici les différents câbles de signal vidéo et audio. (→ page 10)

2. Entrée CA

Connectez ici la fiche d'alimentation à trois broches du câble d'alimentation fourni et branchez l'autre extrémité dans une prise murale active.

(→ page 19)

3. Événement d'admission d'air

Aspire l'air extérieur pour refroidir l'intérieur du projecteur.

4. Capteur de signal de la télécommande

Les signaux de la télécommande sont reçus ici. Il y a deux capteurs, un sur le panneau avant et un sur le panneau arrière. (→ page 16)

5. Orifice d'évacuation

Évacue la chaleur interne.

Commandes/Voyants

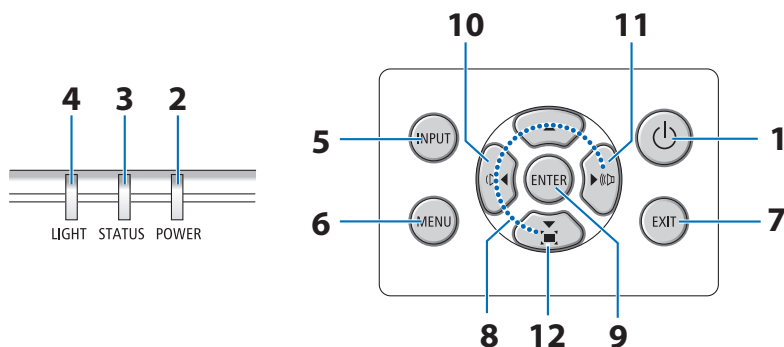

1. Bouton (POWER)

Permet d'allumer et d'éteindre l'unité (mode veille).

Pour couper l'alimentation (mettre en mode veille), appuyez une fois sur le bouton. Un message de confirmation s'affiche à l'écran. Appuyez à nouveau sur le bouton ().

2. Voyant POWER

Ce voyant indique l'état d'alimentation du projecteur.

Le voyant est allumé en bleu lorsque l'appareil est sous tension.

En mode veille, il est allumé ou clignote en orange, ou est allumé en vert. (Cela dépend du réglage [MODE VEILLE] du menu à l'écran.)

3. Voyant STATUS

Ceci signale des anomalies de l'unité.

4. Voyant LIGHT

Ceci indique l'état du réglage du [MODE LUMIERE] du menu à l'écran ou une anomalie de la source lumineuse.

ASTUCE :

- Pour plus de détails, reportez-vous au « Message du voyant ».

(→ page 107)

5. Bouton INPUT

Lorsque vous appuyez sur ce bouton alors que le menu à l'écran ne s'affiche pas, l'écran de la borne d'entrée s'affiche.

6. Bouton MENU

Affiche le menu à l'écran permettant d'effectuer divers réglages et ajustements. (→ page 42)

Lorsque vous appuyez sur ce bouton alors que le menu à l'écran s'affiche, le menu s'éteint.

7. Bouton EXIT

Lorsque le menu à l'écran s'affiche, revient au niveau précédent du menu.

8. Boutons

Lorsque le menu à l'écran s'affiche, appuyer sur les boutons  vous permet de choisir l'élément que vous souhaitez régler ou ajuster.

9. Bouton ENTER

Lorsque le menu à l'écran s'affiche, passe au niveau suivant du menu et confirme l'élément choisi.

Lorsque le message de confirmation s'affiche, l'élément est confirmé.

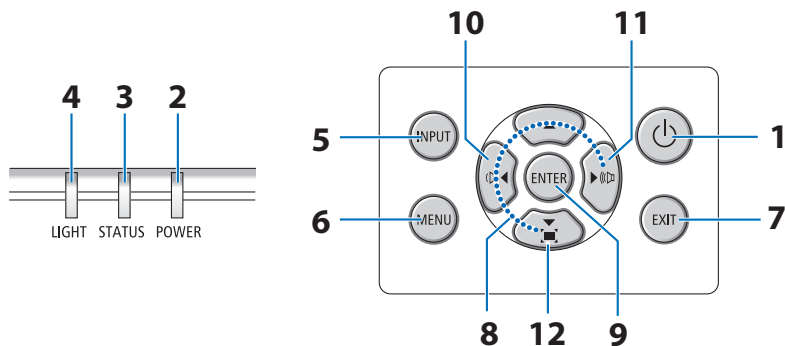

10. Bouton (Volume -)

Lorsque vous appuyez sur ce bouton alors que le menu à l'écran ne s'affiche pas, ajustez le volume. (→ page 32)

11. Bouton (Volume +)

Lorsque vous appuyez sur ce bouton alors que le menu à l'écran ne s'affiche pas, ajustez le volume. (→ page 32)

12. Bouton (Correction trapézoïdale)

Lorsque vous appuyez sur ce bouton alors que le menu à l'écran ne s'affiche pas, ajustez la distorsion trapézoïdale. (→ page 29)

Caractéristiques du panneau des bornes

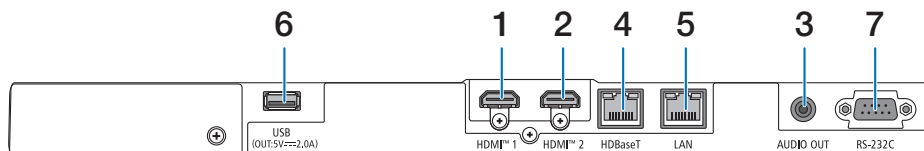

1. Borne HDMI 1 (Type A)

Permet de se connecter aux bornes de sortie d'un ordinateur, d'un lecteur Blu-ray, etc.

2. Borne HDMI 2 (Type A)

Permet de se connecter aux bornes de sortie d'un ordinateur, d'un lecteur Blu-ray, etc.

3. Mini prise AUDIO OUT (Mini Stéréo)

Le signal audio de l'image projetée par le projecteur est émis.

Lorsque l'équipement audio est connecté, le haut-parleur du projecteur est désactivé.

4. Port HDBaseT (RJ-45)

Permet de se connecter à des dispositifs de transmission compatibles HDBaseT disponibles dans le commerce.

(→ page 75)

5. Port LAN (RJ-45)

Permet de connecter l'unité à un LAN filaire.

(→ page 74)

6. Port USB (Type A)

Connectez la clé USB. Lorsque les données d'image sont enregistrées dans une mémoire USB, l'image peut être projetée avec la [VISIONNEUSE] du projecteur.

(→ page 39)

Lorsque le projecteur est allumé, une alimentation de 5 V/2,0 A est fournie.

7. Port RS-232C (D-Sub à 9 broches)

Utilisez ce port pour connecter un PC ou un système de commande. Ceci vous permet de contrôler le projecteur à l'aide d'un protocole de communication série. Si vous écrivez votre propre programme, les codes habituels de commande par PC se trouvent à la page 101.

1-4. Nomenclature de la télécommande

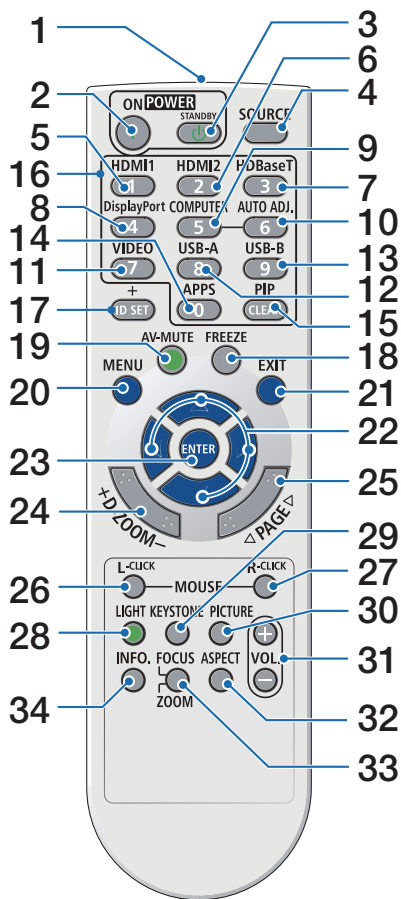

1. Émetteur infrarouge

Les signaux de télécommande infrarouge sont transmis à partir d'ici.

Pointez la télécommande vers le capteur de signal de l'unité principale lorsque vous l'utilisez.

2. Bouton POWER ON (|)

En mode veille (avec le voyant POWER clignotant en orange*), allume le projecteur.

(*Lorsque le mode veille est réglé sur [NORMALE])

3. Bouton POWER STANDBY (⏻)

Lorsque vous appuyez une fois, le message de confirmation d'arrêt s'affiche. Si vous appuyez à nouveau, le projecteur s'éteint (mode veille).

4. Bouton SOURCE

Affiche l'écran de la borne d'entrée.

5. Bouton HDMI1

Choisit l'entrée HDMI1.

6. Bouton HDMI2

Choisit l'entrée HDMI2.

7. Bouton HDBaseT

Choisit l'entrée HDBaseT.

8. Bouton DisplayPort

(Ce bouton ne fonctionne pas sur ce projecteur.)

9. Bouton COMPUTER

(Ce bouton ne fonctionne pas sur ce projecteur.)

10. Bouton AUTO ADJ.

(Ce bouton ne fonctionne pas sur ce projecteur.)

11. Bouton VIDEO

(Ce bouton ne fonctionne pas sur ce projecteur.)

12. Bouton USB-A

Choisit la visionneuse. (→ page 39)

1. Vérifier l'aperçu du produit, les articles fournis et les noms des pièces

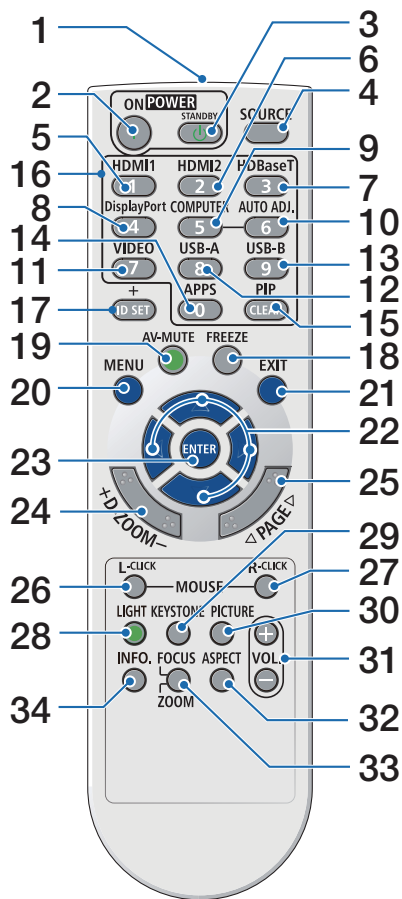

13. Bouton USB-B

(Ce bouton ne fonctionne pas sur ce projecteur.)

14. Bouton APPS

(Ce bouton ne fonctionne pas sur ce projecteur.)

15. Bouton PIP

(Ce bouton ne fonctionne pas sur ce projecteur.)

16. Bouton du clavier numérique/Bouton CLEAR

Utilisé pour saisir des identifiants lors du réglage de l'ID de contrôle.

Le bouton CLEAR est utilisé pour annuler le réglage de l'ID de contrôle.

Elle est également utilisée pour saisir des nombres dans [RÉGLAGES RÉSEAU].

17. Bouton ID SET

Utilisé pour définir l'ID de contrôle lors de l'utilisation de plusieurs projecteurs individuellement avec la télécommande de cette unité. (→ page 69)

18. Bouton FREEZE

Affiche l'image sous forme d'image fixe.

Appuyez à nouveau pour revenir.

19. Bouton AV-MUTE

Coupe temporairement l'image et le son. Appuyez à nouveau pour revenir.

20. Bouton MENU

Affiche le menu à l'écran permettant d'effectuer divers réglages et ajustements.

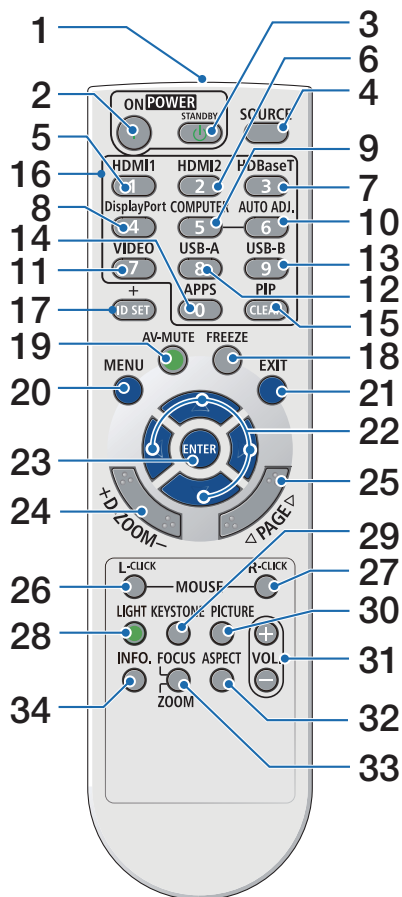

21. Bouton EXIT

Lorsque le menu à l'écran s'affiche, revient au niveau précédent du menu. Lorsque le curseur est sur le menu principal, ferme le menu.

Lorsqu'un message de confirmation s'affiche, annule l'opération.

22. Boutons ▼▲◀▶

Ils sont utilisés pour les opérations de menu à l'écran, le réglage de la position d'affichage lors du zoom avant sur l'écran à l'aide des boutons D-ZOOM (+)(-) et le changement d'écran de diapositives avec la visionneuse.

23. Bouton ENTER

Lorsque le menu à l'écran s'affiche, passe au niveau suivant du menu.

Lorsque le message de confirmation s'affiche, l'élément est confirmé.

24. Bouton D-ZOOM (+)(-)

Utilisez-les pour agrandir et réduire (revenir à la taille d'origine) l'écran.

Lorsque l'écran est agrandi, vous pouvez déplacer la position d'affichage à l'aide des boutons ▼▲◀▶.

25. Boutons PAGE ▼/▲

(Ce bouton ne fonctionne pas sur ce projecteur.)

26. Bouton MOUSE L-CLICK

(Ce bouton ne fonctionne pas sur ce projecteur.)

27. Bouton MOUSE R-CLICK

(Ce bouton ne fonctionne pas sur ce projecteur.)

28. Bouton LIGHT

Il permet de commuter le mode lumière. (→ page 37)

29. Bouton KEYSTONE

Affiche le menu de correction géométrique. (→ page 29)

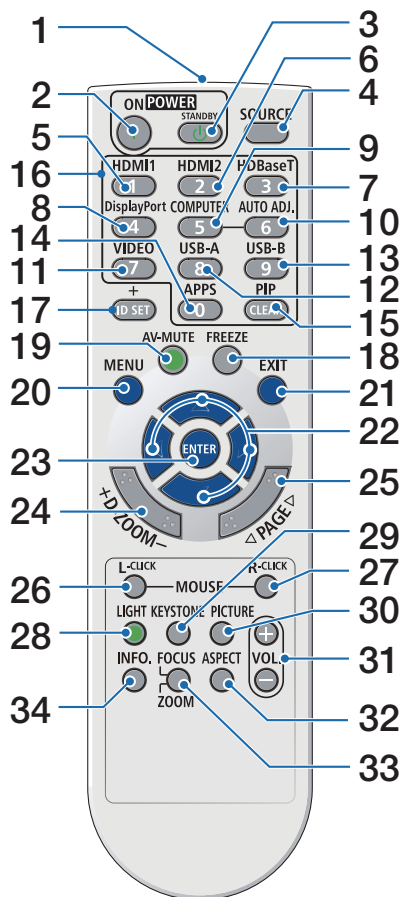

30. Bouton PICTURE

Il permet de commuter le mode de gestion d'image. (→ page 48)

31. Bouton VOL. (+)(-)

Ils permettent de régler le volume du haut-parleur intégré. Ils règlent également le volume de la borne de sortie audio.

32. Bouton ASPECT

Il permet de modifier l'apparence. (→ page 50)

33. Bouton FOCUS/ZOOM

(Ce bouton ne fonctionne pas sur ce projecteur.)

34. Bouton INFO.

Affiche l'écran d'information. (→ page 72)

Installation des piles

1. Appuyez fermement et faites glisser le couvercle des piles.

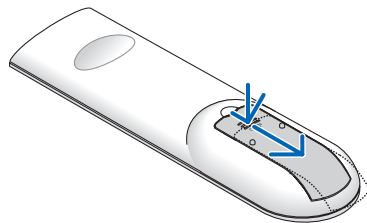

2. Installez des piles alcalines AAA. Assurez-vous que la polarité (+/-) des piles est correctement alignée.

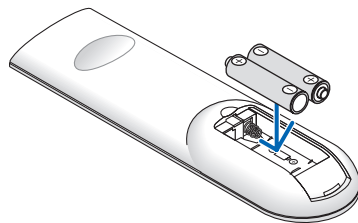

3. Remettez le couvercle des piles en le faisant glisser jusqu'à ce qu'il s'emboîte.

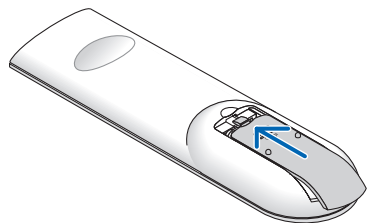

REMARQUE :

- Ne mélangez pas différents types de piles ou des piles neuves avec des anciennes.
- Lors du remplacement des piles, achetez 2 piles alcalines AAA du même type.

Précautions se rapportant à la télécommande

- Manipulez la télécommande avec précaution.
- Si la télécommande est mouillée, essuyez-la immédiatement.
- Évitez toute chaleur excessive et toute humidité.
- Ne court-circuitez, chauffez ou ne démontez jamais les piles.
- Ne jetez jamais les piles au feu.
- Si la télécommande n'est pas utilisée pendant une longue période, retirez les piles.
- Assurez-vous que la polarité (+/-) des piles est correctement alignée.
- N'utilisez pas des piles neuves et des piles usagées en même temps et n'utilisez pas ensemble des piles de différents types.
- Mettez les piles usagées au rebut conformément aux réglementations locales.

Portée de fonctionnement de la télécommande sans fil

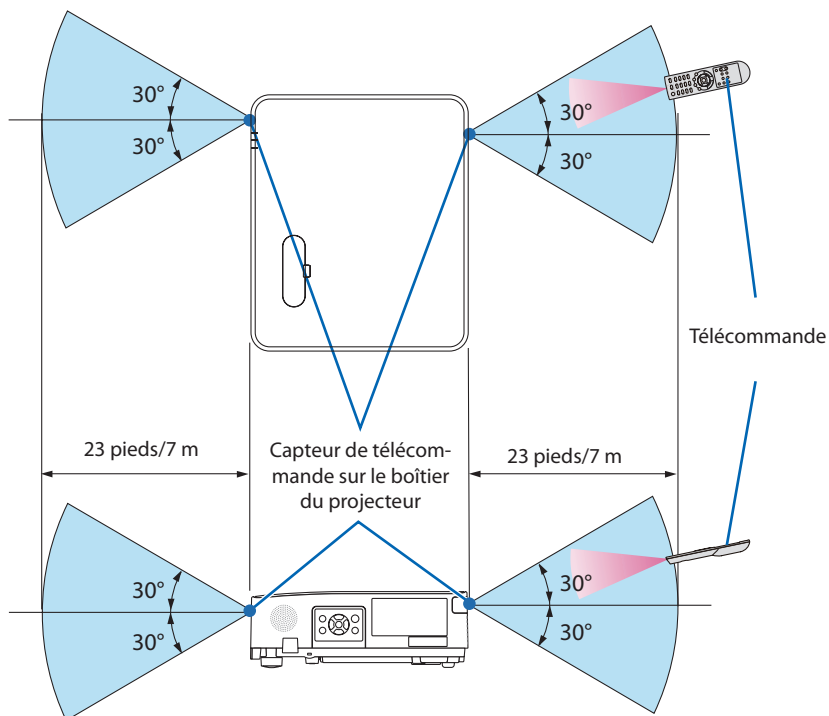

- Le signal infrarouge fonctionne par ligne de visée jusqu'à une distance d'environ 23 pieds/7 m et dans un angle de 60 degrés du capteur de télécommande sur le boîtier du projecteur.
- Le projecteur ne réagira pas s'il y a des objets entre la télécommande et le capteur ou si une lumière intense tombe sur le capteur. Des piles usées empêchent également la télécommande de faire fonctionner correctement le projecteur.

2. Projection d'une image (fonctionnement élémentaire)

Ce chapitre décrit comment allumer le projecteur et projeter une image sur l'écran.

2-1. Procédure de projection d'une image

Étape 1

- Connexion de votre ordinateur/Connexion du cordon d'alimentation (→ page 18)



Étape 2

- Mise en marche du projecteur (→ page 20)



Étape 3

- Sélection d'une source (→ page 22)



Étape 4

- Ajustement de la taille et de la position de l'image (→ page 23)
- Correction de la distorsion trapézoïdale (→ page 29)



Étape 5

- Réglage du volume de l'unité (→ page 32)



Étape 6

- Réalisation d'une présentation



Étape 7

- Extinction du projecteur (→ page 33)



Étape 8

- Lors du déplacement du projecteur (→ page 34)

2-2. Connexion de votre ordinateur/Connexion du cordon d'alimentation

1. Connectez votre ordinateur au projecteur.

Cette section décrit la procédure de base de connexion à un ordinateur. Pour plus d'informations concernant d'autres types de connexion, reportez-vous à « 6. Effectuer des connexions » à la page 73.

Connectez un câble HDMI disponible dans le commerce pour relier le connecteur de sortie HDMI de l'ordinateur avec le connecteur HDMI 1 ou HDMI 2 du projecteur.

2. Connectez le cordon d'alimentation fourni au projecteur.

Raccordez tout d'abord la fiche à trois broches du cordon d'alimentation fourni dans la borne CA IN du projecteur, puis raccordez une autre fiche du cordon d'alimentation fourni directement à une prise du secteur. N'utilisez pas de convertisseur de fiche.



ATTENTION :

- Cet équipement est conçu pour être utilisé avec le cordon d'alimentation connecté à la terre. Si le cordon d'alimentation n'est pas connecté à la terre, cela peut provoquer une électrocution. Assurez-vous que le cordon d'alimentation est correctement connecté directement à la prise murale et mis à la terre.
N'utilisez pas d'adaptateur de convertisseur de fiche à 2 conducteurs.
- Assurez-vous de connecter le projecteur et l'ordinateur (source du signal) au même point de terre. Si le projecteur et l'ordinateur (source du signal) sont connectés à des points de terre différents, les fluctuations du potentiel de terre peuvent provoquer un incendie ou de la fumée.

2. Projection d'une image (fonctionnement élémentaire)

Lorsque le cordon d'alimentation est connecté, le voyant POWER de ce projecteur clignote en orange et l'unité passe en mode veille. (Dans ce cas, [MODE VEILLE] est [NORMALE].)

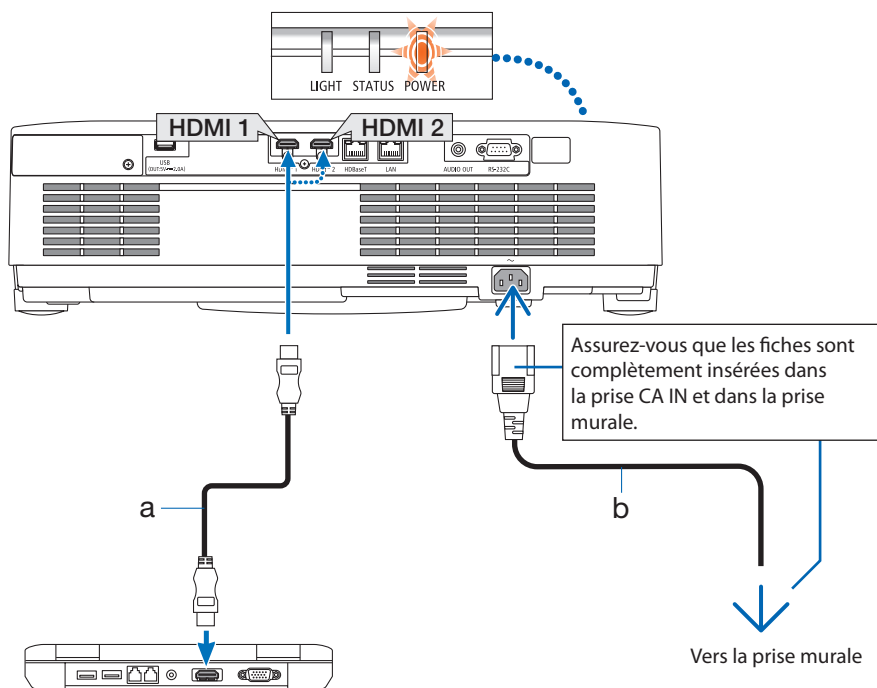

a : Câble HDMI (non fourni)/b : Cordon d'alimentation (fourni)
• Utilisez un câble HDMI High Speed Premium.

ATTENTION :

Certaines parties du projecteur peuvent se trouver temporairement en surchauffe si le projecteur est éteint avec le bouton POWER. Manipulez le projecteur avec soin.

2-3. Mise en marche du projecteur

AVERTISSEMENT

Le projecteur produit une lumière intense. Lors de la mise sous tension de l'alimentation, assurez-vous que personne à portée de projection ne regarde l'objectif.

1. Retirez le cache-objectif.

Avec la butée du cache-objectif enfoncée, tirez-le vers l'avant et retirez-le.

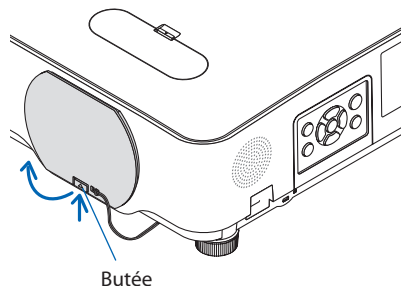

2. Appuyez sur le bouton (POWER) sur le boîtier du projecteur ou sur le bouton POWER ON de la télécommande.

Le voyant POWER s'allume en bleu et l'image est projetée sur l'écran.

- Si aucun signal n'est reçu, un écran bleu s'affiche. (les réglages d'usine du projecteur)
- Si l'image est floue, tournez la bague de mise au point pour faire la mise au point de l'écran. (→ page 26)

Unité de projecteur

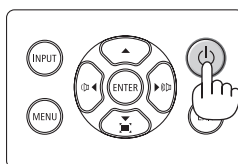

Télécommande

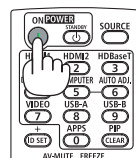

REMARQUE :

- Dans les cas ci-dessous, l'appareil ne s'allume pas même si vous appuyez sur le bouton.
 - Si la température interne est anormalement élevée, le dispositif ne s'allume pas pour protéger l'équipement. Veuillez patienter un moment (jusqu'à ce que la température interne baisse) avant de mettre l'appareil sous tension.
 - Si le voyant d'état s'allume en orange lorsque le bouton est enfoncé, le panneau de commande est verrouillé. Déverrouillez le panneau de commande. (→ page 54)

2. Projection d'une image (fonctionnement élémentaire)

ASTUCE :

Pour choisir une langue pour le menu, suivez les étapes suivantes :

1. Appuyez sur le bouton MENU de la télécommande ou du panneau de commande de l'unité principale.

Le menu à l'écran s'affiche.

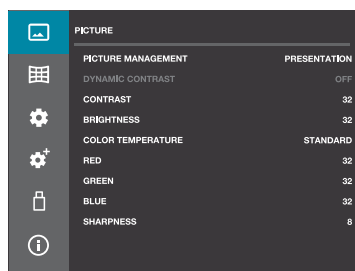

2. Utilisez les boutons ▲/▼ pour déplacer le curseur vers l'icône [SETUP(2)], puis appuyez sur le bouton ENTER ou sur le bouton ►.

Le menu [SETUP(2)] s'affiche.

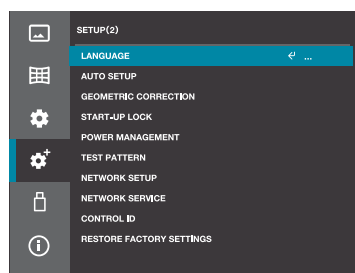

3. Vérifiez que le curseur est réglé sur [LANGUAGE], puis appuyez sur le bouton ENTER ou sur le bouton ►.

La liste des langues d'affichage s'affiche.

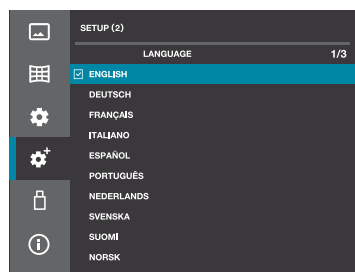

4. Utilisez le bouton ▲ ou ▼ pour choisir l'une des 25 langues du menu.

5. Appuyez sur le bouton ENTER pour exécuter la sélection.

Après cette opération, vous pouvez continuer à utiliser le menu.

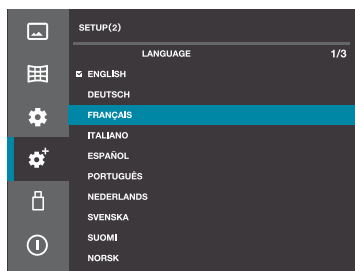

2-4. Sélection d'une source

Choisir en appuyant sur le bouton du sélecteur d'entrée

1. Allumez l'ordinateur ou le lecteur DVD connecté au projecteur.

Pour projeter l'image d'un lecteur DVD, etc., lancez la lecture (PLAY).

2. Appuyez sur le bouton INPUT (sélecteur d'entrée).

L'écran de la borne d'entrée s'affiche.

Unité de projecteur

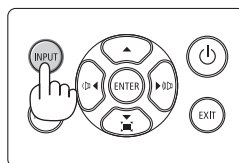

Télécommande

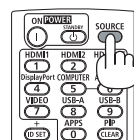

3. Utilisez les boutons ▲/▼ pour déplacer le curseur jusqu'à la borne dont vous souhaitez projeter l'image, puis appuyez sur le bouton ENTER.

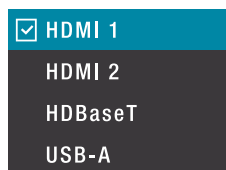

Choisir en appuyant sur le bouton HDMI1 ou HDMI2 de la télécommande

1. Allumez l'ordinateur ou le lecteur DVD connecté au projecteur.

Pour projeter l'image d'un lecteur DVD, etc., lancez la lecture (PLAY).

2. Appuyez sur le bouton HDMI1 ou HDMI2 de la télécommande.

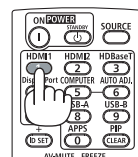

ASTUCE :

- Si aucun signal n'est reçu, un écran bleu s'affiche. (paramètres d'usine de ce projecteur)
Pour les lecteurs DVD, etc., lancez la lecture (PLAY).

2-5. Réglage de la taille et de la position de l'image

Utilisez la molette de déplacement d'objectif, le levier de pied d'inclinaison réglable, le levier de zoom et la bague de mise au point pour régler la taille et la position de l'image.

Dans ce chapitre, les dessins et les câbles ont été omis pour plus de clarté.

Réglage de la position verticale et horizontale d'une image projetée [Déplacement d'objectif]
(→ page 24)

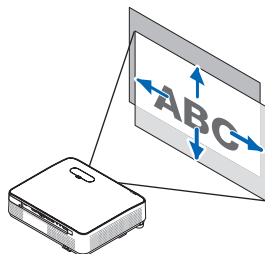

Réglage de la mise au point [Bague de mise au point]
(→ page 26)

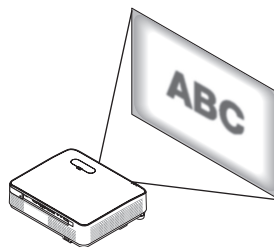

Ajustement précis de la taille d'une image [Lever de zoom]
(→ page 27)

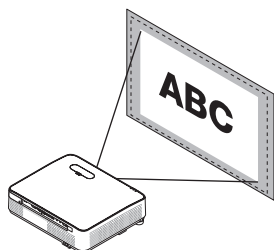

Réglage de la hauteur et de l'inclinaison horizontale de l'image projetée [Pied d'inclinaison]
(→ page 28)

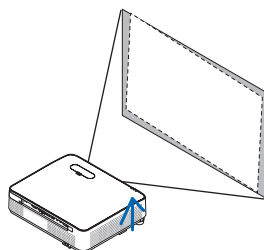

Correction de la distorsion trapézoïdale [Keystone]
(→ page 29)

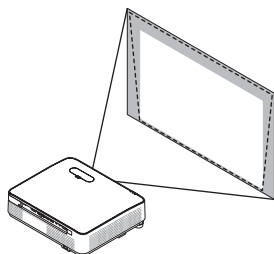

Ajustement de la position verticale d'une image projetée (déplacement d'objectif)

ATTENTION

Effectuez le réglage depuis l'arrière ou le côté du projecteur. L'ajustement par le devant pourrait exposer vos yeux à une lumière puissante et les blesser.

1. Ouvrez le couvercle de déplacement d'objectif.

Ouvrez avec la butée du couvercle poussée vers l'avant.

- Le couvercle de déplacement d'objectif ne peut pas être retiré.

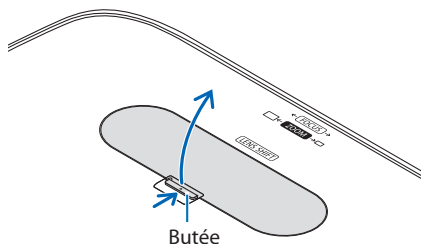

2. Tournez les molettes de déplacement d'objectif dans le sens des aiguilles d'une montre ou dans le sens inverse.

Molette verticale

Tournez cette molette dans le sens des aiguilles d'une montre ou dans le sens inverse des aiguilles d'une montre pour régler la position de projection dans le sens vertical.

Molette horizontale

Tournez cette molette dans le sens des aiguilles d'une montre ou dans le sens inverse des aiguilles d'une montre pour régler la position de projection dans le sens horizontal.

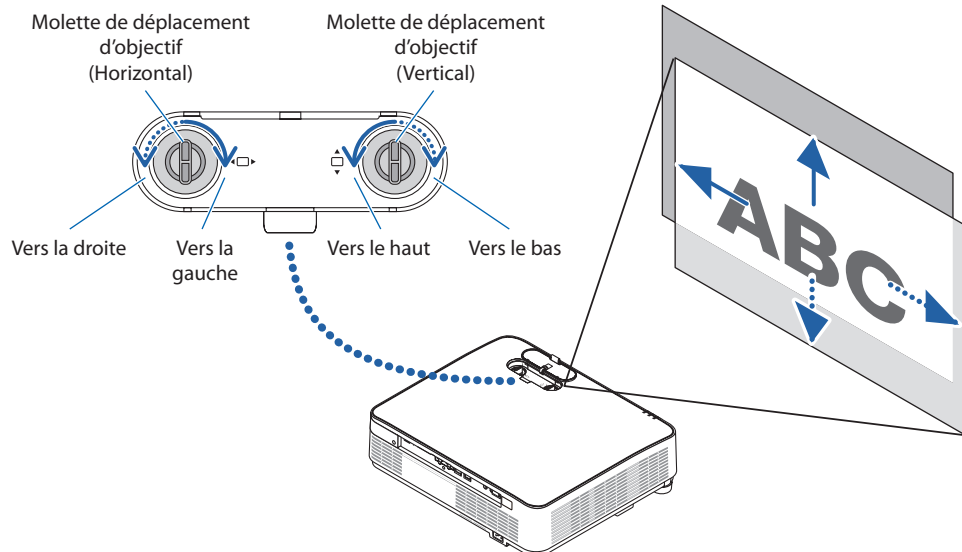

2. Projection d'une image (fonctionnement élémentaire)

REMARQUE :

- Les molettes peuvent être tournées de plus d'un tour complet, mais la position de projection ne peut pas être déplacée au-delà de la plage indiquée sur la page suivante. Ne forcez pas pour tourner les molettes. Cela pourrait endommager les molettes.
- Si l'objectif est déplacé à sa position maximum en direction diagonale, les bords de l'écran seront sombres ou ombrés.
- Le réglage du déplacement vertical doit se terminer avec une image déplacée vers le haut. Si vous terminez le réglage du déplacement vertical avec une image déplacée vers le bas, les réglages du zoom/de la mise au point ou de fortes secousses peuvent provoquer un léger déplacement vers le bas de l'image projetée.

3. Fermez le couvercle de déplacement d'objectif.

Insérez les 2 (deux) crochets du couvercle dans les rainures du projecteur, puis fermez le couvercle.

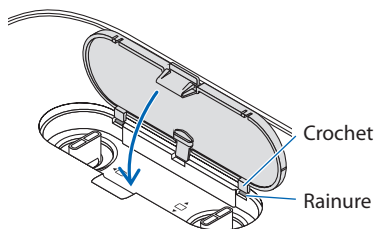

ASTUCE :

- Le schéma ci-dessous montre la gamme de réglage du déplacement d'objectif ([ORIENTATION] : [BUREAU VERS L'AVANT]).
- Pour la plage de réglage du déplacement d'objectif concernant la projection [PLAFOND VERS L'AVANT] voir page 93.

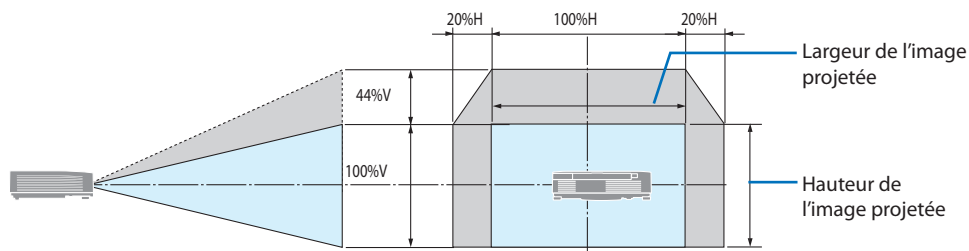

Description des symboles : V pour vertical (hauteur de l'image projetée), H pour horizontal (largeur de l'image projetée).

2. Projection d'une image (fonctionnement élémentaire)

Mise au point

Utilisez la bague de mise au point pour obtenir la meilleure mise au point.

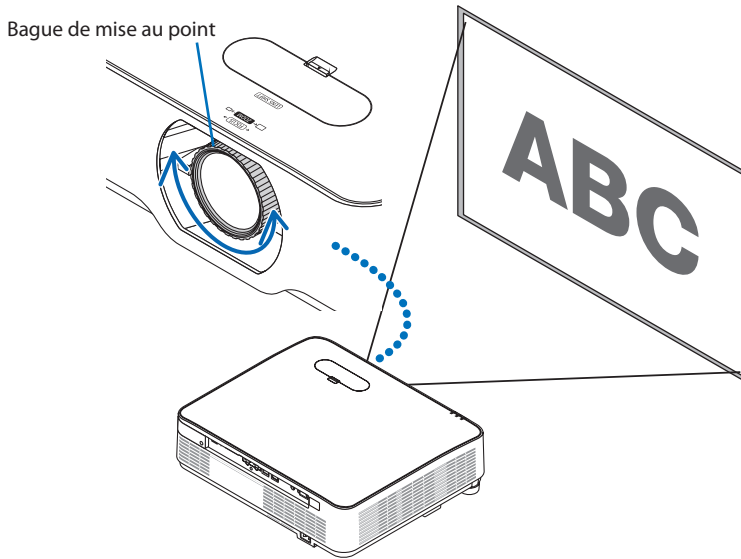

REMARQUE :

- Il est recommandé d'effectuer le réglage de la mise au point après avoir laissé le projecteur dans l'état où l'ÉCHANTILLON TEST a été projeté pendant plus de 30 minutes.
Veuillez vous reporter à la page 66 à propos de l'ÉCHANTILLON TEST.
-

2. Projection d'une image (fonctionnement élémentaire)

Zoom

Tournez le levier de zoom dans le sens des aiguilles d'une montre ou dans le sens inverse.

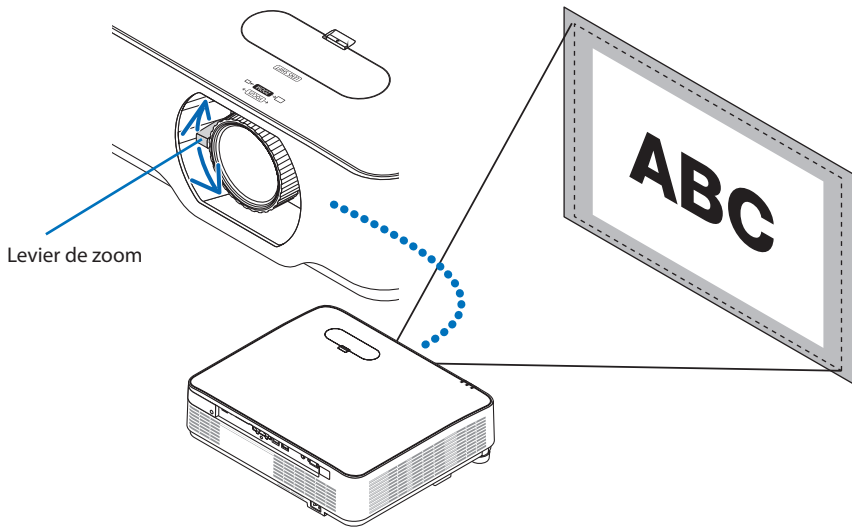

Ajustement de l'inclinaison (pied d'inclinaison)

Ajustement de l'inclinaison vers la gauche et la droite.

1. Basculez les pieds d'inclinaison vers la gauche ou la droite pour ajuster.

Les pieds d'inclinaison s'allongent et se raccourcissent lorsqu'ils sont tournés.

La hauteur de l'image projetée est ajustée en tournant les pieds d'inclinaison gauche et droit.

Si l'image projetée est inclinée, tournez l'un des pieds d'inclinaison pour ajuster l'image pour mettre l'image de niveau.

- Si l'image projetée est déformée, voir « 2-6. Ajustement de la distorsion trapézoïdale (Correction Keystone) » (→ page 29).
- Les pieds d'inclinaison peuvent être allongés au maximum de 15 mm/0,6".
- Les pieds d'inclinaison peuvent être utilisés pour incliner le projecteur au maximum de 2°.

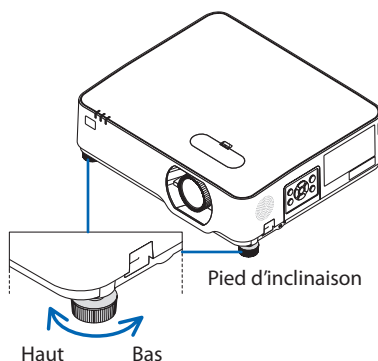
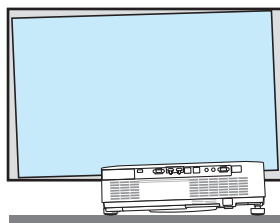

REMARQUE :

- Ne pas allonger les pieds d'inclinaison de plus de 15 mm/0,6". Cela rendrait la section de montage des pieds d'inclinaison instable et les pieds d'inclinaison pourraient se détacher du projecteur.
- N'utilisez les pieds d'inclinaison à aucune autre fin que l'ajustement de l'angle de projection du projecteur. Une manipulation incorrecte des pieds d'inclinaison, telle que porter le projecteur par les pieds ou l'accrocher à un crochet mural par les pieds, pourrait endommager le projecteur.

2-6. Ajustement de la distorsion trapézoïdale (Correction Keystone)

La distorsion trapézoïdale de l'image projetée peut être ajustée à l'aide de la fonction de correction géométrique. Cette section décrit la procédure de la fonction « Correction trapézoïdale horizontale/verticale ».

À propos des types de fonctions de correction géométrique sur ce projecteur

Ce projecteur dispose des cinq types de fonctions de correction géométrique décrits ci-dessous.

- Pour plus de détails sur chaque fonction de correction, reportez-vous à la page 58.
- L'état corrigé géométriquement est conservé même après la mise hors tension du projecteur. (Le réglage par défaut de l'usine pour [CORRECTION] est [MÉMORISER].) Pour annuler la correction géométrique, effectuez la procédure de réinitialisation.

H/V KEYSTONE	Utilisez les boutons ▲▼◀▶ pour ajuster la distorsion trapézoïdale horizontale et verticale.
PIERRE ANGULAIRE	Ajustez la distorsion trapézoïdale en ajustant les quatre coins de l'image projetée.
COIN VERTICAL	Effectue une correction pour la projection sur un mur incliné par rapport au plan vertical. Ajustez un total de six points : les quatre coins de l'image projetée, plus un point au centre du bord supérieur et un au centre du bord inférieur.
COUSSINET	Ajustez la distorsion courbe lors de la projection d'images sur une surface courbe.
RÉGLAGE D'IMAGE DE LA GRILLE	Choisissez plusieurs points de réglage affichés sur l'image projetée pour ajuster la distorsion.
RESET	Ceci restaure l'image ajustée à son état d'origine.

Exécution d'une correction trapézoïdale horizontale/verticale

1. Appuyez sur le bouton ▼ () du panneau de commande de l'unité principale.

Le menu [CORREC. GEOMETRIQUE] s'affiche.

- Lorsque vous utilisez la télécommande, appuyez sur le bouton KEYSTONE.



Unité de projecteur

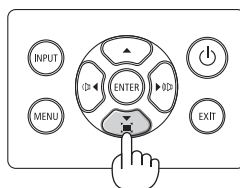

Télécommande

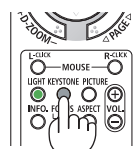

2. Utilisez les boutons ▲/▼ pour déplacer le curseur sur [H/V KEYSTONE], puis appuyez sur le bouton ENTER.

L'écran [H/V KEYSTONE] s'affiche au centre de l'image projetée.



3. Pendant que l'écran [H/V KEYSTONE] s'affiche, utilisez les boutons ◀/▶ pour ajuster l'inclinaison gauche/droite de l'image projetée.

- La marque triangulaire sur l'écran [H/V KEYSTONE] dans la direction ajustée devient bleue. Une marque triangulaire blanche indique qu'aucun ajustement n'a été effectué.



- Si l'écran [H/V KEYSTONE] disparaît, appuyez à nouveau sur le bouton ▼ (ou sur le bouton KEYSTONE de la télécommande) du panneau de commande de l'unité, choisissez [H/V KEYSTONE], et appuyez sur le bouton ENTER.

Cadre de l'écran

Image projetée

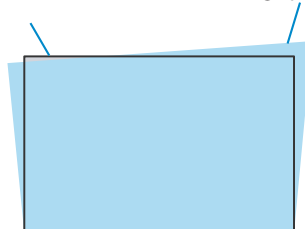

2. Projection d'une image (fonctionnement élémentaire)

4. Pendant que l'écran [H/V KEYSTONE] s'affiche, utilisez les boutons ▲/▼ pour ajuster la distorsion trapézoïdale dans la direction verticale.

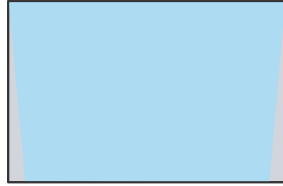

5. Répétez les étapes 3 et 4 pour ajuster la distorsion trapézoïdale de l'image projetée.



ASTUCE :

- Lorsque la limite supérieure de la correction trapézoïdale horizontale/verticale est atteinte, la marque triangulaire disparaît.
 - La plage ajustable varie en fonction de la source du signal d'entrée.
 - Lorsque vous utilisez la visionneuse (USB-A), le menu de correction géométrique ne peut pas s'afficher même en appuyant sur le bouton ▼ du panneau de commande de l'unité principale.
-

2-7. Réglage du volume de l'unité

Réglez le volume du haut-parleur intégré du projecteur et le volume du signal audio émis par la borne de sortie audio.

Réglage à l'aide des boutons de commande du projecteur

1. Lorsque le menu à l'écran ne s'affiche pas, appuyez sur les boutons ◀(D)/▶(D).

La barre de réglage du volume s'affiche.

◀(D) côté	Le volume augmente.
▶(D) côté	Le volume diminue.

- Lorsque la barre de réglage du volume s'affiche, le son peut être temporairement coupé à l'aide des boutons ▲/▼.

Pour réactiver le son, utilisez les boutons ◀/▶ une fois la barre de réglage du volume désactivée.

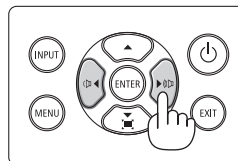

REMARQUE :

- Le volume ne peut pas être réglé à l'aide des boutons ◀/▶ lorsque le menu à l'écran s'affiche et que l'image est agrandie avec le bouton D-ZOOM (+).

Réglage à l'aide de la télécommande

1. Appuyez sur les boutons VOL. +/- de la télécommande.

La barre de réglage du volume s'affiche.

Côté +	Le volume augmente.
Côté -	Le volume diminue.

- Lorsque la barre de réglage du volume s'affiche, le son peut être temporairement coupé à l'aide des boutons ▲/▼.

Pour réactiver le son, utilisez les boutons Volume +/- une fois la barre de réglage du volume désactivée.

- Lorsque la barre de réglage du volume s'affiche, le volume peut également être réglé à l'aide des boutons ◀/▶.

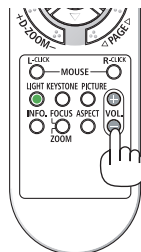

2-8. Extinction du projecteur

Pour éteindre le projecteur :

1. Appuyez d'abord sur le bouton  (POWER) sur le boîtier du projecteur ou sur le bouton STANDBY de la télécommande.

Un message de confirmation s'affiche.

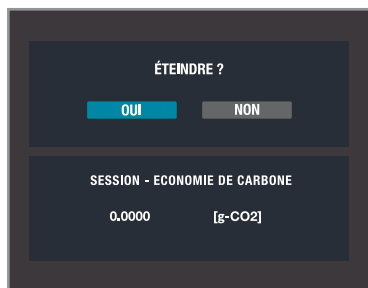

Unité de projecteur

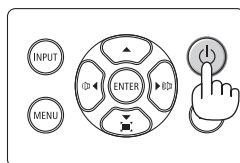

Télécommande

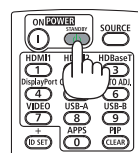

2. Deuxièmement, appuyez à nouveau sur le bouton  (POWER) ou STANDBY.

Lorsque la source de lumière s'éteint, l'alimentation s'éteint également (mode veille).

Lorsque le projecteur passe en mode veille, le voyant POWER de l'unité clignote en orange. (Dans ce cas, [MODE VEILLE] est [NORMALE].)

3. Mettez le cache-objectif.

Insérez les 2 (deux) crochets du cache dans les rainures du projecteur, puis appuyez sur le bas du cache-objectif. La butée est fixée au projecteur.

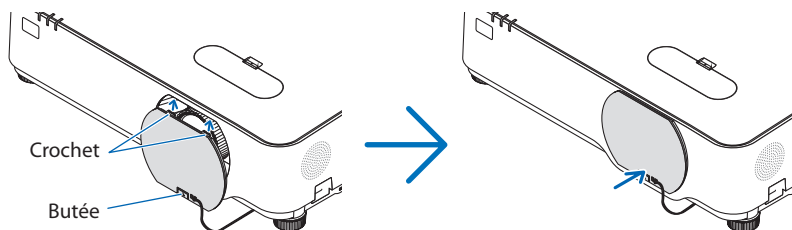

ATTENTION :

Certaines parties du projecteur peuvent se trouver temporairement en surchauffe si le projecteur est éteint avec le bouton POWER.

Manipulez le projecteur avec soin.

2. Projection d'une image (fonctionnement élémentaire)

REMARQUE :

- Ne débranchez pas le cordon d'alimentation de la prise alors qu'une image est en cours de projection. Cela endommagerait la borne CA IN du projecteur ou le contact de la prise d'alimentation. Pour couper l'alimentation CA lorsque une image est projetée, utilisez le disjoncteur, etc.
 - Ne coupez pas l'alimentation du projecteur pendant les 10 secondes qui suivent un changement de réglages ou de paramètres et la fermeture du menu. Vous risqueriez de perdre vos réglages et paramètres.
-

ASTUCE :

- Si vous utilisez le projecteur avec le mode lumière réglé sur [SILENCIEUX] ou [LONGUE DUREE DE VIE], un nombre autre que 0 s'affiche pour « SESSION - ÉCONOMIE DE CARBONE » dans le message de confirmation d'extinction.
-

2-9. Lors du déplacement du projecteur

Préparation : Assurez-vous que le projecteur est éteint.

- 1. Débranchez le cordon d'alimentation de la prise murale.**
- 2. Débranchez le cordon d'alimentation du projecteur.**
- 3. Déconnectez tous les autres câbles.**
 - Retirez la clé USB si elle est insérée dans le projecteur.
- 4. Avant de déplacer le projecteur, vissez le pied d'inclinaison s'il a été allongé.**

3. Fonctions pratiques

3-1. Couper l'image et le son (AV-MUTE)

1. Appuyez sur le bouton AV-MUTE de la télécommande.

L'image projetée et le son émis par le haut-parleur intégré et les bornes de sortie audio sont temporairement désactivés.

- Appuyez de nouveau sur le bouton AV-MUTE pour réactiver l'image et le son.

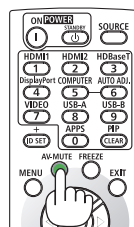

ASTUCE :

- Le son de la borne de sortie audio (mini-stéréo) peut également être désactivé.
- L'image s'éteint, mais pas le menu.

3-2. Geler un film (image fixe)

1. Appuyez sur le bouton FREEZE de la télécommande.

Lorsque l'image d'un lecteur DVD est projetée, le film est figé et une image fixe s'affiche.



- Appuyez à nouveau sur le bouton FREEZE pour revenir au film.

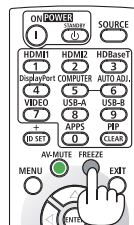

REMARQUE :

- Cette fonction ne peut pas être utilisée lorsque la borne d'entrée USB-A est choisie.

ASTUCE :

- Lorsque le mode image fixe est défini, l'image projetée à ce moment-là est stockée dans la mémoire du projecteur et l'image (image fixe) stockée dans la mémoire est projetée. La lecture sur le lecteur DVD, etc., continue même lorsque l'image fixe s'affiche.

3-3. Agrandir une partie de l'image (zoom partiel)

1. Appuyez sur le bouton D-ZOOM (+) de la télécommande.

L'image est agrandie à chaque fois que vous appuyez sur le bouton.

- L'image peut être agrandie jusqu'à un maximum de 4 fois sa taille d'origine.

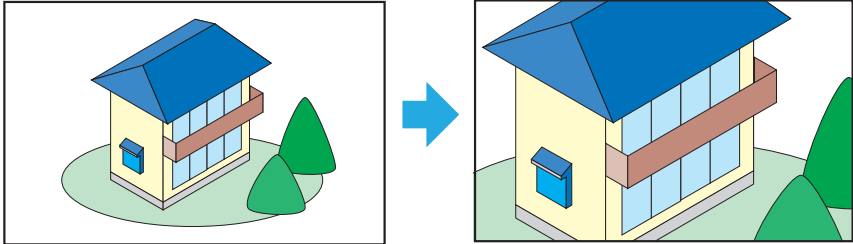

2. Appuyez sur les boutons ▼▲◀▶.

La zone de l'image agrandie se déplace.

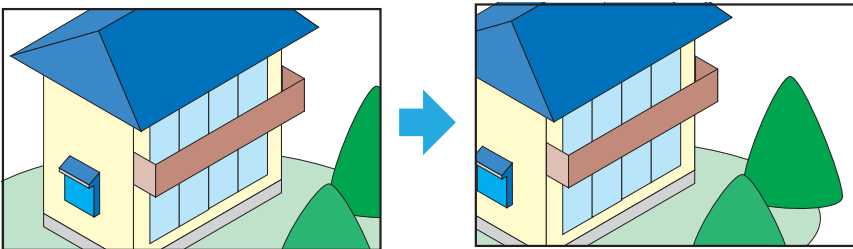

3. Appuyez sur le bouton D-ZOOM (-).

L'image est réduite à chaque fois que vous appuyez sur le bouton.

- Une fois revenue à sa taille d'origine, l'image ne peut plus être réduite.

REMARQUE :

- Avec certains signaux, il peut ne pas être possible de zoomer jusqu'à 4 fois la taille d'origine.
- Cette fonction ne peut pas être utilisée lorsque la borne d'entrée USB-A est choisie.
- Cela ne peut pas être utilisé lors de l'affichage de l'échantillon test intégré du projecteur.

ASTUCE :

- L'agrandissement et la réduction de l'image sont centrés au milieu de l'écran.
 - Le zoom partiel est annulé lorsque le bouton ASPECT de la télécommande est enfoncé ou lorsque [APPARENCE] est choisi sous [AFFICHAGE] dans le menu à l'écran et que le rapport d'apparence est modifié.
-

3-4. Réglage de la luminance (luminosité) (mode lumière)

Trois options [MODE LUMIERE] peuvent être choisies selon l'utilisation prévue. Vous pouvez également régler la puissance de sortie et modifier la luminance (luminosité).

MODE LUMIERE	Description
NORMAL	Mode standard. Vous pouvez régler la puissance de sortie de 50 à 100 % à l'aide de [AJUSTEMENT DE LA LAMPE].
SILENCIEUX	Ce mode privilégie la réduction du bruit de fonctionnement. Vous pouvez régler la puissance de sortie de 50 à 90 % à l'aide de [AJUSTEMENT DE LA LAMPE].
LONGUE DUREE DE VIE	Ce mode privilégie la prolongation de la durée de vie des composants optiques. Vous pouvez régler la puissance de sortie de 50 à 80 % à l'aide de [AJUSTEMENT DE LA LAMPE].

Modifiez [MODE LUMIERE]

1. Appuyez sur le bouton MENU.

Le menu à l'écran s'affiche.

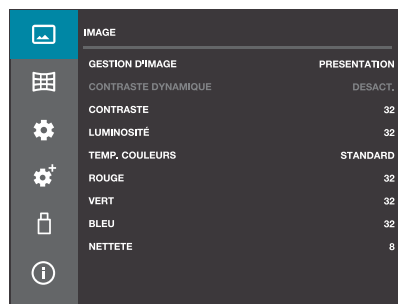

2. Utilisez les boutons ▲/▼ pour déplacer le curseur vers l'icône [PARAMETRAGE(1)], puis appuyez sur le bouton ENTER ou sur le bouton ►.

Le menu [PARAMETRAGE(1)] s'affiche.

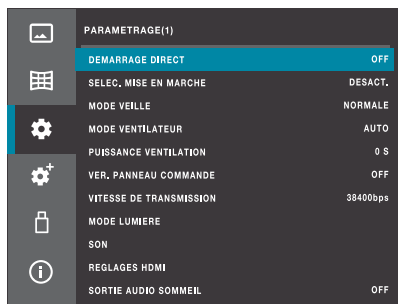

- Utilisez les boutons ▲/▼ pour déplacer le curseur vers [MODE LUMIERE]. Utilisez les boutons ▲/▼ pour déplacer le curseur vers [MODE LUMIERE], puis appuyez sur le bouton ENTER ou sur le bouton ►.

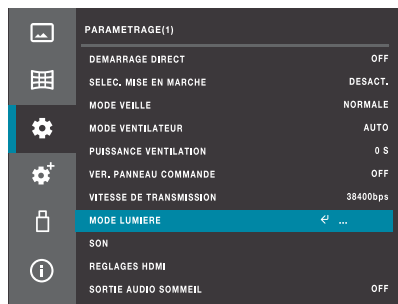

- Vérifiez que le curseur est réglé sur [MODE LUMIERE], puis appuyez sur le bouton ENTER.

« ◀ ▶ » s'affiche au centre du curseur.

- Utilisez les boutons ▲/▼ pour afficher le mode souhaité ([NORMALE] → [SILENCIEUX] → [LONGUE DUREE DE VIE]), puis appuyez sur le bouton ENTER.

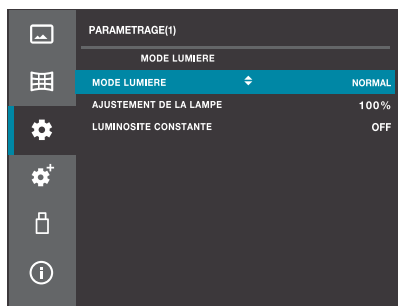

Effectuer [AJUSTEMENT DE LA LAMPE]

- Déplacez le curseur vers [AJUSTEMENT DE LA LAMPE] et appuyez sur le bouton ENTER.
« ◀ ▶ » s'affiche au centre du curseur.
- Appuyez sur les boutons ▲/▼ pour régler, puis appuyez sur le bouton ENTER.

ASTUCE :

- Vous pouvez rapidement changer le mode lumière en appuyant sur le bouton LIGHT de la télécommande.

Lorsque vous appuyez sur le bouton LIGHT de la télécommande, le mode lumière actuellement défini s'affiche dans le coin supérieur gauche de l'écran. Après cela, le mode lumière change dans l'ordre [NORMALE] → [SILENCIEUX] → [LONGUE DUREE DE VIE] à chaque fois que vous appuyez sur le bouton LIGHT.

Notez que les réglages [AJUSTEMENT DE LA LAMPE] et [LUMINOSITE CONSTANTE] ne peuvent pas être modifiés avec cette opération.

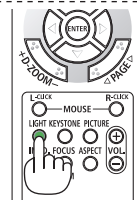

4. Utilisation de la visionneuse (USB-A)

4-1. Ce que vous pouvez faire avec la visionneuse

La visionneuse possède les fonctions suivantes :

- Les images sur une clé flash USB disponible dans le commerce peuvent être projetées depuis cette unité en insérant une clé flash USB avec des images mémorisées dessus dans le port USB (Type A). Grâce à cela, vous pouvez faire des présentations sans utiliser d'ordinateur.
- Les types d'images pouvant être projetées par la visionneuse sont des images JPEG, PNG, BMP, GIF et TIFF.
- Lors de la projection successive de plusieurs images (lecture d'un diaporama), les réglages suivants peuvent être effectués :

EFFET	Cela définit le sens de changement des diapositives (droite ou bas).
ORDRE DE TRI	Cela définit l'ordre de changement des diapositives (par nom, par heure, par taille ou par extension).
ROTATION	Cela définit le sens de rotation de l'image (90, 180 ou 270°).
AJUSTEMENT ADAPTÉ	Cela définit la taille d'affichage de l'image par rapport à l'écran.
RÉPÉTER	Cela définit l'action effectuée après l'affichage de la dernière diapositive.

REMARQUE :

- Les boutons D-ZOOM et FREEZE de la télécommande ne peuvent pas être utilisés sur l'écran de la visionneuse.
- À propos des clés USB
 - Formatez les clés USB à utiliser avec la fonction de visionneuse du projecteur au format FAT32.
 - Cette unité ne peut pas reconnaître les clés USB au format NTFS.
 - Si la mémoire USB insérée dans le projecteur n'est pas reconnue, vérifiez son format.
 - Pour obtenir des instructions de formatage, reportez-vous au manuel d'instructions ou au fichier d'aide de votre système d'exploitation Windows.
 - Nous ne garantissons pas que toutes les clés USB disponibles dans le commerce fonctionnent avec le port USB du projecteur.
 - Vérifiez que la clé USB ne présente pas de virus, si nécessaire.
- Images prises en charge

Les images pouvant être projetées par la visionneuse sont les suivantes :

Extension	Format	Description
jpg/jpeg	Encodeur de base 24	Résolution maximale : 10 000 x 10 000
	RVB progressif 24 bits	Résolution maximale : Résolution du panneau
bmp	Base de palette 1, 4 et 8 bits	Résolution maximale : 1 280 x 800
	RVB24, 32 bits	
png	24 et 48 bits, couleur réelle	
gif	Base de palette 1, 4 et 8 bits	
tiff		

4-2. Projection d'images mémorisées sur des clés USB (opération de base)

Cette section explique les opérations de base de la visionneuse. Veuillez consulter la page 71 pour le menu des options de la visionneuse.

1. Allumez le projecteur.

2. Insérez la clé USB dans le port USB du projecteur (USB-A).

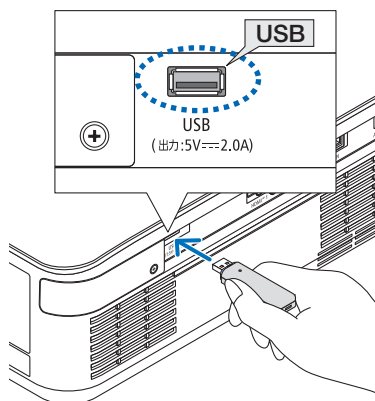

3. Appuyez sur le bouton INPUT.

L'écran de la borne d'entrée s'affiche.

- Lorsque vous utilisez la télécommande, appuyez sur le bouton USB-A.

4. Utilisez les boutons ▼/▲ pour choisir [USB-A], puis appuyez sur le bouton ENTER.

L'écran passe à l'écran de la visionneuse.

- Pour quitter la visionneuse, appuyez sur le bouton du sélecteur d'entrée et choisissez une borne autre que [USB-A].

5. Appuyez sur le bouton ENTER sur l'écran de la visionneuse.

Les icônes des dossiers et des images mémorisées sur la clé USB s'affichent.

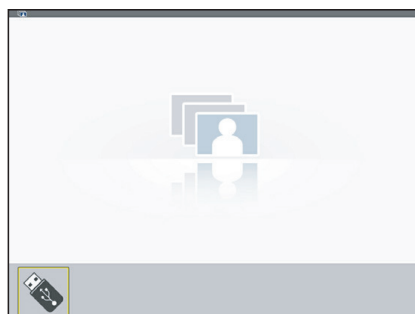
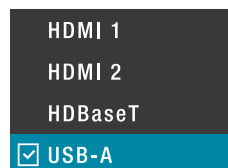

- Appuyez sur le bouton MENU, puis utilisez les boutons ▼/▲ pour déplacer le curseur sur l'icône de menu USB-A.

Le menu USB-A s'affiche.

- Effectuez les réglages nécessaires pour les éléments de menu [EFFET], [ORDRE DE TRI], [ROTATION], [AJUSTEMENT ADAPTÉ] et [RÉPÉTER].

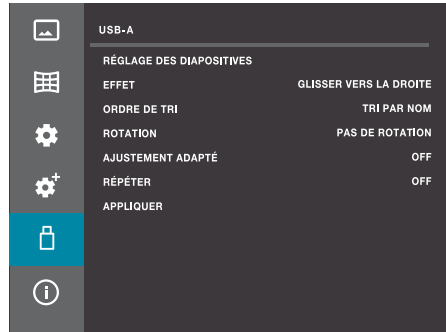

- Réglez le curseur sur l'élément de menu [APPLIQUER], puis appuyez sur le bouton ENTER. Les réglages effectués à l'étape 7 s'appliquent.

- Réglez le curseur sur l'élément de menu [RÉGLAGE DES DIAPOSITIVES], puis appuyez sur le bouton ENTER.

La lecture du diaporama commence.

- Pour arrêter la lecture du diaporama, appuyez sur le bouton EXIT.

ASTUCE :

- Lorsque le projecteur est allumé, les diapositives peuvent être lues automatiquement. Enregistrez les images à projeter dans le dossier « AUTO_PLAY » sur la clé USB. Après avoir suivi les opérations de base pour configurer les réglages, éteignez le projecteur avec la borne d'entrée réglée sur [USB-A]. Si [RÉPÉTER] est sélectionné, les diapositives définies pour la projection automatique seront affichées en boucle.
-

5. Utilisation du menu à l'écran

5-1. Opérations de base du menu à l'écran

Le menu à l'écran peut s'afficher pour régler la netteté de l'image projetée, pour changer le mode de fonctionnement de l'unité, etc. Ci-après, « menu à l'écran » est abrégé en « menu ».

5-1-1. Structure de l'écran du menu à l'écran

Pour afficher le menu, appuyez sur le bouton MENU du projecteur ou de la télécommande. Pour fermer le menu, appuyez sur le bouton EXIT ou sur le bouton MENU.

Cette section explique comment afficher et utiliser le menu.







Préparation : Allumez le projecteur et projetez une image sur l'écran.

1. Appuyez sur le bouton MENU.

- Appuyer sur le bouton EXIT ou sur le bouton MENU permet de fermer le menu.
- Vous pouvez changer la position d'affichage du menu à l'écran. (Position du menu → page 52)

2. Appuyez sur les boutons ▼/▲.

- Le curseur se déplace entre les icônes du menu principal ([IMAGE] ↔ [OPTIONS D'IMAGE] ↔ [PARAMETRAGE(1)] ↔ [PARAMETRAGE(2)] ↔ [USB-A] ↔ [INFORMATION]).
- Lorsque l'icône du menu principal change, le sous-menu change également.

Icône	Nom du menu principal
	IMAGE
	OPTIONS D'IMAGE
	PARAMETRAGE(1)
	PARAMETRAGE(2)
	USB-A (Vision-neuse)
	INFORMATION

3. Avec le curseur positionné sur une icône du menu principal, appuyez sur ► ou sur le bouton ENTER.

Le curseur se déplace vers le sous-menu.

- Pour revenir d'un sous-menu à l'icône du menu principal, appuyez sur ◀ ou sur le bouton EXIT.
- Appuyez sur le bouton MENU pour fermer le menu.

4. Utilisez les boutons ▼/▲ pour déplacer le curseur vers l'élément de sous-menu souhaité.

Les marques et les noms d'éléments affichés sur le bord droit des éléments du sous-menu indiquent les opérations clés.

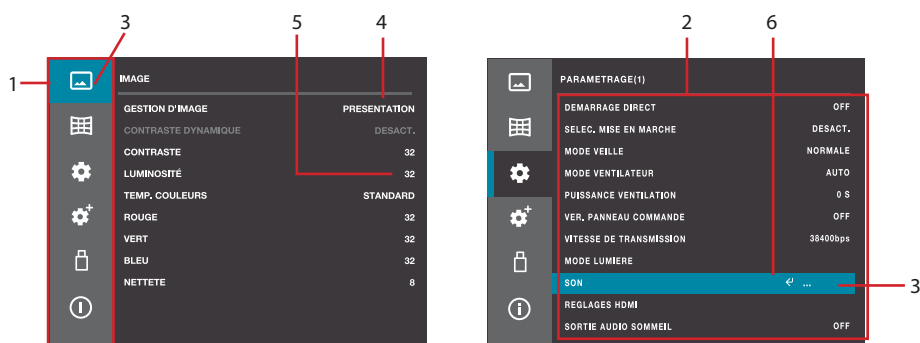

Explication d'un exemple d'écran de menu

1. Icône du menu principal
2. Sous-menu
3. Curseur
4. Lorsqu'un nom d'élément s'affiche, appuyez sur le bouton ENTER, puis utilisez les boutons ▼/▲ pour parcourir les options. Appuyez sur le bouton ENTER pour confirmer l'option.
5. Lorsqu'un nombre s'affiche, appuyez sur le bouton ENTER, puis utilisez les boutons ▼/▲ pour augmenter ou diminuer la valeur. Appuyez sur le bouton ENTER pour confirmer la valeur.
6. Lorsque (◀) s'affiche, appuyez sur le bouton ENTER permet d'afficher le niveau inférieur suivant du menu.

5-1-2. Modification des nombres

À titre d'exemple de fonctionnement, voici la procédure permettant de modifier la valeur de contraste.

1. Appuyez sur le bouton MENU pour afficher le menu à l'écran.

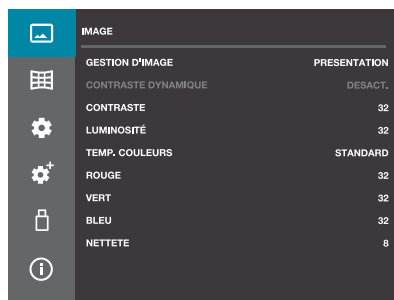

2. Appuyez sur le bouton ► ou ENTER.

Le curseur se déplace vers le sous-menu [IMAGE].

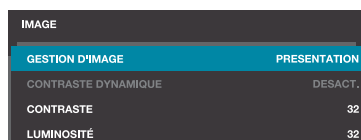

3. Utilisez les boutons ▼/▲ pour choisir [CONTRASTE], puis appuyez sur le bouton ENTER.

◀▶ s'affiche au centre du curseur.

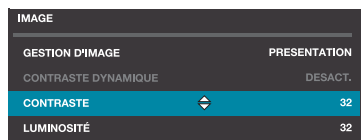

4. Utilisez les boutons ▼/▲ pour augmenter ou diminuer la valeur.

5. Appuyez sur le bouton ENTER.

La valeur est définie, et le « ◀▶ » au centre du curseur disparaît.

5-1-3. Message de confirmation

Un message de confirmation s'affiche dans certains cas, par exemple lors de la réinitialisation des valeurs ajustées aux valeurs d'usine par défaut.

Utilisez les boutons ◀/▶ pour déplacer le curseur vers [OUI] ou [NON], puis appuyez sur le bouton ENTER.

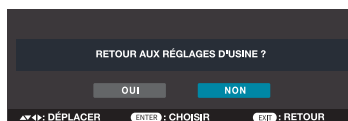

5-2. Liste des menus à l'écran

[■] indique la valeur d'usine par défaut pour chaque élément.

Menu principal	Sous-menu/Valeur de réglage		(Voir page)	
IMAGE	GESTION D'IMAGE	HTE LUMIN., PRESENTATION , VIDEO, GRAPHIQUE, TABLEAU D'ÉCOLE (VERT), UTILISATEUR	48	
	CONTRASTE DYNAMIQUE	DESACT. , MODE 1, MODE 2		
	CONTRASTE	0 – 63 (32)		
	LUMINOSITÉ	0 – 63 (32)		
	TEMP. COULEURS	CHAUDE, STANDARD , FRAIS, UTILISATEUR	49	
	ROUGE	0 – 63 (32)		
	VERT	0 – 63 (32)		
	BLEU	0 – 63 (32)		
	NETTETE	0 – 15 (8)		
OPTIONS D'IMAGE	APPARENCE	AUTO , LARGE, PLEINE LARGEUR, 4:3	50	
	ORIENTATION	BUREAU VERS L'AVANT , BUREAU VERS L'ARRIÈRE, PLAFOND VERS L'AVANT AUTOM., PLAFOND VERS L'ARRIÈRE AUTOM., PLAFOND VERS L'AVANT, PLAFOND VERS L'ARRIÈRE		
	POSITION DU MENU	HAUT-GAUCHE, HAUT-DROITE, CENTRE , BAS-GAUCHE, BAS-DROITE	52	
	DUREE AFFICHAGE MENU	MANUEL, AUTO 45 S		
	PAPIER PEINT	BLEU , NOIR, LOGO		
	CONVERGENCE STATIQUE	HORIZONTAL R, HORIZONTAL G, HORIZONTAL B VERTICAL R, VERTICAL G, VERTICAL B		
PARAMETRAGE(1)	DEMARRAGE DIRECT	OFF , ON	53	
	SELEC. MISE EN MARCHE	DESACT. , HDMI1, HDMI2		
	MODE VEILLE	NORMALE , RÉSEAU EN VEILLE, VEILLE		
	MODE VENTILATEUR	AUTO , HAUT, HAUTE ALTITUDE	54	
	PUISSANCE VENTILATION	0 S , 30 S, 60 S		
	VER. PANNEAU COMMANDE	OFF , ON		
	VITESSE DE TRANSMISSION	4800bps, 9600bps, 19200bps, 38400bps		
	MODE LUMIERE	MODE LUMIERE	NORMAL , SILENCIEUX , LONGUE DUREE DE VIE	55
		AJUSTEMENT DE LA LAMPE	50% – 100%	
		LUMINOSITE CONSTANTE	OFF , ON	
	SON	VOLUME	0 – 25 (12)	56
		MUET	OFF , ON	
	RÉGLAGES HDMI	NIVEAU VIDÉO	AUTO , NORMAL, AMELIORE	
	SORTIE AUDIO SOMMEIL		OFF , ON	

5. Utilisation du menu à l'écran

Menu principal	Sous-menu/Valeur de réglage		(Voir page)
PARAMETRAGE(2)	LANGUE	English, 日本語, 中文, 中文繁體, DEUTSCH, FRANÇAIS, ITALIANO, ESPAÑOL, PORTUGUÊS, NEDERLANDS, SVENSKA, SUOMI, NORSK, DANSK, POLSKI, ČEŠTINA, MAGYAR, РУССКИЙ, TÜRKÇE, العربية, TIẾNG VIỆT, 한국어, ไทย, BAHASA INDONESIA, ROMÂNĂ	57
	RÉGLAGES AUTO	RECHERCHE D'ENTRÉE	OFF, ON
AUTO KEYSTONE		OFF, ON	
CORREC. GEOMETRIQUE	CORRECTION	MÉMORISER, RESET	58
	H/V KEYSTONE		59
	PIERRE ANGULAIRE		60
	COIN VERTICAL		61
	COUSSINET	COUSSINET X/Y GAIN, COUSSINET X DÉCALAGE, COUSSINET Y DÉCALAGE	62
	RÉGLAGE D'IMAGE DE LA GRILLE		63
	RESET		
VERROU DEMARRAGE	VERROUILLAGE CODE PIN	OFF, ON	64
	CHANGEMENT CODE PIN		65
EXTINCTION AUTOMATIQUE	PRÊT, EXTINCTION, OFF		
	MINUTEUR	1 – 30 (5)	66
	COMPTE À REBOURS PRÊT	0 – 30 (5)	
ÉCHANTILLON TEST	OFF, NIVEAUX DE GRIS (1–4), BARRE DE COULEUR, ROUGE, VERT, BLEU, HACHURER, BLANC, NOIR, RASTER GRIS, MISE AU POINT		
CONFIGURATION DU RÉSEAU	RÉGLAGES RÉSEAU	INTERFACE (RÉSEAU, HDBaseT)	67
		PROFIL (DÉSACTIVER, ACTIVER)	
		DHCP (OFF, ON)	
		ADRESSE IP	
		MASQUE SUBNET	
		PASSERELLE	
	INFORMATION RÉSEAU	68	
	ADRESSE MAC		
	ADRESSE IP		
	ÉTAT DU RÉSEAU		
SERVICES RÉSEAU	SERVEUR HTTP	OFF, ON	
	BALISE AMX	OFF, ON	
	PJLink	OFF, ON	
	Crestron	OFF, ON	
	CONTROLE DU PC	OFF, ON	
	RECHERCHE	OFF, ON	
CONTROLE ID	CONTROLE ID	OFF, ON	69
	NUMÉRO CONTROLE ID	1-254 (1)	
RESTAURER LES PARAMÈTRES D'USINE			70

5. Utilisation du menu à l'écran

Menu principal	Sous-menu/Valeur de réglage		(Voir page)
USB-A	RÉGLAGE DES DIAPOSITIVES		71
	EFFET	GLISSER VERS LE BAS, GLISSER VERS LA DROITE	
	ORDRE DE TRI	TRI ÉTENDU, TRI PAR NOM, TRI PAR DATE, TRI PAR TAILLE	
	ROTATION	PAS DE ROTATION, 270 °, 180 °, 90 °	
	AJUSTEMENT ADAPTÉ	ON/OFF	
	RÉPÉTER	ON/OFF	
	APPLIQUER		
INFORMATION	ENTRÉE		72
	FRÉQUENCE HORIZONTALE		
	FRÉQUENCE VERTICALE		
	HEURES D'UTILIS. LUM		
	NOM DU MODÈLE		
	NUMÉRO DE SÉRIE		
	VERSION DU FIRMWARE		
	SUBCPU		
	ADRESSE IP		

5-3. IMAGE

5-3-1. GESTION D'IMAGE

Choisissez le réglage optimal pour l'image projetée.

HTE LUMIN.	Projette les images à la luminosité maximale. Utilisez ce réglage dans les endroits lumineux.
PRESENTATION	Rend les images très vives. Utilisez ce réglage lors de la projection de contenu via des signaux informatiques.
VIDEO	Rend les images naturellement vives. Utilisez ce réglage lors de la projection de contenu à partir de téléviseurs ou de sources d'images générales.
GRAPHIQUE	Permet une reproduction naturelle avec une intensité de couleur élevée. Utilisez ce réglage lorsque vous projetez des photographies, des images, des signalétiques ou d'autres contenus similaires dans des espaces sombres.
TABLEAU D'ÉCOLE (VERT)	Ce mode est adapté pour projeter sur un tableau vert.
UTILISATEUR	Si les ajustements de couleur CONTRASTE, LUMINOSITÉ, TEMP. COULEURS, ROUGE, VERT, BLEU ou NETTÉTÉ sont modifiés, [UTILISATEUR] s'affiche.

5-3-2. CONTRASTE DYNAMIQUE

Cela ajuste automatiquement la sortie de la source lumineuse en fonction de la vidéo pour créer une image avec un contraste optimal.

DÉSACT.	Le contraste n'est pas optimisé.
MODE1	Le contraste est optimisé en privilégiant la luminosité.
MODE2	Le contraste est optimisé avec la luminosité réduite.

REMARQUE :

- [CONTRASTE DYNAMIQUE] ne peut pas être choisi dans les cas suivants.
 - Lorsque [MODE LUMIERE] est réglé sur [SILENCIEUX] ou sur [LONGUE DUREE DE VIE]
 - Lorsque [LUMINOSITE CONSTANTE] est réglé sur [ON]

5-3-3. CONTRASTE

Cela rend la différence entre les parties sombres et claires de l'image plus claire ou plus douce.

5-3-4. LUMINOSITÉ

Cela rend l'image plus lumineuse ou plus sombre.

5-3-5. TEMP. COULEURS

Cela ajuste la teinte des couleurs rouge, verte et bleue.

CHAUDE	Cela donne à tout l'écran une apparence rougeâtre. La température des couleurs est inférieure d'environ 500 K à celle réglée sur [STANDARD].
STANDARD	Cela règle l'ensemble de l'écran sur un ton moyen. Le réglage d'usine de la température des couleurs est d'environ 7800 K.
FRAIS	Cela donne à tout l'écran une apparence bleuâtre. La température des couleurs est supérieure d'environ 500 K à celle réglée sur [STANDARD].
UTILISATEUR	Si les valeurs pour [ROUGE], [VERT] et [BLEU] sont ajustées individuellement, [UTILISATEUR] s'affiche.

ASTUCE :

- La température des couleurs varie en fonction des réglages de [GESTION D'IMAGE] et de [MODE LUMIERE].
-

5-3-6. ROUGE/VERT/BLEU

Ceux-ci ajustent individuellement les teintes rouge, verte et bleue de l'ensemble de l'écran.

5-3-7. NETTETE

Cela rend l'image plus nette ou plus douce.

5-4. OPTIONS D'IMAGE

5-4-1. APPARENCE

Choisissez l'apparence de l'écran.

AUTO	L'image est projetée à la taille maximale sans modifier l'apparence du signal d'entrée.
LARGE	L'image est projetée avec une apparence de 16:9.
PLEINE LARGEUR	L'image est projetée à l'étendue maximum.
4:3	L'image est projetée avec une apparence de 4:3.

5-4-2. ORIENTATION

Choisissez en fonction des conditions d'installation du projecteur et de l'écran.

 AVERTISSEMENT	<p>Consultez votre revendeur pour l'installation du projecteur au plafond. Des compétences spéciales sont requises pour l'installation au plafond.</p> <p>N'essayez jamais d'installer le projecteur vous-même dans de tels cas. Le projecteur pourrait tomber et causer des blessures.</p>
---	---

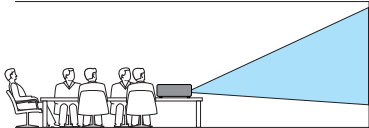
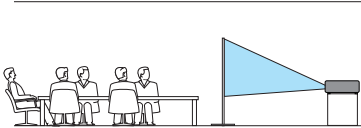
BUREAU VERS L'AVANT	<p>Lorsque le projecteur est placé sur une table et projette depuis l'avant de l'écran.</p> 
BUREAU VERS L'ARRIÈRE	<p>Lorsque le projecteur est placé sur une table et projette depuis l'arrière de l'écran (en utilisant un écran semi-transparent).</p> 
PLAFOND VERS L'AVANT AUTOM.	<p>Lors de la projection depuis l'avant de l'écran, une fois que le capteur d'angle intégré détecte automatiquement l'angle du projecteur, passez à [BUREAU VERS L'AVANT] ou [PLAFOND VERS L'ARRIÈRE].</p> <p>Choisissez cet élément si vous projetez depuis l'avant de l'écran.</p>
PLAFOND VERS L'ARRIÈRE AUTOM.	<p>Lors de la projection depuis l'arrière de l'écran, une fois que le capteur d'angle intégré détecte automatiquement l'angle du projecteur, passez à [BUREAU VERS L'ARRIÈRE] ou [PLAFOND VERS L'ARRIÈRE].</p> <p>Choisissez cet élément si vous projetez depuis l'arrière de l'écran.</p>

5. Utilisation du menu à l'écran

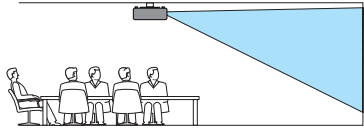
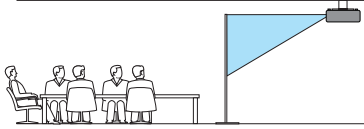
<p>PLAFOND VERS L'AVANT</p>	<p>Lors de l'installation du projecteur en hauteur au plafond devant l'écran à l'aide d'un support de montage au plafond (vendu séparément).</p> 
<p>PLAFOND VERS L'ARRIÈRE</p>	<p>Lors de l'installation du projecteur en hauteur au plafond derrière l'écran à l'aide d'un support de montage au plafond (vendu séparément) (en utilisant un écran semi-transparent).</p> 

ASTUCE :

- À propos du capteur d'angle
La plage d'angle détectable du capteur d'angle intégré du projecteur est celle illustrée dans la figure ci-dessous.

Si vous choisissez [PLAFOND VERS L'AVANT AUTOM.] ou [PLAFOND VERS L'ARRIÈRE AUTOM.] pour l'orientation, le projecteur détermine automatiquement que l'image est projetée par l'avant.

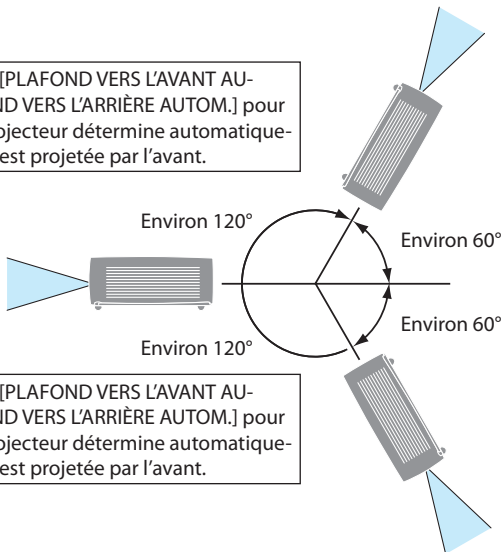

Si vous choisissez [PLAFOND VERS L'AVANT AUTOM.] ou [PLAFOND VERS L'ARRIÈRE AUTOM.] pour l'orientation, le projecteur détermine automatiquement que l'image est projetée depuis le plafond.

Si vous choisissez [PLAFOND VERS L'AVANT AUTOM.] ou [PLAFOND VERS L'ARRIÈRE AUTOM.] pour l'orientation, le projecteur détermine automatiquement que l'image est projetée par l'avant.

5-4-3. POSITION DU MENU

Cela modifie la position d'affichage du menu à l'écran.

HAUT-GAUCHE	Le menu s'affiche dans le coin supérieur gauche de l'écran.
HAUT-DROITE	Le menu s'affiche dans le coin supérieur droit de l'écran.
CENTRE	Le menu s'affiche au centre de l'écran.
BAS-GAUCHE	Le menu s'affiche dans le coin inférieur gauche de l'écran.
BAS-DROITE	Le menu s'affiche dans le coin inférieur droit de l'écran.

5-4-4. DUREE AFFICHAGE MENU

Sélectionnez le temps d'affichage pour le menu à l'écran.

MANUEL	Le menu continuera d'être affiché. Appuyez sur le bouton MENU pour fermer le menu.
AUTO 45 S	Le menu se fermera automatiquement si aucun bouton n'est enfoncé dans un délai de 45 secondes.

5-4-5. PAPIER PEINT

Cela permet de choisir la couleur du papier peint lorsqu'il n'y a pas de signal d'entrée.

BLEU	Toute la zone de projection s'affiche en bleu.
NOIR	Toute la zone de projection s'affiche en noir.
LOGO	Le papier peint enregistré s'affiche sur toute la zone de projection. Le NOIR (sans image de logo) est affiché lors de l'expédition depuis l'usine.

REMARQUE :

- Cette fonction est désactivée lorsque USB-A est choisi comme signal d'entrée.

ASTUCE :

- Pour enregistrer une image de logo, utilisez la fonction serveur HTTP.

5-4-6. CONVERGENCE STATIQUE

Cette fonction vous permet d'ajuster la différence de couleur de l'image.

Cela peut être ajusté par unité de ± 1 pixel dans le sens horizontal pour [HORIZONTAL R], [HORIZONTAL G] et [HORIZONTAL B], et dans le sens vertical pour [VERTICAL R], [VERTICAL G] et [VERTICAL B].

5-5. PARAMETRAGE(1)

5-5-1. DEMARRAGE DIRECT

Cela définit le fonctionnement lorsque le cordon d'alimentation est connecté au projecteur ou lorsque l'alimentation est fournie.

OFF	Lorsque le cordon d'alimentation est connecté au projecteur ou lorsque l'alimentation est fournie, le projecteur est placé en mode veille. Appuyez sur le bouton d'alimentation pour mettre sous tension.
ON	Lorsque le cordon d'alimentation est connecté au projecteur ou lorsque l'alimentation est fournie, l'alimentation du projecteur s'allume automatiquement.

REMARQUE :

- Après avoir coupé l'alimentation, débranchez le cordon d'alimentation, attendez environ 20 secondes, puis rebranchez le cordon d'alimentation. Le projecteur peut ne pas fonctionner normalement si l'alimentation est allumée et éteinte ou si le cordon d'alimentation est branché et débranché dans un court laps de temps.

5-5-2. SELEC. MISE EN MARCHÉ

Cette fonction projette automatiquement une image lorsqu'un signal HDMI est reçu alors que l'unité est en mode veille.

DÉSACT.	La fonction de mise sous tension automatique ne fonctionne pas.
HDMI 1	Lorsqu'un signal est détecté sur la borne d'entrée HDMI1, l'image est projetée.
HDMI 2	Lorsqu'un signal est détecté sur la borne d'entrée HDMI2, l'image est projetée.

REMARQUE :

- Si [MARCHE AUTO ACT] est réglé sur HDMI1 ou HDMI2, [MODE VEILLE] est grisé et ne peut pas être choisi.
- Lorsque [MARCHE AUTO ACT] est réglé sur HDMI1, éteignez l'appareil pendant que l'image est projetée à partir de la borne d'entrée HDMI 1. De même, lorsque [MARCHE AUTO ACT] est réglé sur HDMI2, éteignez l'appareil pendant que l'image est projetée à partir de la borne d'entrée HDMI 2.

5-5-3. MODE VEILLE

Cela permet de choisir le mode de fonctionnement lorsque le projecteur est en veille.

NORMALE	Dans ce mode, la consommation d'énergie est inférieure à celle du mode « Réseau en veille » ou « Veille », mais le projecteur ne peut pas être commandé via le port LAN lorsque ce mode est choisi. Pour allumer le projecteur, appuyez sur le bouton d'alimentation du boîtier du projecteur ou de la télécommande.
RÉSEAU EN VEILLE	Dans ce mode, la consommation d'énergie est plus élevée qu'en mode [NORMAL], mais l'unité peut être allumée à partir du mode veille à l'aide de la fonction « Wake on LAN » (Réveil sur le LAN) via le LAN. Pour plus de détails sur la fonction « Wake on LAN », veuillez consulter votre administrateur réseau.
VEILLE	Dans ce mode, la consommation d'énergie est plus élevée qu'en mode « Réseau en veille », mais l'alimentation du projecteur peut être activée à l'aide d'un logiciel de contrôle.

5-5-4. MODE VENTILATEUR

Cela permet de régler le fonctionnement du ventilateur de refroidissement pour réduire la température interne du projecteur.

AUTO	Les ventilateurs intégrés fonctionnent automatiquement à une vitesse variable suivant la température interne.
HAUT	Les ventilateurs intégrés fonctionnent à une vitesse haute.
HAUTE ALTITUDE	Les ventilateurs intégrés fonctionnent à une vitesse haute. Sélectionnez cette option lorsque le projecteur est utilisé à une altitude d'environ 5 500 pieds/1 600 mètres ou plus.

REMARQUE :

- Réglez [MODE VENTILATEUR] sur [HAUT] lorsque vous utilisez le projecteur en continu pendant plusieurs jours.
- Réglez [MODE VENTILATEUR] sur [HAUTE ALTITUDE] lorsque vous utilisez le projecteur à des altitudes d'environ 5 500 pieds/1 600 mètres ou plus.
- Utiliser le projecteur à des altitudes d'environ 5 500 pieds/1 600 mètres ou plus sans le régler sur [HAUTE ALTITUDE] peut causer une surchauffe du projecteur et son extinction. Si cela se produit, attendez quelques minutes et allumez le projecteur.
- Utiliser le projecteur à des altitudes d'environ 5 500 pieds/1 600 mètres ou plus peut raccourcir la durée de vie des composants optiques tels que le module d'éclairage.

5-5-5. PUISSANCE VENTILATION

Cela définit la durée pendant laquelle le ventilateur de refroidissement fonctionne après l'arrêt du projecteur.

Le voyant d'alimentation clignote en vert pendant que le ventilateur de refroidissement fonctionne. Ne débranchez jamais le cordon d'alimentation pendant que le ventilateur de refroidissement fonctionne.

0 S	Le ventilateur de refroidissement ne fonctionne pas après l'arrêt de l'unité.
30 S	Le ventilateur de refroidissement fonctionne pendant 30 secondes après l'extinction du projecteur.
60 S	Le ventilateur de refroidissement fonctionne pendant 60 secondes après l'extinction du projecteur.

5-5-6. VER. PANNEAU COMMANDE

Ceci permet de désactiver les boutons de fonctionnement du projecteur.

OFF	Les boutons du panneau de commande du projecteur fonctionnent.
ON	Les boutons du panneau de commande du projecteur ne fonctionnent pas (ils sont verrouillés).

ASTUCE :

- Les boutons de la télécommande fonctionnent même lorsque les boutons de commande de l'unité principale sont verrouillés.

5-5-7. VITESSE DE TRANSMISSION

Cela permet de définir la vitesse de transfert des données pour la borne RS-232C. Réglez-la en fonction de la vitesse de transfert de l'appareil connecté.

5-5-8. MODE LUMIERE

Trois options [MODE LUMIERE] peuvent être choisies selon l'utilisation prévue. Vous pouvez également régler la puissance de sortie et modifier la luminosité (luminosité).

MODE LUMIERE

NORMAL	Ceci est le mode standard.
SILENCIEUX	Ce mode privilégie la réduction du bruit de fonctionnement.
LONGUE DUREE DE VIE	Ce mode privilégie la prolongation de la durée de vie des composants optiques.

AJUSTEMENT DE LA LAMPE

La sortie de chaque [MODE LUMIERE] peut être ajustée par incréments de 1 %.

La plage de réglage varie en fonction des réglages du [MODE LUMIERE].

NORMAL : 50 à 100 %

SILENCIEUX : 50 à 90 %

LONGUE DUREE DE VIE : 50 à 80 %

LUMINOSITE CONSTANTE

OFF	Le mode [LUMINOSITE CONSTANTE] sera annulé.
ON	Maintient une luminosité constante.

REMARQUE :

- Lorsque [LUMINOSITE CONSTANTE] est réglé sur [ACTIVÉ], [MODE LUMIERE] et [AJUSTEMENT DE LA LAMPE] ne peuvent pas être choisis.

ASTUCE :

- Normalement la luminosité diminue à l'usage, mais en choisissant le mode [LUMINOSITE CONSTANTE], le projecteur ajuste automatiquement la sortie en fonction du temps d'utilisation du projecteur, maintenant ainsi une luminosité constante tout au long de la durée de vie du module d'éclairage.
Cependant, si la sortie est déjà à son maximum, la luminosité diminuera pendant l'utilisation.

5-5-9. SON

Ceci permet de régler la sortie audio du projecteur.

VOLUME	Appuyez sur le bouton ◀ pour diminuer le volume, et sur le bouton ▶ pour augmenter le volume. La plage est de 0 à +25.
MUET	Le son est émis lorsque [OFF] est choisi, et aucun son n'est émis lorsque [ACTIVÉ] bloque la sortie audio.

5-5-10. RÉGLAGES HDMI

Modifiez ces paramètres en fonction des conditions de sortie de l'appareil connecté à la borne d'entrée HDMI1 ou HDMI2.

NIVEAU VIDEO

AUTO	La plage complète ou limitée du niveau du signal HDMI est détectée automatiquement. Si la plage ne peut pas être correctement détectée automatiquement, basculez manuellement sur [NORMALE] ou [AMELIORE].
NORMAL	Choisissez ceci lors de la connexion d'un appareil dont le niveau de signal HDMI est réglé sur la plage complète.
AMELIORE	Choisissez ceci lors de la connexion d'un appareil dont le niveau de signal HDMI est réglé sur la plage limitée.

5-5-11. SORTIE AUDIO SOMMEIL

Sélectionnez si des signaux audio doivent être émis par les bornes de sortie audio lorsque le projecteur est en mode veille.

5-6. PARAMETRAGE(2)

5-6-1. LANGUE

Ceci permet de choisir la langue d'affichage du menu.

La langue revient à l'anglais si vous réinitialisez les paramètres d'usine par défaut à partir du menu à l'écran.

5-6-2. RÉGLAGES AUTO

Cela active ou désactive la recherche automatique du signal d'entrée, le réglage automatique des signaux vidéo de l'ordinateur et la correction trapézoïdale automatique.

RECHERCHE D'ENTRÉE

OFF	Appuyez sur le bouton du sélecteur d'entrée pour choisir manuellement le signal d'entrée.
ON	Le signal d'entrée est automatiquement détecté et l'image est projetée.

AUTO KEYSTONE

OFF	Effectuez manuellement la correction trapézoïdale.
ON	L'inclinaison du projecteur est détectée et la distorsion trapézoïdale de l'image projetée est automatiquement ajustée dans le sens vertical.

REMARQUE :

- La correction trapézoïdale automatique peut ne pas fonctionner même lorsque [AUTO KEYSTONE] est réglé sur [ACTIVÉ].
- La correction trapézoïdale automatique ne fonctionne pas lorsque [PLAFOND VERS L'AVANT] ou [PLAFOND VERS L'ARRIÈRE] est réglé sur [ORIENTATION] dans le menu à l'écran.
- Lorsque [PLAFOND VERS L'AVANT AUTOM.] ou [PLAFOND VERS L'ARRIÈRE AUTOM.] est réglé sur [ORIENTATION] dans le menu à l'écran et que cette unité est montée au plafond, la correction trapézoïdale automatique ne fonctionne pas.
- La borne USB-A ne peut pas être recherchée lorsque [RECHERCHE D'ENTRÉE] est réglé sur [ON].

5-6-3. CORREC. GEOMETRIQUE

Lors de la projection sur un écran incliné ou incurvé, l'image projetée est déformée et s'étend au-delà de l'écran.

Dans ce cas, utilisez la fonction [CORREC. GEOMETRIQUE] de l'unité pour ajuster l'image projetée afin qu'elle s'adapte à l'écran.

Lorsque [CORREC. GEOMETRIQUE] est choisi dans le menu à l'écran, le menu de correction géométrique apparaît.

Ce projecteur dispose des cinq types de fonctions de correction géométrique décrits ci-dessous.

- H/V KEYSTONE
 - PIERRE ANGULAIRE
 - COIN VERTICAL
 - COUSSINET
 - RÉGLAGE D'IMAGE DE LA GRILLE
- L'état de la correction géométrique est conservé même après la mise hors tension du projecteur. (Le réglage par défaut de l'usine pour [CORRECTION] est [MÉMORISER].) Pour annuler la correction géométrique, effectuez la procédure de réinitialisation.
 - Certaines des cinq fonctions de correction ne peuvent pas être combinées pour le réglage. Si vous ajustez l'un des réglages, les fonctions de correction qui ne peuvent pas être combinées sont grisées et ne peuvent pas être choisies. Si vous souhaitez passer à une fonction de correction qui ne peut pas être combinée, effectuez [RESET].

Combinaison des fonctions de correction

	H/V KEYSTONE	PIERRE ANGU-LAIRE	COIN VERTICAL	COUSSINET	RÉGLAGE D'IMAGE DE LA GRILLE
H/V KEYSTONE	-	Non	Non	Non	Non
PIERRE ANGU-LAIRE	Non	-	Non	Non	Non
COIN VERTICAL	Non	Non	-	Oui	Oui
COUSSINET	Non	Non	Oui	-	Oui
RÉGLAGE D'IMAGE DE LA GRILLE	Non	Non	Oui	Oui	-

Oui : réglable/Non : non réglable

- L'affichage de l'échantillon test intégré [HACHURER] du projecteur facilite le réglage. (→ page 66)

CORRECTION

MÉMORISER	Les valeurs de correction géométrique sont conservées même après la mise hors tension du projecteur.
RESET	Lorsque le projecteur est éteint, les valeurs de correction géométrique sont réinitialisées.

H/V KEYSTONE

Utilisez les boutons ▲▼◀▶ pour ajuster la distorsion trapézoïdale horizontale et verticale. Pour les instructions de fonctionnement, veuillez vous reporter à la page 29.

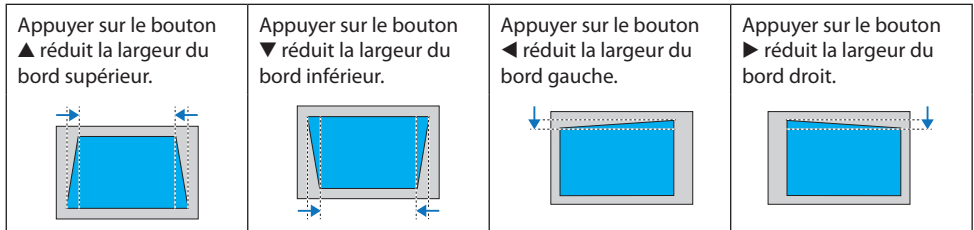

PIERRE ANGULAIRE

Ajustez la distorsion trapézoïdale en ajustant les quatre coins de l'image projetée.

Appuyez sur le bouton ENTER pour sélectionner la zone à ajuster. Le marqueur de la zone sélectionnée deviendra rouge.

Utilisez le bouton ◀/▶ pour ajuster la direction horizontale et les boutons ▲/▼ pour ajuster la direction verticale.

Les nombres affichés à l'écran représentent ce qui suit :

Gauche : Coordonnée X (horizontale)

Droite : Coordonnée Y (verticale)

Centre : Affiche « 01 » lorsque la valeur est au réglage initial ou lorsqu'elle est ajustée à la valeur maximale de la plage de correction.

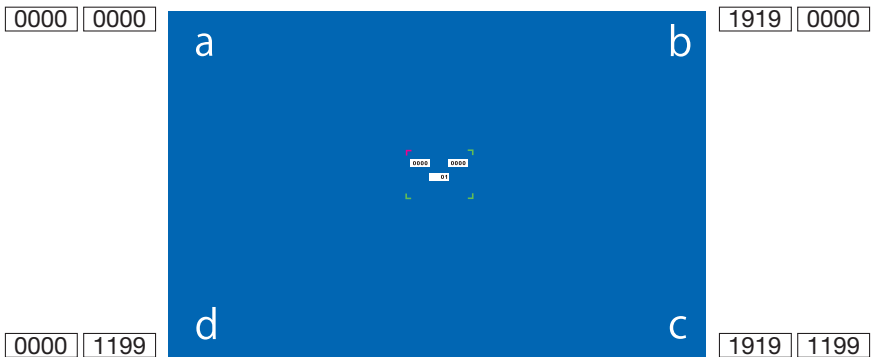
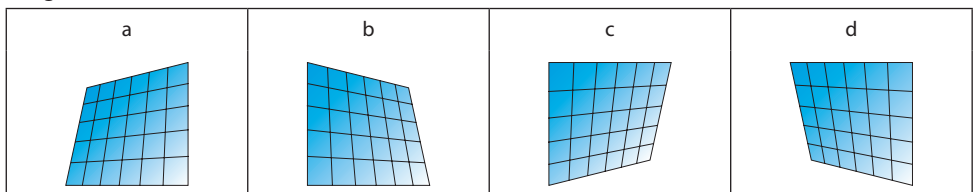

Image de correction



COIN VERTICAL

Effectue une correction pour la projection sur un mur incliné par rapport au plan vertical.

Ajustez un total de six points : les quatre coins de l'image projetée, plus un point au centre du bord supérieur et un au centre du bord inférieur.

Appuyez sur le bouton ENTER pour sélectionner la zone à ajuster. Le marqueur de la zone sélectionnée deviendra rouge.

Utilisez le bouton ◀/▶ pour ajuster la direction horizontale et les boutons ▲/▼ pour ajuster la direction verticale.

Les nombres affichés à l'écran représentent ce qui suit :

Gauche : Coordonnée X (horizontale)

Droite : Coordonnée Y (verticale)

Centre : Affiche « 01 » lorsque la valeur est au réglage initial ou lorsqu'elle est ajustée à la valeur maximale de la plage de correction.

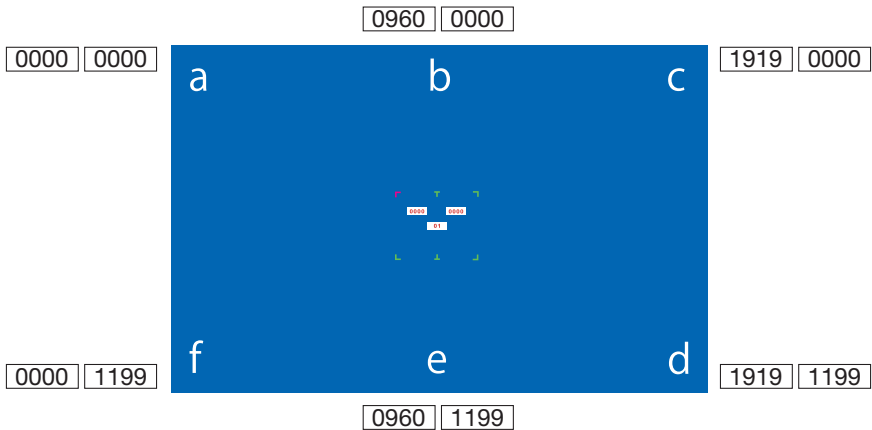
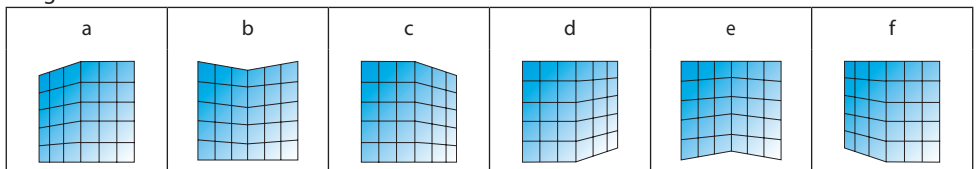

Image de correction



COUSSINET

Ajustez la distorsion courbe lors de la projection d'images sur une surface courbe. La correction courbée est divisée en 3 modes. Le mode bascule lorsque le bouton ENTER est enfoncé.



1. COUSSINET X/Y GAIN

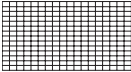
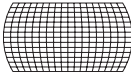
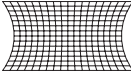
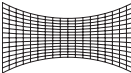
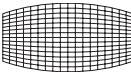

Avant correction	Opération	Après correction	Description
	◀ bouton		Étend les bords gauche et droit horizontalement.
	▶ bouton		Réduit les bords gauche et droit vers l'intérieur.
	Bouton ▲		Réduit les bords supérieur et inférieur vers l'intérieur.
	Bouton ▼		Étend les bords supérieur et inférieur verticalement.

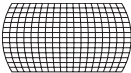
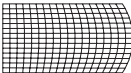
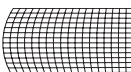
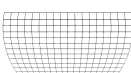
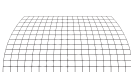
2. COUSSINET X DÉCALAGE

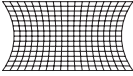
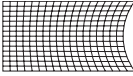
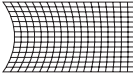
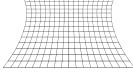
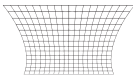
Avant correction	Opération	Après correction	Description
	◀ bouton		Corrige la distorsion sur le côté gauche. Étend le haut et le bas du bord gauche vers l'extérieur tout en conservant la distorsion sur le côté droit.
	▶ bouton		Corrige la distorsion sur le côté droit. Étend le haut et le bas du bord droit vers l'extérieur tout en conservant la distorsion sur le côté gauche.
	Bouton ▲		Corrige la distorsion horizontale. Étend la gauche et la droite de la section supérieure vers l'extérieur et réduit la gauche et la droite de la section inférieure vers l'intérieur.
	Bouton ▼		Corrige la distorsion horizontale. Étend la gauche et la droite de la section inférieure vers l'extérieur et réduit la gauche et la droite de la section supérieure vers l'intérieur.

	◀ bouton		Corrige la distorsion sur le côté gauche. Étend le centre du bord gauche vers l'extérieur tout en conservant la distorsion sur le côté droit.
	▶ bouton		Corrige la distorsion sur le côté droit. Étend le centre du bord droit vers l'extérieur tout en maintenant la distorsion sur le côté gauche.
	Bouton ▲		Corrige la distorsion horizontale. Étend la gauche et la droite de la section supérieure vers l'intérieur tout en conservant la distorsion de la section inférieure.
	Bouton ▼		Corrige la distorsion horizontale. Réduit la gauche et la droite de la section inférieure vers l'intérieur tout en conservant la distorsion de la section supérieure.

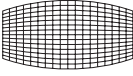
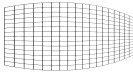
3. COUSSINET Y DÉCALAGE

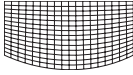
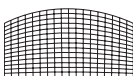
Avant correction	Opération	Après correction	Description
	◀ bouton		Corrige la distorsion verticale. Étend le haut et le bas du bord gauche vers l'extérieur et réduit le haut et le bas du bord droit vers l'intérieur.
	▶ bouton		Corrige la distorsion verticale. Étend le haut et le bas du bord droit vers l'extérieur et réduit le haut et le bas du bord gauche vers l'intérieur.
	Bouton ▲		Corrige la distorsion sur le côté supérieur. Étend la gauche et la droite du bord supérieur vers le haut tout en conservant la distorsion sur le côté inférieur.
	Bouton ▼		Corrige la distorsion sur le côté inférieur. Étend la gauche et la droite du bord inférieur vers le bas tout en conservant la distorsion sur le côté supérieur.

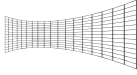
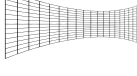
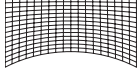
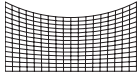
	◀ bouton		Corrige la distorsion verticale. Réduit le haut et le bas du bord gauche vers l'intérieur tout en conservant la distorsion sur le côté droit.
	▶ bouton		Corrige la distorsion verticale. Réduit le haut et le bas du bord droit vers l'intérieur tout en conservant la distorsion sur le côté gauche.
	Bouton ▲		Corrige la distorsion sur le côté supérieur. Étend le centre du bord supérieur vers le haut tout en conservant la distorsion sur le côté inférieur.
	Bouton ▼		Corrige la distorsion sur le côté inférieur. Étend le centre du bord inférieur vers le bas tout en conservant la distorsion sur le côté supérieur.

RÉGLAGE D'IMAGE DE LA GRILLE

Choisissez l'un des multiples points de réglage affichés sur l'ensemble de l'écran de projection et utilisez les boutons ▲▼◀▶ pour régler la distorsion.

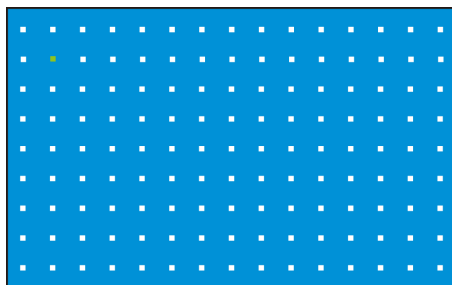

RESET

Ceci restaure l'image ajustée à son état d'origine.

REMARQUE :

- La plage de correction trapézoïdale maximale est de ± 30 degrés verticalement et horizontalement. L'utilisation d'une correction maximale réduit toutefois la qualité de l'image et rend la mise au point plus difficile. Veuillez utiliser la valeur de correction minimale pour le projecteur.
- La correction trapézoïdale peut affecter l'apparence de l'image.

5-6-4. VERROU DEMARRAGE

Vous pouvez empêcher l'utilisation non autorisée du projecteur en définissant un code PIN (un numéro à 3 chiffres).

Si VERROU DEMARRAGE est activé, l'écran de saisie du CODE PIN apparaît lorsque l'unité est mise sous tension, et la projection n'est pas possible sans la saisie du code PIN correct.

Important

- Le code PIN n'est pas annulé même si vous réinitialisez les réglages d'usine à partir du menu à l'écran. Veuillez noter et conserver le code PIN que vous avez défini dans un endroit sûr afin de ne pas l'oublier.
- Lorsque vous saisissez le code PIN, faites suffisamment attention aux personnes autour pour éviter tout abus du code PIN. Si vous craignez que votre code PIN soit piraté, changez-le immédiatement.

VERROUILLAGE CODE PIN

Lorsque vous choisissez [VERROUILLAGE CODE PIN], l'écran de saisie du code PIN (un numéro à 3 chiffres) apparaît. Saisissez le code PIN. Le code PIN est réglé sur « 111 » au moment de l'expédition de l'usine.

OFF	La fonction de verrouillage du code PIN ne peut pas être utilisée.
ON	Lorsque le projecteur est allumé, l'écran de saisie du code PIN apparaît.

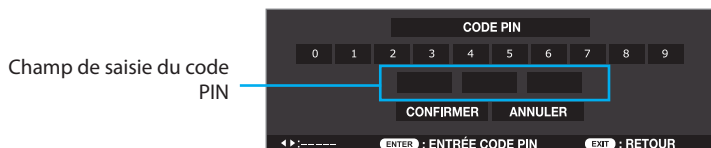

Comment saisir le code PIN

1. Sur l'écran de saisie du code PIN, appuyez sur le bouton ENTER.

Le cadre « 0 » et le cadre gauche du champ de saisie du code PIN deviennent bleus.

2. Appuyez sur le bouton ►.

La couleur du cadre « 1 » devient bleue.

3. Appuyez sur le bouton ENTER.

« 1 » est saisi dans le cadre de gauche du champ de saisie du code PIN, et le cadre à sa droite devient bleu.

L'entrée « 1 » devient « * » après un court instant.

4. Appuyez sur le bouton ENTER.

« 1 » est saisi dans le cadre central du champ de saisie du code PIN, et le cadre à sa droite devient bleu.

5. Appuyez sur le bouton ENTER.

« 1 » est saisi dans le cadre de droite du champ de saisie du code PIN, et [CONFIRMER] devient orange.

6. Vérifiez que le curseur est réglé sur [CONFIRMER], puis appuyez sur le bouton ENTER.

L'écran de saisie du code PIN disparaît.

CHANGEMENT CODE PIN

Vous pouvez modifier le code PIN par défaut (« 111 ») par n'importe quel autre numéro.

Si vous choisissez « CHANGEMENT CODE PIN », l'écran de saisie du code PIN apparaît. Saisissez le code PIN actuel.

Ensuite, l'écran de saisie du nouveau code PIN s'affiche. Saisissez le nouveau code PIN.

ASTUCE :

- Si vous oubliez votre code PIN
 - Si vous pouvez afficher le menu à l'écran, allez à [PARAMETRAGE(2)] → [RESTAURER LES PARAMÈTRES D'USINE] pour réinitialiser le code PIN.
Utiliser [RESTAURER LES PARAMÈTRES D'USINE] permet de ramener tous les réglages aux réglages d'usine.
 - Si vous ne pouvez pas afficher le menu à l'écran, contactez votre revendeur.
-

5-6-5. EXTINCTION AUTOMATIQUE

Si aucun signal n'est reçu pendant une durée supérieure à la durée définie et que le projecteur n'est pas utilisé, la source lumineuse du projecteur s'éteint automatiquement ou l'alimentation est coupée. Définissez les modes (Prêt, Extinction et Désact.) et les heures.

PRÊT	Lorsque le temps défini dans le [MINUTEUR] ci-dessous est atteint, le projecteur passe en mode Prêt (veille) (avec la source lumineuse éteinte). En mode Prêt, le voyant POWER clignote en vert. Si un signal d'entrée est détecté ou si un bouton (autre que le bouton d'alimentation) du panneau de commande de l'unité principale ou de la télécommande est enfoncé en mode Prêt, la source lumineuse se rallume.
EXTINCTION	Lorsque l'heure définie dans [MINUTEUR] ci-dessous est atteinte, l'alimentation du projecteur s'éteint et le mode veille est activé.
OFF	La fonction d'extinction automatique est désactivée.

MINUTEUR

Réglez le temps jusqu'à ce que la source lumineuse s'éteigne ou jusqu'à ce que le projecteur s'éteigne. La durée peut être réglée de 1 à 30 minutes. Le réglage d'usine est « 5 minutes ».

Si l'unité reste sans signal et qu'aucun bouton n'est actionné pendant 30 secondes, « PAS D'ENTRÉE » et le temps restant jusqu'à ce que le projecteur passe en mode Prêt (source lumineuse éteinte) ou s'éteigne s'affichent dans le coin inférieur droit de l'écran.



COMPTE À REBOURS PRÊT

Cela définit la durée (de 0 à 30 minutes) après l'entrée en mode Prêt jusqu'à ce que l'alimentation du projecteur s'éteigne et que le mode veille soit défini. Le réglage d'usine est « 5 minutes ». S'il est réglé sur « 0 minute », le projecteur reste en mode Prêt.

5-6-6. ÉCHANTILLON TEST

Cela affiche plusieurs types d'échantillons test intégrés au projecteur.

Affichez un échantillon test lors du réglage de la mise au point ou de la correction géométrique de l'image projetée.

Pour revenir de l'écran d'échantillon test à l'écran d'origine, appuyez sur le bouton MENU, choisissez à nouveau « ÉCHANTILLON TEST », déplacez le curseur sur [OFF], puis appuyez sur le bouton ENTER.

5-6-7. CONFIGURATION DU RÉSEAU

RÉGLAGES RÉSEAU

Lorsque vous contrôlez le projecteur depuis un ordinateur via un réseau, définissez les paramètres réseau afin que le projecteur puisse être connecté.

- Avant d'effectuer les réglages réseau, connectez le projecteur et le routeur, etc., avec un câble LAN. (→ page 74)
- Pour obtenir des instructions sur la modification de l'adresse IP, du masque subnet, de la passerelle et du DNS, reportez-vous à la page 80.
- Après avoir modifié les réglages réseau, utilisez les boutons ▲/▼ pour déplacer le curseur sur [CONFIRMER], puis appuyez sur le bouton ENTER.

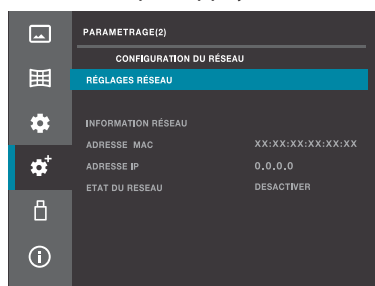

Bouton ENTER



INTERFACE	Sélectionnez [RESEAU] pour utiliser le port LAN pour la connexion au réseau local câblé. Sélectionnez [HDBaseT] pour utiliser le port HDBaseT pour la connexion au réseau local câblé.	
PROFIL	Placez le curseur puis appuyez sur le bouton ENTER. Utilisez les boutons ▲/▼ pour basculer sur « DÉSACTIVER » ou sur « ACTIVER », puis appuyez sur le bouton ENTER.	
	DÉSACTIVER	Désactive le LAN filaire.
	ACTIVER	Active le LAN filaire.
DHCP	Placez le curseur puis appuyez sur le bouton ENTER. Utilisez les boutons ▲/▼ pour déplacer le curseur sur [ON] ou [OFF], puis appuyez sur le bouton ENTER.	
	OFF	Affectez manuellement l'adresse IP et le masque subnet attribués par l'administrateur réseau.
	ON	L'adresse IP, le masque subnet et la passerelle sont automatiquement attribués par le serveur DHCP.
ADRESSE IP	Si « DHCP » a été réglé sur [OFF], réglez l'adresse IP du projecteur sur le réseau auquel le projecteur est connecté.	
MASQUE SUBNET	Si « DHCP » est réglé sur [OFF], réglez le masque subnet du projecteur sur le réseau auquel le projecteur est connecté.	
PASSERELLE	Si « DHCP » est réglé sur [OFF], réglez la passerelle par défaut du projecteur sur le réseau auquel le projecteur est connecté.	
DNS	Si « DHCP » a été défini sur [OFF], réglez l'adresse IP du serveur DNS sur le réseau auquel le projecteur est connecté.	

INFORMATION RÉSEAU

ADRESSE MAC	Ceci affiche l'ADRESSE MAC du projecteur.	
ADRESSE IP	Ceci affiche l'adresse IP du projecteur.	
ETAT DU RESEAU	Affiche l'état actuel de la connexion réseau.	
	CONNEXION	Connexion au réseau
	DECONNEXION	Déconnecté du réseau
	DESACTIVER	[PROFIL] dans [RÉGLAGES RÉSEAU] est réglé sur [DESACTIVER]

ASTUCE :

- En sortie d'usine, le paramètre de réseau local câblé est désactivé. Pour vous connecter à un réseau, changez [PROFIL] de [DESACTIVER] à [ACTIVER] pour activer le réseau local câblé.

5-6-8. SERVICES RESEAU

SERVEUR HTTP

Définissez si vous souhaitez ou non vous connecter au serveur HTTP du projecteur.

OFF	La connexion au serveur HTTP n'est pas possible.
ON	La connexion au serveur HTTP est possible.

BALISE AMX/PJLink/Crestron/CONTROLE DU PC/RECHERCHE

Affiche le réglage actuel de chaque élément.

Connectez-vous au serveur HTTP pour modifier les réglages. (→ page 83)

5-6-9. CONTROLE ID

Plusieurs projecteurs peuvent être utilisés individuellement en leur attribuant des ID et en changeant d'ID à l'aide d'une seule télécommande.

Cette fonction peut également être utilisée pour définir le même ID pour plusieurs projecteurs et faire fonctionner tous les projecteurs à la fois avec une seule télécommande.

CONTROLE ID	OFF	La fonction contrôle ID est désactivée.
	ON	La fonction contrôle ID est activée.
NUMERO DE CONTROLE ID	Sélectionnez un nombre de 1 à 254 à affecter au projecteur. Le réglage d'usine est « 1 ».	

REMARQUE :

- Lorsque « CONTRÔLE ID » est réglé sur [ON], il n'est pas possible d'utiliser les projecteurs à partir de télécommandes qui ne prennent pas en charge la fonction de contrôle ID (les boutons de commande sur le projecteur peuvent toujours être utilisés).

Comment définir et changer les ID sur la télécommande

1. Allumez le projecteur.

2. Appuyez sur le bouton ID SET de la télécommande.

L'écran contrôle ID s'affiche.

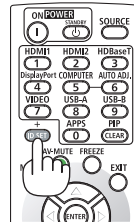

À ce stade, si le contrôle ID de la télécommande actuel peut faire fonctionner le projecteur, l'écran « Actif » s'affiche ; sinon, l'écran « Inactif » s'affiche.

Si vous souhaitez utiliser un projecteur pour lequel « Inactif » s'affiche, réglez la télécommande sur le même numéro que le numéro de contrôle ID du projecteur défini à l'étape 3.

Lorsque le « CONTRÔLE ID » est réglé sur [DÉSACT.],

CONTROLE ID (ACTIVE)
NUMERO DE CONTROLE ID ---

Lorsque « CONTRÔLE ID » est réglé sur [ACTIVÉ], le numéro de contrôle ID est « 1 », et l'ID de la télécommande correspond

CONTROLE ID (ACTIVE)
NUMERO DE CONTROLE ID 1

Lorsque « CONTRÔLE ID » est réglé sur [ACTIVÉ], le numéro de contrôle ID est « 1 », et l'ID de la télécommande ne correspond pas

CONTROLE ID (DESACTIVE)
NUMERO DE CONTROLE ID 1

3. Appuyez et maintenez enfoncé le bouton ID SET de la télécommande, puis appuyez sur un bouton pour régler l'ID de la télécommande.

Par exemple, pour changer le contrôle ID sur « 3 », appuyez sur le nombre 3.

Pour ne définir aucun identifiant (et faire fonctionner tous les projecteurs en même temps), saisissez « 000 » ou appuyez sur le bouton CLEAR.

ASTUCE :

- Vous pouvez enregistrer des contrôle ID de télécommande de 1 à 254.
-

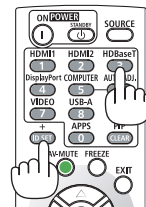

4. Relâchez le bouton ID SET.

L'écran contrôle ID s'affiche.

À ce stade, l'écran actif/inactif est mis à jour avec le contrôle ID de télécommande modifié.

REMARQUE :

- Les ID peuvent être effacés après un certain temps si la batterie de la télécommande est faible ou si la batterie est retirée.
- Notez que les ID confirmés seront effacés si un bouton est enfoncé alors que la batterie de la télécommande est retirée.

5-6-10. RESTAURER LES PARAMÈTRES D'USINE

Cela renvoie les valeurs ajustées pour tous les réglages et paramètres mémorisés dans le projecteur ou pour le signal actuellement affiché aux réglages d'usine.

5-7. USB-A

Affichez l'écran de la visionneuse en suivant les étapes de « 4-2. Projection d'images mémorisées sur des clés USB (opération de base) ». (→ page 40)

RÉGLAGE DES DIAPOSITIVES	Les images sont affichées sous forme de diapositives selon les réglages [EFFET], « ORDRE DE TRI », « ROTATION », « AJUSTEMENT ADAPTÉ » et « RÉPÉTER ». Si vous modifiez des réglages, assurez-vous de placer le curseur sur [APPLIQUER] et appuyez sur le bouton ENTER.	
EFFET	Cela définit le sens de changement de diapositives.	
	GLISSER VERS LA DROITE	Les diapositives changent de gauche à droite.
	GLISSER VERS LE BAS	Les diapositives changent de haut en bas.
ORDRE DE TRI	Cela définit l'ordre de changement des diapositives.	
	TRI PAR NOM	Les fichiers ou dossiers sont triés par nom.
	TRI PAR DATE	Les fichiers ou dossiers sont triés par date.
	TRI PAR TAILLE	Les fichiers ou dossiers sont triés par taille.
	TRI ÉTENDU	Les fichiers ou dossiers sont triés par extension.
ROTATION	Cela définit le sens de rotation des images.	
	PAS DE ROTATION	La rotation est désactivée.
	90°	Les images sont tournées de 90° dans le sens des aiguilles d'une montre.
	180°	Les images sont tournées de 180° dans le sens des aiguilles d'une montre.
	270°	Les images sont tournées de 270° dans le sens des aiguilles d'une montre.
AJUSTEMENT ADAPTÉ	Cela définit la taille d'affichage des images.	
	OFF	Affiche l'image à une résolution de pixels normale.
	ON	Affiche l'image en fonction de l'apparence de l'écran.
RÉPÉTER	Cela définit l'action effectuée après l'affichage de la dernière diapositive.	
	OFF	Une fois la dernière image affichée, l'écran de la liste d'images réapparaît.
	ON	Une fois la dernière image affichée, le diaporama recommence à partir de la première image.
APPLIQUER	Ceci applique les réglages pour [EFFET], [ORDRE DE TRI], [ROTATION], [AJUSTEMENT ADAPTÉ] et [RÉPÉTER]. Si vous modifiez des réglages, assurez-vous de placer le curseur sur [APPLIQUER] et appuyez sur le bouton ENTER.	

5-8. INFORMATION

Cela affiche des informations relatives au signal projeté, au projecteur, etc.

ENTRÉE	Ceci affiche le nom de la borne sélectionnée avec le sélecteur d'entrée. De même, lorsque réglé sur COMPUTER, HDMI1, ou HDMI2, la résolution du signal s'affiche.
FRÉQUENCE HORIZONTALE	Ceci affiche la fréquence de synchronisation horizontal du signal d'entrée en kHz. « --- kHz » s'affiche en l'absence de signal.
FRÉQUENCE VERTICALE	Ceci affiche la fréquence de synchronisation verticale du signal d'entrée en Hz. « --- Hz » s'affiche en l'absence de signal.
HEURES D'UTILIS. LUM	Ceci affiche le temps d'utilisation de la source lumineuse.
NOM DU MODÈLE	Ceci affiche le nom du modèle.
NUMÉRO DE SÉRIE	Ceci affiche le numéro de série du projecteur.
VERSION DU FIRMWARE	Ceci affiche la version du firmware du projecteur.
SUBCPU	Ceci affiche la version du firmware SUBCPU du projecteur.
ADRESSE IP	Ceci affiche l'adresse IP du projecteur.

6. Réalisation de connexions

REMARQUE :

- Le câble de connexion n'est pas fourni avec le projecteur. Veuillez préparer un câble adéquat pour la connexion. Pour HDMI, LAN, RS-232C et AUDIO, veuillez utiliser un câble de signal blindé.
- L'utilisation d'autres câbles et adaptateurs peut provoquer des interférences avec la réception radio et télévision.

6-1. Connexion aux ordinateurs et aux appareils vidéo

Vous trouverez ci-dessous un exemple de connexions à des appareils externes.

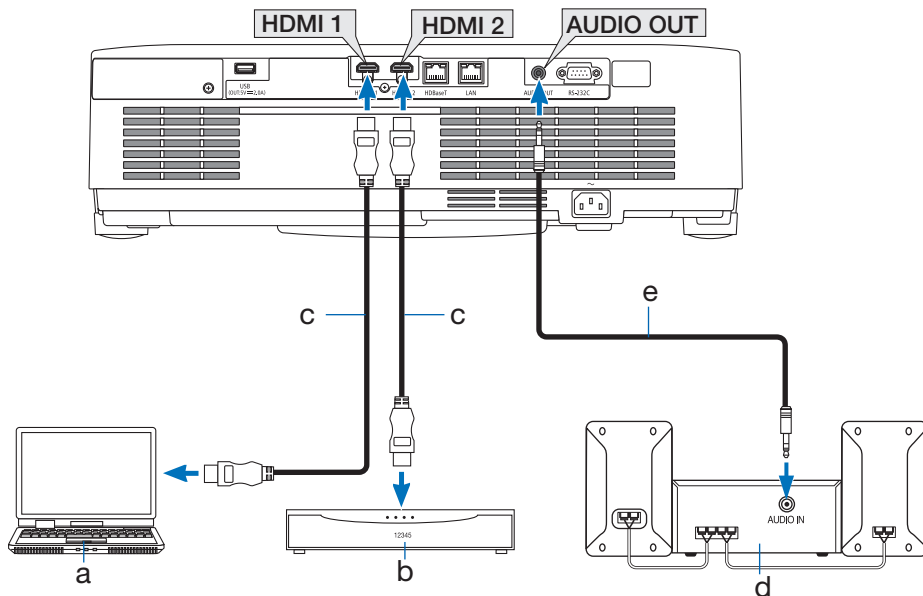

a : ordinateur, etc./b : lecteur Blu-ray, etc./
c : câble HDMI (non fourni) (utilisez un câble HDMI Premium haute vitesse.) /
d : appareil audio, etc./e : câble audio mini-fiche stéréo (non fourni)

- Le projecteur détecte automatiquement si le niveau du signal HDMI est dans la plage complète ou dans la plage limitée.
Si le signal d'entrée HDMI n'est pas projeté correctement, vérifiez le niveau du signal de l'appareil connecté au terminal d'entrée HDMI1 ou HDMI2, puis basculez les [RÉGLAGES HDMI] dans le menu à l'écran. (→ page 56)

6-2. Connexion à un LAN filaire

Lorsque le projecteur est connecté à un réseau LAN filaire, vous pouvez utiliser le navigateur Web d'un ordinateur pour contrôler le projecteur à l'aide de la fonction de serveur HTTP. Pour plus d'informations, voir « 7. Connexion à un réseau » (→ page 80).

Exemple de connexion LAN

Exemple de connexion LAN filaire

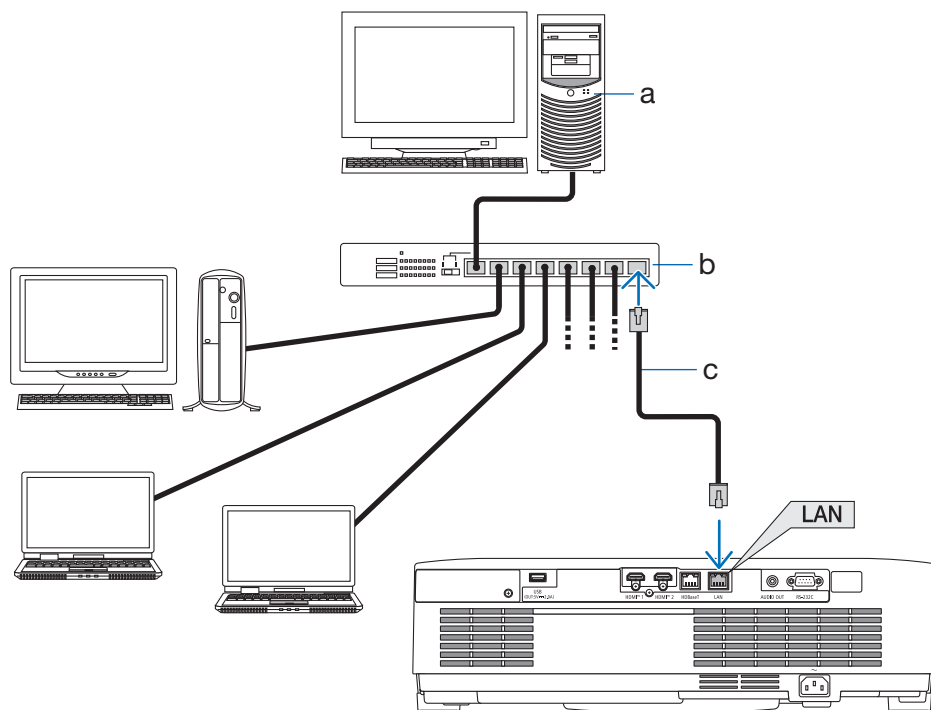

a : serveur/b : hub/

c : câble LAN (non fourni)

(utilisez un câble blindé à paires torsadées (STP) de catégorie 5e ou supérieure pour le câble LAN.)

6-3. Connexion à un dispositif de transmission HDBaseT (vendu dans le commerce)

HDBaseT est une norme de connexion pour les appareils électroménagers établie par la HDBaseT Alliance.

Utilisez un câble LAN vendu dans le commerce pour connecter le port HDBaseT du projecteur (RJ-45) à un dispositif de transmission HDBaseT vendu dans le commerce.

Le port HDBaseT du projecteur prend en charge les signaux HDMI (HDCP) de dispositifs de transmission et le contrôle en série à partir de dispositifs externes.

- Reportez-vous au manuel de l'utilisateur qui accompagne votre transmission HDBaseT pour connecter vos périphériques externes.

Exemple de connexion

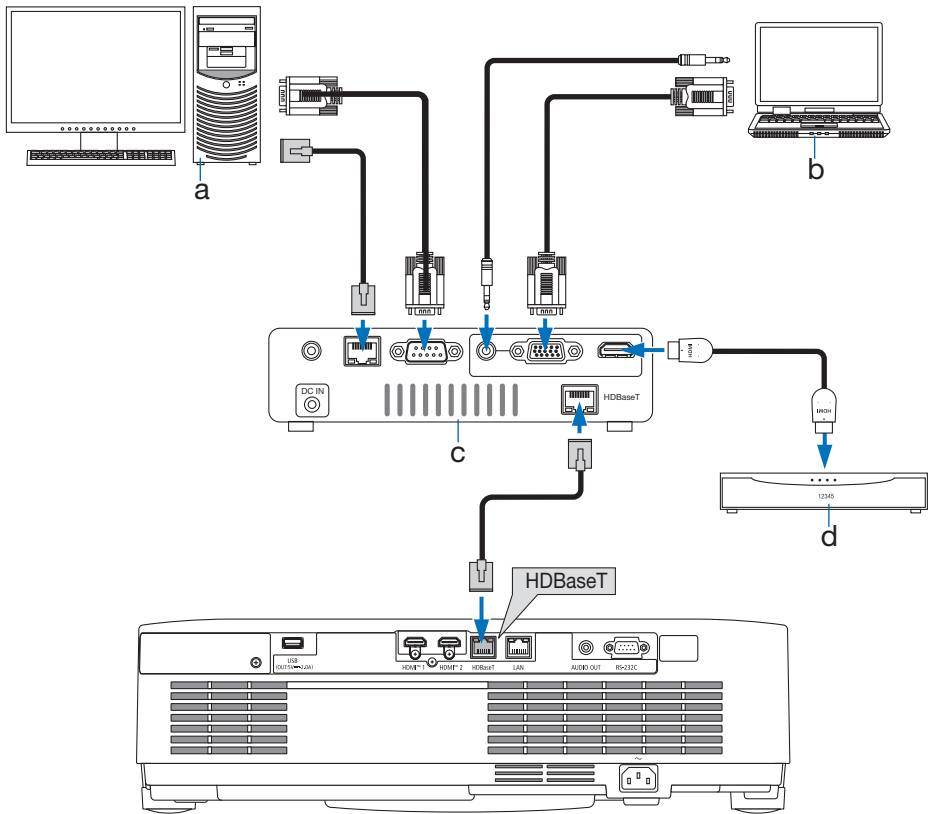

a : ordinateur (pour le contrôle)/b : ordinateur (pour la sortie)/c : exemple de dispositif de transmission/
d : appareil de sortie vidéo HDMI

REMARQUE :

- Veuillez utiliser un câble blindé à paires torsadées (STP) de catégorie 5e ou supérieure pour le câble LAN (vendu dans le commerce).
 - La distance de transmission maximale au-dessus du câble LAN est de 100 m. (la distance maximale est de 70 m pour un signal 4 K)
 - Un câble court tel qu'un câble de 0,5 m n'est pas applicable dans les installations de projecteur HDBaseT.
 - Veuillez ne pas utiliser d'autres équipements de transmission entre le projecteur et l'équipement de transmission. La qualité de l'image peut être détériorée en conséquence.
 - Ce projecteur n'est pas assuré de fonctionner avec tous les dispositifs de transmission HDBaseT vendus dans le commerce.
-

6-4. Projection portrait (orientation verticale)

Les écrans en portrait depuis un ordinateur peuvent être projetés en installant le projecteur à la verticale.

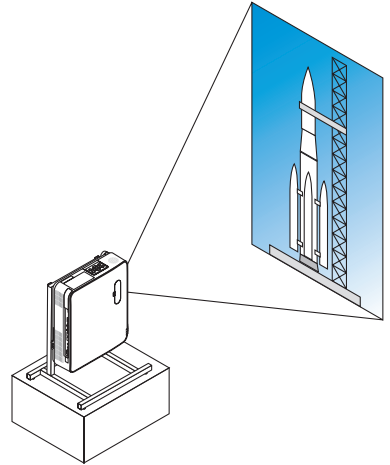

Précautions pendant l'installation

- Veuillez ne pas installer le projecteur seul à la verticale sur le sol ou la table. L'entrée d'air ou l'orifice d'évacuation est peut-être bloqué, ce qui fait que le projecteur chauffe et qu'un incendie et un dysfonctionnement peuvent se produire.
- Un support pour tenir le projecteur doit être fabriqué à cette fin. Dans ce cas, le support doit être conçu de telle manière que le centre de gravité du projecteur se trouve bien à l'intérieur des pieds du support. Sinon, le projecteur risque de tomber et de provoquer des blessures, des dommages et des dysfonctionnements.
- Prenez des mesures pour éviter que le projecteur tombe en prévision d'un dysfonctionnement du projecteur ou du socle.

Conditions de conception et fabrication pour le socle

Veillez confier la conception et la fabrication du support personnalisé à utiliser pour la projection portrait à un prestataire de services d'installation. Veillez vous assurer que les conditions suivantes sont remplies lors de la conception du support.

1. Lors de l'installation du projecteur avec son orifice d'évacuation orienté vers le bas, maintenez une distance d'au moins 200 mm entre l'orifice d'évacuation du projecteur et le sol.
N'obstruez pas l'entrée d'air à l'arrière du projecteur.
2. Utilisez les quatre trous de vis sur la face inférieure du projecteur pour le fixer au support.
Dimension centrale du trou de vis : 200 × 250 mm
Dimension du trou de vis sur le projecteur : M4 avec une profondeur maximale de 8 mm.
* Veillez concevoir le support de sorte que les pieds arrière sur la face inférieure du projecteur n'entrent pas en contact avec le support. Le pied d'inclinaison peut être tourné et retiré.
3. Mécanisme d'ajustement horizontal (par exemple, des boulons et des écrous en quatre endroits)
4. Veillez concevoir le support de sorte qu'il ne bascule pas facilement.

Schémas de référence

* Le schéma montrant les exigences dimensionnelles n'est pas un schéma de conception réelle du support.

(Unité : mm)

Orifices de vis pour une utilisation 4 - M4

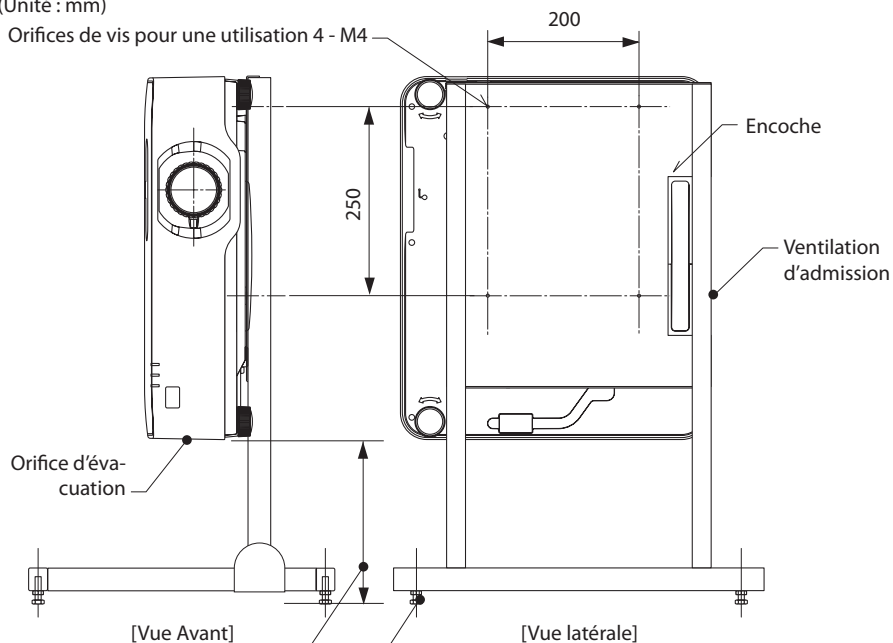

Avec une installation face à l'orifice d'évacuation orienté vers le bas, maintenez une distance d'au moins 200 mm entre l'orifice d'évacuation du projecteur et le sol.

7. Connexion à un réseau

7-1. Ce que vous pouvez faire en vous connectant à un réseau

- Un navigateur Web sur un ordinateur ou une tablette connecté au même réseau (via un routeur sans fil ou filaire) peut être utilisé pour accéder au serveur HTTP du projecteur via sa connexion LAN filaire. Cela permet à l'utilisateur de contrôler le projecteur et de configurer les réglages réseau.
- Le serveur HTTP du projecteur vous permet de modifier le mot de passe de connexion au serveur HTTP, d'ajuster les images, d'ajuster l'écran, de configurer les réglages réseau, de définir les paramètres de contrôle Crestron, les paramètres AMX, les paramètres PJLink, et plus encore.

7-2. Activation de la fonction LAN filaire du projecteur

Préparation

- Connectez un câble LAN au projecteur. (→ page 74)

1. Appuyez sur le bouton MENU pour afficher le menu à l'écran.

2. Utilisez les boutons ▼/▲ pour déplacer le curseur vers l'icône [PARAMETRAGE(2)], puis appuyez sur le bouton ► ou ENTER.

Le curseur se déplace vers le sous-menu.

3. Utilisez les boutons ▼/▲ pour choisir [RÉGLAGES RÉSEAU], puis appuyez sur le bouton ENTER.

Le menu RÉGLAGES RÉSEAU s'affiche.



4. Vérifiez que le curseur est réglé sur [RÉGLAGES RÉSEAU], puis appuyez sur le bouton ENTER.

L'écran des réglages LAN filaire s'affiche.

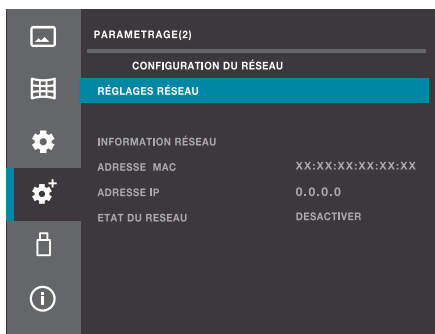

5. Vérifiez que le curseur est réglé sur [PROFIL], puis appuyez sur le bouton ENTER.

Le papier peint de [DÉSACTIVER] dans PROFIL devient bleu.



6. Utilisez les boutons ▼/▲ pour choisir [ACTIVER], puis appuyez sur le bouton ENTER.

Lorsque PROFIL est réglé sur [ACTIVER], le LAN filaire est activé.

- Si vous souhaitez enregistrer les réglages réseau dans le projecteur lorsque DHCP est [ACTIVÉ], passez à l'**étape 13**.
- Pour passer à l'adresse IP souhaitée, allez à l'**étape 7**.



Modification de l'adresse IP

(Exemple : Pour définir l'adresse IP du projecteur sur 192.168.1.100)

7. Utilisez les boutons ▼/▲ pour choisir [DHCP], puis appuyez sur le bouton ENTER.

8. Utilisez les boutons ▼/▲ pour choisir [OFF], puis appuyez sur le bouton ENTER.

L'adresse IP peut être modifiée lorsque DHCP est désactivé.

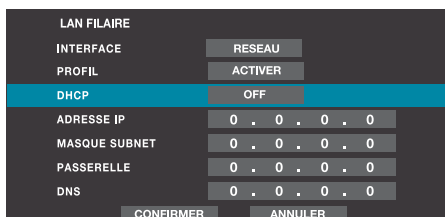

9. Utilisez les boutons ▼/▲ pour choisir [ADRESSE IP], puis appuyez sur le bouton ENTER.

Le champ de saisie le plus à gauche de l'adresse IP devient bleu.

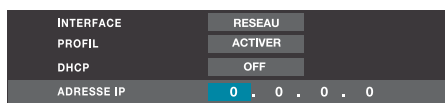

10. Utilisez le bouton ▼/▲ pour modifier la valeur, puis appuyez sur le bouton ENTER.

- Alternativement, vous pouvez saisir des valeurs numériques à l'aide du pavé numérique de la télécommande au lieu des boutons ▼/▲.

Le champ de saisie d'adresse IP suivant à droite devient bleu.

11. Répétez l'étape 10 pour définir l'adresse IP.

Lorsque vous appuyez sur le bouton ENTER dans le champ de saisie le plus à droite, la ligne de l'adresse IP devient bleue.

INTERFACE	RESEAU
PROFIL	ACTIVER
DHCP	OFF
ADRESSE IP	192 . 0 . 0 . 0

12. Utilisez cette même procédure pour régler [MASQUE SUBNET], [PASSERELLE], [DNS], etc.

13. Utilisez les boutons ▼/▲ pour placer le curseur sur [CONFIRMER], puis appuyez sur le bouton ENTER.

Les réglages réseau sont enregistrés dans le projecteur.

INTERFACE	RESEAU
PROFIL	ACTIVER
DHCP	OFF
ADRESSE IP	192 . 168 . 1 . 100
MASQUE SUBNET	0 . 0 . 0 . 0

LAN FILAIRE	
INTERFACE	RESEAU
PROFIL	ACTIVER
DHCP	OFF
ADRESSE IP	192 . 168 . 1 . 100
MASQUE SUBNET	255 . 255 . 255 . 0
PASSERELLE	192 . 168 . 1 . 1
DNS	192 . 168 . 1 . 1
	CONFIRMER ANNULER
← → : DÉPLACER ENTER : SUIVANT EXIT : RETOUR	

7-3. Connexion au serveur HTTP du projecteur

Préparation

- Configurez les réglages réseau du projecteur. (→ page 80)

1. Affichez et confirmez l'adresse IP du projecteur.

- Choisissez [PARAMETRAGE(2)] → [RÉGLAGES RÉSEAU] dans le menu à l'écran du projecteur.

2. Utilisez les réglages réseau sur votre ordinateur ou votre tablette.

3. Lancez le navigateur Web sur votre ordinateur ou votre tablette.

4. Saisissez l'adresse IP du projecteur telle qu'affichée sur l'écran des réglages réseau dans le champ URL du navigateur Web comme indiqué ci-dessous.

Si l'adresse IP affichée à l'écran est « 192.168.1.100 »

Saisissez « <http://192.168.1.100/index.html> » dans le champ de saisie de l'URL.

Après un moment, l'écran du serveur HTTP s'affiche sur le navigateur Web.

5. Cliquez sur le bouton [Connexion] en haut à gauche de l'écran.

L'écran de réglage du mot de passe de connexion apparaît la première fois que vous cliquez sur [Login] ou après avoir réinitialisé les réglages d'usine dans le menu à l'écran.

- Une fois le mot de passe défini, l'écran de saisie du mot de passe de connexion apparaîtra la prochaine fois que vous cliquerez sur le bouton [Login].

Exemple d'écran

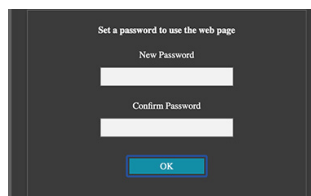
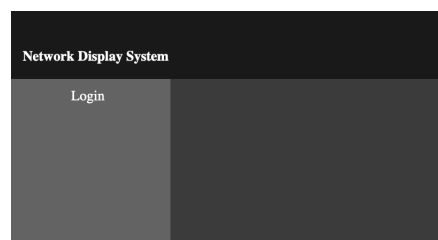
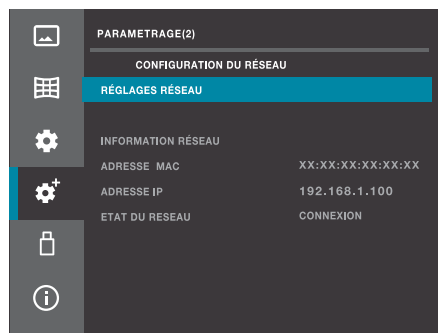

6. Saisissez votre mot de passe de connexion souhaité et le même mot de passe à nouveau, puis cliquez sur [OK].

L'écran de saisie du mot de passe de connexion s'affiche.

- Le mot de passe peut être modifié sur l'écran du serveur HTTP sous [General Setup].

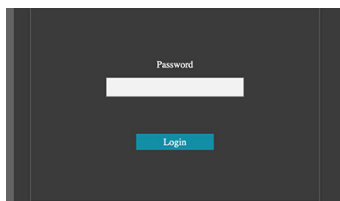

7. Saisissez le mot de passe défini à l'étape 6, puis cliquez sur [Login].

L'écran du serveur HTTP s'affiche.

Network Display System > System Status		
System Status	Model Name	XP-P701U-W
General Setup	Serial Number	XXXXXXXXXX
Picture Setup	Light Hours Used	000000
Image Setup	Versions	
Network Setup	Firmware Version	V1.00.00
Logo	SUBCPU Version	V1.00
	LAN Status	
	IP Address	192.168.1.100
	Subnet Mask	255.255.255.0
	Default Gateway	192.168.1.1
	MAC Address	00:00:00:00:00:00

Les réglages sur l'écran du serveur HTTP sont les suivants :

System Status	Model Name	Ceci affiche le nom du modèle.
	Serial Number	Ceci affiche le numéro de série du projecteur.
	Light Hours Used	Ceci affiche le temps d'utilisation de la source lumineuse.
	Versions	Ceci affiche les versions du micrologiciel et du SUBCPU du projecteur.
	LAN Status	Ceci affiche l'état de la connexion LAN.
General Setup	Change Password for Webpage	Le mot de passe de connexion peut être modifié ici.
	Projector Name	Saisissez le nom de l'appareil lorsque vous le contrôlez via le réseau.
	Power & Input	Ceci allume et éteint l'appareil et commute le signal.
Picture Setup	Brightness	Ceci ajuste la luminosité de l'image projetée.
	Contrast	Ceci ajuste le contraste de l'image projetée.
	Sharpness	Ceci ajuste la netteté de l'image projetée.
	Color Temperature (Red/Green/Blue)	Ceci ajuste la température des couleurs de l'image projetée.

Image Setup	Aspect	Ceci commute l'apparence de l'image projetée.	
	Freeze	Ceci active et désactive le gel de l'écran.	
	V Keystone	Ceci corrige la distorsion trapézoïdale verticale.	
	H Keystone	Ceci corrige la distorsion trapézoïdale horizontale.	
	Corner correction	TopLeft_x	Ceci corrige la distorsion dans le coin supérieur gauche.
		TopLeft_y	
		TopRight_x	Ceci corrige la distorsion dans le coin supérieur droit.
		TopRight_y	
		BottomLeft_x	Ceci corrige la distorsion dans le coin inférieur gauche.
BottomLeft_y			
BottomRight_x		Ceci corrige la distorsion dans le coin inférieur droit.	
BottomRight_y			
Network Setup	LAN Setup	Obtenez automatiquement une adresse IP Utilisez l'adresse IP suivante.	Ceci permet de choisir d'activer ou de désactiver le DHCP. Lorsque le DHCP est désactivé, définissez l'adresse IP, le masque subnet, la passerelle et le DNS ci-dessous.
		IP Address	Définit l'adresse IP lorsque le DHCP est désactivé.
		Subnet	Définit le masque subnet lorsque le DHCP est désactivé.
		Gateway	Définit la passerelle lorsque le DHCP est désactivé.
		DNS	Définit le DNS lorsque le DHCP est désactivé.
	Crestron control	IP Address	Définit les options pour le contrôle Crestron.
		IP ID	
		PORT	
	PJLink Setup	PJLink Class	Bascule entre Class 1 et Class 2. - Par défaut : Class 2
		Notification	Choisissez d'activer ou de désactiver la fonction de notification. - Par défaut : Off (non envoyé)
		Notified Address	Lorsque [Notification] est réglé sur [On], saisissez l'adresse IP de la destination.
		Hash Algorithm	Sélectionne l'algorithme de hachage à utiliser pour le chiffrement pendant l'authentification PJLink. Si la valeur est définie sur [Auto] (Par défaut), un algorithme de hachage approprié est automatiquement sélectionné. Vous pouvez également sélectionner [High Secure (Version 2.10 or later)] ou [Legacy] selon la version de l'application de contrôle.

Network Setup	PJLink Setup	Password Enable	Choisissez activé ou désactivé pour le réglage du mot de passe.
		Password Disable	
		Input Password	Saisissez le mot de passe PJLink.
		Confirm Password	Saisissez à nouveau le mot de passe PJLink pour confirmer.
	Network Service	AMX Beacon	Choisissez d'envoyer ou non une balise AMX. - Par défaut : Off (non envoyé)
		PJLink	Choisissez d'activer ou de désactiver PJLink. - Par défaut : On (activé)
		Crestron	Choisissez d'activer ou de désactiver Crestron. - Par défaut : On (activé)
		PC Control	Choisissez d'activer ou de désactiver la borne RS-232C du projecteur. - Par défaut : On (activé)
		Search	Lorsqu'elle est activée, le projecteur répond aux notifications de recherche utilisées par les applications compatibles. Lorsqu'elle est désactivée, le projecteur ne répond pas aux notifications de recherche. - Par défaut : On (répond)
	Logo	Choose File	Choisissez l'image à utiliser comme logo.
Update		Envoie l'image du logo sélectionnée au projecteur.	

REMARQUE :

- Cliquez toujours sur [APPLIQUER] après avoir effectué une modification de n'importe quel réglage de configuration générale ou de configuration réseau.
- Toute modification apportée aux paramètres des services réseau sera reflétée la prochaine fois que le projecteur sera mis sous tension.
- Lorsque vous saisissez le mot de passe, faites suffisamment attention aux personnes autour pour éviter tout abus du mot de passe. Si vous craignez que votre mot de passe soit piraté, changez-le immédiatement.
- Lorsque vous utilisez le projecteur dans un environnement réseau, suivez toujours les instructions de l'administrateur réseau pour configurer les réglages.
- Selon votre environnement réseau, la vitesse d'affichage ou la réponse des boutons peut être lente ou les opérations peuvent ne pas être acceptées. Dans de tels cas, consultez votre administrateur réseau.
De plus, si vous continuez à utiliser les boutons, le projecteur pourrait cesser de répondre. Dans de tels cas, attendez un moment, puis effectuez à nouveau l'opération. Si le projecteur ne répond toujours pas après avoir attendu un certain temps, éteignez-le puis rallumez-le.
- Si l'écran des réglages réseau n'apparaît pas dans votre navigateur Web, appuyez sur les touches Ctrl + F5 pour actualiser l'affichage du navigateur Web.
- Le projecteur utilise JavaScript et des cookies. Dès lors, configurez votre navigateur pour activer ces fonctions. La méthode de réglage varie en fonction de la version du firmware. Reportez-vous au fichier d'aide ou à d'autres explications concernant le logiciel.
- À propos des serveurs proxy
Selon le type et la méthode de configuration du serveur proxy, le fonctionnement du navigateur Web via le serveur proxy peut ne pas être possible. Selon le type de serveur proxy, des phénomènes tels que ce qui a été réellement défini ne s'affiche pas en raison de l'effet de la mise en cache ou les réglages définis à partir du navigateur Web ne sont pas reflétés, peuvent se produire. Nous vous recommandons d'éviter si possible d'utiliser un serveur proxy.

ASTUCE :

- Si vous oubliez votre mot de passe, allez à [PARAMETRAGE(2)] → [RESTAURER LES PARAMÈTRES D'USINE] dans le menu à l'écran de l'unité pour réinitialiser le mot de passe. Utiliser [RESTAURER LES PARAMÈTRES D'USINE] permet de ramener tous les réglages aux réglages d'usine.
- Qu'est-ce que PJLink ?
PJLink est une standardisation du protocole utilisé pour le contrôle des projecteurs de différents fabricants. Ce protocole standard a été défini par l'Association Japonaise des Industries de Système d'information et de Machines commerciales (JBMA) en 2005.
- Les réglages CRESTRON ne sont nécessaires que pour une utilisation avec CRESTRON ROOMVIEW.
Pour plus d'informations, visitez <https://www.crestron.com>

7-4. Enregistrement du logo de papier peint

Une image peut être envoyée d'un ordinateur au projecteur et enregistrée comme logo de papier peint.

Sur l'écran du serveur HTTP du projecteur, affichez l'onglet [Logo], puis cliquez sur [Choose File]. Ensuite, choisissez le fichier d'image que vous souhaitez afficher sur l'écran du logo, puis mettez à jour le logo de papier peint.



Conditions pour les images du logo

- * Taille du fichier : Dans les limites de 500 Ko
- * Taille de l'image : Dans les limites de la résolution du projecteur (1 920 × 1 200 points)
- * Format de fichier : JPEG (couleur pleine)

Une fois enregistré, si [PAPIER PEINT] dans les [OPTIONS D'IMAGE] du menu à l'écran est réglé sur [LOGO], l'image du logo s'affiche en dans le papier peint lorsqu'il n'y a pas de signal.

Si l'image du logo est plus petite que la résolution du projecteur, l'image du logo s'affiche au centre et la zone environnante est noire.

REMARQUE :

- Assurez-vous que le projecteur est sous tension avant de cliquer sur « Mise à jour ». L'image du logo ne peut pas être transmise si le projecteur est en veille ou en mode veille.

8. Entretien

8-1. Nettoyage de l'objectif

AVERTISSEMENT

- Coupez l'alimentation, débranchez le cordon d'alimentation de la prise et retirez l'objectif pour le nettoyer. Si l'unité s'allume pendant le nettoyage de l'objectif, la forte lumière émise par l'objectif peut endommager vos yeux. Cela peut également vous brûler les doigts.
 - N'utilisez pas de spray contenant un gaz inflammable pour éliminer la poussière collée à l'objectif, etc. Cela peut provoquer un incendie.
-
- Le projecteur est équipé d'un objectif en plastique. Utilisez un nettoyant pour objectifs en plastique disponible dans le commerce.
 - Veillez à ne pas érafler ni marquer la surface de l'objectif, car un objectif en plastique se raye facilement.
 - N'utilisez jamais d'alcool ou de liquide de nettoyage pour lunettes car ils risqueraient d'endommager la surface en plastique de l'objectif.

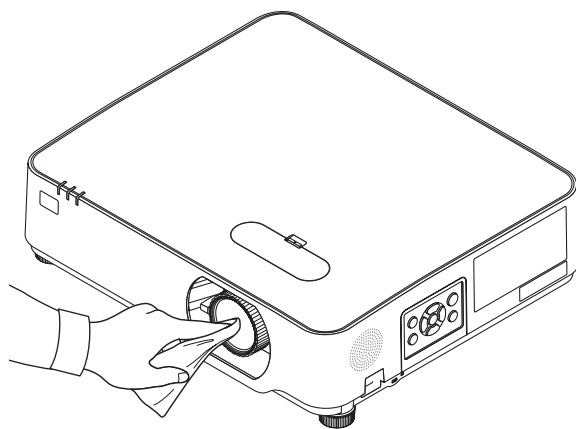

8-2. Nettoyage du boîtier

AVERTISSEMENT

- Éteignez le projecteur, puis débranchez-le du secteur avant tout nettoyage.
- Veuillez ne pas utiliser de spray contenant un gaz inflammable pour retirer la poussière du boîtier. Cela pourrait provoquer un incendie.

Éteignez le projecteur, puis débranchez-le du secteur avant tout nettoyage.

- Utilisez un chiffon doux et sec pour enlever la poussière sur le boîtier.
Utilisez un détergent neutre en cas de souillure avancée.
- N'utilisez jamais de détergents ou de solvants agressifs, comme de l'alcool ou du dissolvant.
- Lorsque vous nettoyez les fentes de ventilation ou le haut-parleur avec un aspirateur, n'enfoncez pas la brosse de l'aspirateur à l'intérieur des fentes du boîtier.

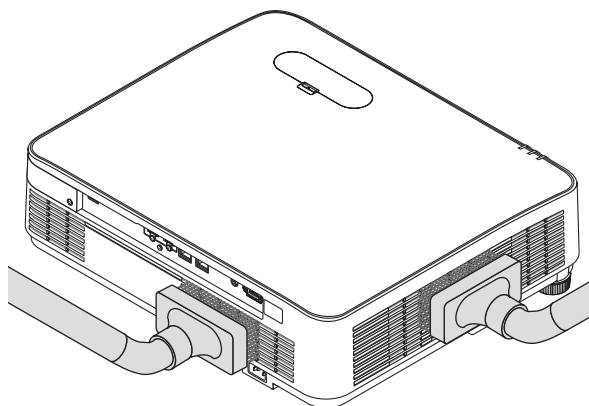

Aspirez la poussière des fentes de ventilation ou du haut-parleur.

- Une mauvaise ventilation provoquée par l'accumulation de poussière dans les ouvertures de ventilation peut entraîner une surchauffe et un dysfonctionnement. Ces zones doivent être nettoyées régulièrement.
- Veillez à ne pas rayer ni frapper le boîtier avec vos doigts ou des objets durs
- Contactez votre revendeur pour nettoyer l'intérieur du projecteur.

REMARQUE :

- N'appliquez pas d'agent volatil tel qu'un insecticide sur le boîtier, l'objectif ou l'écran. Ne laissez pas le boîtier en contact prolongé avec des produits en caoutchouc ou en vinyle. La finition de la surface pourrait se détériorer ou le revêtement se décoller.

9. Annexe

9-1. Installation de l'écran et du projecteur

Utilisez ceci pour avoir une idée générale de la taille de l'écran lorsqu'il est placé dans une certaine position, de la taille de l'écran dont vous aurez besoin et de la distance à laquelle vous devrez projeter des images de la taille souhaitée.

La distance de projection permettant la mise au point est comprise entre 0,68 m et 11,47 m. L'installation doit se faire dans cette plage.

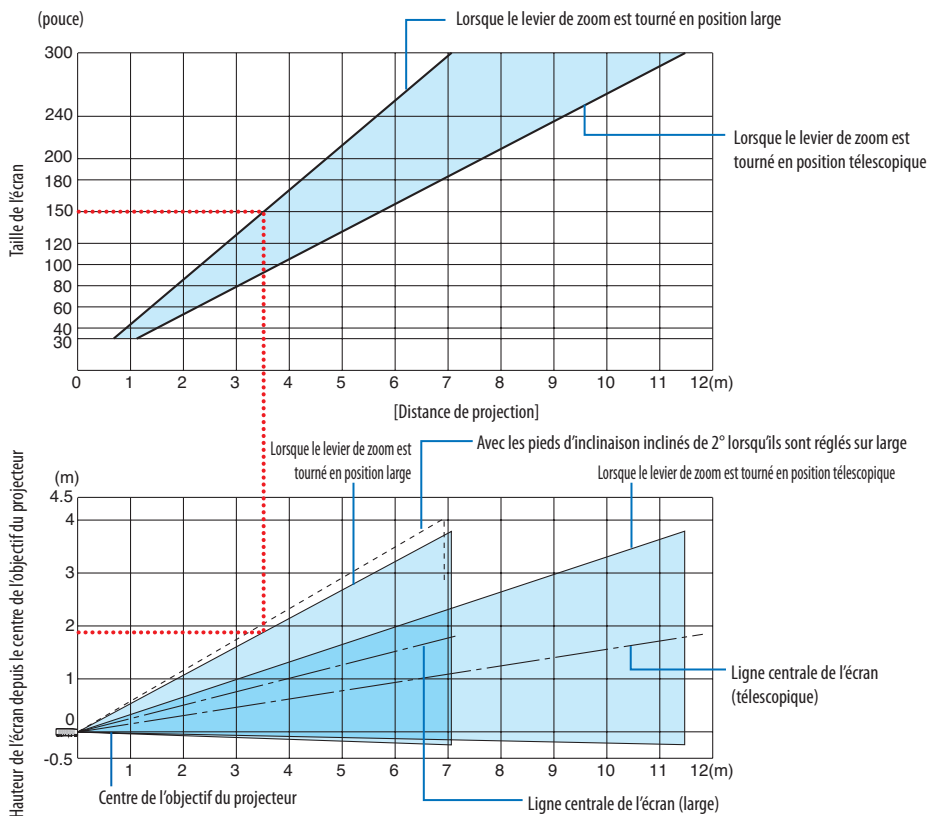

* Les chiffres indiqués pour la « hauteur de l'écran à partir du centre de l'objectif du projecteur » sur le tableau des distances de projection correspondent à un déplacement d'objectif de 44 % V.

Lecture du tableau

D'après le tableau supérieur sur cette page, pour projeter des images larges sur un écran de 150 pouces, installez-le à environ 3,5 m depuis l'avant.

De plus, dans le tableau inférieur, nous pouvons voir qu'environ 1,9 m est nécessaire entre le centre de l'objectif du projecteur et le bord supérieur de l'écran. Utilisez ceci pour voir si une hauteur suffisante peut être fournie entre le projecteur et le plafond et pour installer l'écran. Le schéma montre la distance de projection lorsque le projecteur est installé horizontalement. L'image projetée peut être déplacée de haut en bas, de gauche à droite à l'aide de la fonction de déplacement d'objectif. (→ page 24)

Tableaux des tailles et dimensions d'écrans

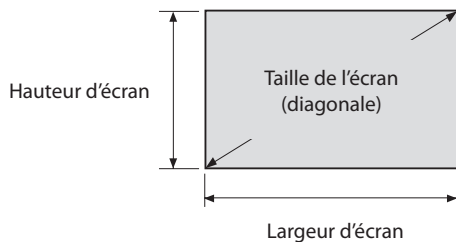

Taille (pouces)	Largeur d'écran		Hauteur d'écran	
	(cm)	(pouces)	(cm)	(pouces)
30	64,6	25,4	40,4	15,9
40	86,2	33,9	53,8	21,2
60	129,2	50,9	80,8	31,8
70	150,8	59,4	94,2	37,1
80	172,3	67,8	107,7	42,4
90	193,9	76,3	121,2	47,7
100	215,4	84,8	134,6	53,0
120	258,5	101,8	161,5	63,6
150	323,1	127,2	201,9	79,5
180	387,7	152,6	242,3	95,4
200	430,8	169,6	269,2	106,0
240	516,9	203,5	323,1	127,2
250	538,5	212,0	336,5	132,5
270	581,6	229,0	363,5	143,1
300	646,2	254,4	403,9	159,0

Exemple d'installation sur un bureau

Le schéma ci-dessous montre un exemple d'utilisation du projecteur sur un bureau.

Position de projection horizontale : Distance égale à gauche et à droite du centre de l'objectif

Position de projection verticale : (voir le tableau ci-dessous)

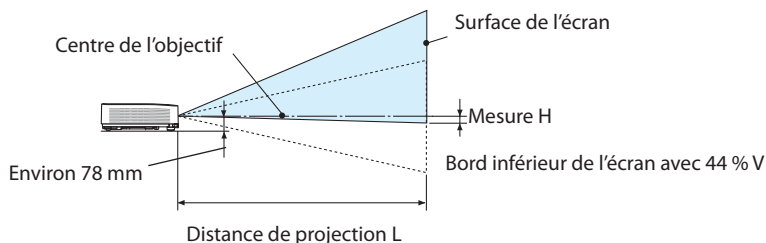

(REMARQUE) Hauteur du centre de l'objectif au bord inférieur de l'écran (avec les pieds d'inclinaison vissés)

Taille d'écran (pouces)	Distance de projection L				Hauteur H			
	(m)		(pouces)		(cm)		(pouces)	
	Large	Télé	Large	Télé	0 % V - 44 % V	0 % V - 44 % V	0 % V - 44 % V	
30	0,68	1,12	26,8	44,1	-20,2 - -2,4	-7,9 - -1,0		
40	0,92	1,50	36,1	59,2	-26,9 - -3,2	-10,6 - -1,3		
60	1,39	2,27	54,7	89,4	-40,4 - -4,8	-15,9 - -1,9		
70	1,63	2,65	64,0	104,5	-47,1 - -5,7	-18,5 - -2,2		
80	1,86	3,04	73,3	119,5	-53,8 - -6,5	-21,2 - -2,5		
90	2,10	3,42	82,6	134,6	-60,6 - -7,3	-23,8 - -2,9		
100	2,34	3,80	91,9	149,7	-67,3 - -8,1	-26,5 - -3,2		
120	2,81	4,57	110,5	179,9	-80,8 - -9,7	-31,8 - -3,8		
150	3,52	5,72	138,5	225,1	-101,0 - -12,1	-39,7 - -4,8		
200	4,70	7,63	185,0	300,5	-134,6 - -16,2	-53,0 - -6,4		
240	5,65	9,17	222,2	360,9	-161,5 - -19,4	-63,6 - -7,6		
300	7,06	11,47	278,1	451,4	-201,9 - -24,2	-79,5 - -9,5		

Gamme de déplacement de l'objectif

Ce projecteur est équipé d'une fonction de déplacement d'objectif (→ page 24) pour régler la position de l'image à l'aide des molettes. Le déplacement d'objectif est possible dans la plage illustrée ci-dessous.

REMARQUE :

- Si le volume de l'objectif déplacé dépasse la plage illustrée ci-dessous, un flou et une ombre peuvent apparaître autour des extrémités de l'image projetée.

Légende : V « Vertical » fait référence à la hauteur de l'écran et H « Horizontal » fait référence à la largeur de l'écran. La gamme de déplacement de l'objectif est exprimée sous la forme d'un rapport entre la hauteur et la largeur, respectivement.

Gamme de déplacement de l'objectif :

Direction verticale : +44 %, -0 %

Direction horizontale : $\pm 20\%$

BUREAU VERS L'AVANT, BUREAU VERS L'ARRIÈRE

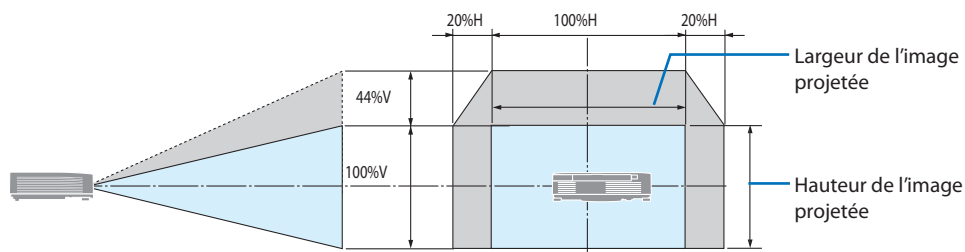

PLAFOND VERS L'AVANT, PLAFOND VERS L'ARRIÈRE

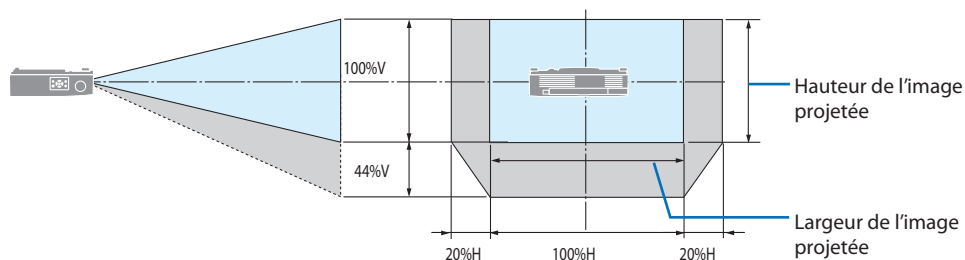

(Exemple) Lors de la projection sur un écran de 150"

Selon le « Tableau des tailles et dimensions d'écrans » (→ page 91), $H = 127,2"/323,1$ cm, $V = 79,5"/201,9$ cm.

Gamme de réglage dans le sens vertical : l'image projetée peut être déplacée vers le haut $0,44 \times 79,5"/201,9$ cm $\approx 35,0"/89$ cm (lorsque l'objectif est à sa position centrale).

Gamme de réglage dans le sens horizontal : l'image projetée peut être déplacée vers la gauche $0,20 \times 127,2"/323,1$ cm $\approx 25,4"/65$ cm, vers la droite environ $25,4"/65$ cm.

* Les chiffres diffèrent de quelques % puisque le calcul est approximatif.

9-2. Liste des signaux d'entrée compatibles

Nom du signal	Résolution (points)	Apparence	Taux de rafraîchissement (Hz)
VGA	640 × 480	4 : 3	60
SVGA	800 × 600	4 : 3	60
XGA	1024 × 768	4 : 3	60
HD	1280 × 720	16 : 9	60
WXGA	1280 × 768	15 : 9	60
	1280 × 800	16 : 10	60
Quad-VGA	1280 × 960	4 : 3	60
SXGA	1280 × 1024	5 : 4	60
FWXGA	1366 × 768	16 : 9	60
SXGA+	1400 × 1050	4 : 3	60
WXGA+	1440 × 900	16 : 10	60
WXGA++	1600 × 900	16 : 9	60
WSXGA+	1680 × 1050	16 : 10	60
Full HD	1920 × 1080	16 : 9	60*1
WUXGA	1920 × 1200	16 : 10	60*1
UWFHD	2560 × 1080	21 : 9	60
4K UHD	3840 × 2160	16 : 9	30
HDTV (1080p)	1920 × 1080	16 : 9	24/50/60
HDTV (1080i)	1920 × 1080	16 : 9	50/60
HDTV (720p)	1280 × 720	16 : 9	50/60
SDTV (480p)	720 × 480	4:3/16:9	60
SDTV (576p)	720 × 576	4:3/16:9	50
SDTV (480i)	720 × 480	4:3/16:9	60
SDTV (576i)	720 × 576	4:3/16:9	50

*1 Résolution native

Si un signal autre que « Résolution native » est entré, la mise à l'échelle peut entraîner une épaisseur inégale des caractères et des lignes réglées, ainsi que des couleurs floues.

9-3. Caractéristiques techniques

Cette section fournit des informations techniques sur les performances du projecteur.

Nom du modèle	P701U-W	P621U-W
Méthode	Méthode de projection par obturation de cristaux liquides de trois couleurs primaires	
Caractéristiques des éléments principaux		
Panneau à cristaux liquides	Taille	0,64" × 3 (apparence : 16:10)
	Pixels ^{(*)1}	2 304 000 (1 920 points × 1 200 lignes)
Objectif de projection	F = 1,58 - 2,02, f = 15,3 - 24,6 mm, rapport de zoom = 1,6	
	Zoom	Manuel
	Mise au point	Manuel
	Déplacement d'objectif	Manuel (H : ±20 %, V : +44 %, -0 %)
Source de lumière	Diode laser avec phosphore	
Périphérique optique	Isolation optique par miroir dichroïque, combinaison par prisme dichroïque	
Émission lumineuse ^{(*)2}	7 000 lm ^{(*)3}	6 200 lm ^{(*)3}
	7 400 lm (centre)	6 500 lm (centre)
Taille de l'écran (distance de projection)	30 à 300 pouces (0,7–11,5 m)	
Reproduction des couleurs	Processus couleur 10 bit (environ 1,07 milliards de couleurs)	
Fréquence de balayage		
	Horizontal	15 à 100 kHz
	Vertical	50 à 120 Hz
Bornes d'entrée/de sortie		
HDMI	Entrée vidéo	Type A × 2 Deep Color, LipSync, HDCP ^{(*)4}
	Entrée audio	Fréquence de d'échantillonnage : 32/44,1/48 kHz Bit d'échantillonnage : 16/20/24 bits
HDBaseT	Entrée vidéo	RJ-45 × 1, 100BASE-TX, Deep Color, LipSync, HDCP ^{(*)4}
	Entrée audio	Fréquence de d'échantillonnage : 32/44,1/48 kHz Bit d'échantillonnage : 16/20/24 bits
Sortie audio		Mini prise stéréo × 1 (Commun à tous les signaux)
USB		USB type A × 1, alimentation 5,0 V/2,0 A
LAN		RJ-45 × 1, 10BASE-T/100BASE-TX
Bornes de commande		
RS-232C		D-Sub à 9 broches × 1
Haut-parleur intégré		16 W (monaural)

Nom du modèle	P701U-W	P621U-W
Environnement d'utilisation ^(*5)	Température de fonctionnement : 0 à 45 °C/32 à 113 °F Humidité de fonctionnement : 20 à 80 % (sans condensation)	
	Température de stockage : -10 à 50 °C/14 à 122 °F Humidité de stockage : 20 à 80 % (sans condensation)	
	Altitude de fonctionnement : 0 à 2 600 m/8 500 pieds (1 600 à 2 600 m/5 500 à 8 500 pieds : Réglez [MODE VENTILATEUR] sur [HAUTE ALTITUDE])	
Alimentation électrique	100-240 V CA, 50/60 Hz	
Consommation électrique	375 W (100–120 V CA ^(*6)) 365 W (200–240 V CA)	315 W (100–120 V CA ^(*6)) 310 W (200–240 V CA)
Consommation électrique (mode veille)		
MODE VEILLE	NORMAL	0,31 W (100–120 V CA ^(*6))/0,38 W (200–240 V CA)
	RÉSEAU EN VEILLE	0,8 W (100–120 V CA ^(*6))/1,0 W (200–240 V CA)
Courant d'entrée nominal	5,0 A (100 -120 V CA ^(*6)) - 2,0 A (200 -240 V CA)	3,8 A (100 -120 V CA ^(*6)) - 1,6 A (200 -240 V CA)
Spécifications du cordon d'alimentation	10 A ou supérieur	
Dimensions externes	18,9" (largeur) × 4,8" (hauteur) × 16" (profondeur)/ 480 (largeur) × 122 (hauteur) × 407 (profondeur) mm (protrusions non comprises)	
	18,9" (largeur) × 5,6" (hauteur) × 16" (profondeur)/ 480 (largeur) × 142,5 (hauteur) × 407 (profondeur) mm (protrusions incluses)	
Poids	21,2 lbs/9,6 kg	20,7 lbs/9,4 kg

*1 Plus de 99,99 % de pixels réels.

*2 Luminosité lorsque GESTION D'IMAGE est réglé sur [HTE LUMIN.] et MODE LUMIERE est réglé sur [NORMAL : 100 %].

La luminosité diminue légèrement si un autre mode est choisi.

*3 Conformité à la norme ISO 21118-2020

*4 Si vous ne pouvez pas voir des données via l'entrée HDMI, cela ne signifie pas nécessairement que le projecteur ne fonctionne pas correctement. Du fait de la mise en place de HDCP, il est possible que certains contenus soient protégés par HDCP et qu'ils ne puissent pas être affichés à cause de la décision/intention de la communauté HDCP (Digital Content Protection, LLC).

Vidéo : Couleurs profondes, 8/10/12-bit, Lip Sync.

Audio : LPCM ; jusqu'à 2 canaux, taux d'échantillonnage 32/44,1/48 KHz, bit d'échantillonnage ; 16/20/24 bits

HDMI : Compatible avec HDCP 1.4

HDBaseT : Compatible avec HDCP 1.4

*5 Si la température ambiante est élevée, la luminance (luminosité) de la source lumineuse peut diminuer automatiquement en raison de la fonction de protection du projecteur.

(Ceci est généralement autour de 33 °C, mais cela varie en fonction de l'environnement de fonctionnement.)

*6 Utilisez un cordon d'alimentation certifié pour la région où la tension d'alimentation est comprise entre 120 et 130.

• Les caractéristiques techniques et la conception du produit sont sujets à modification sans préavis.

Pour plus d'informations, visitez :

États-Unis : <https://business.sharpusa.com/>

Europe : <https://sharpdisplays.eu>

Monde : <https://sharp-displays.jp.sharp/global/index.html>

Pour plus d'informations sur nos accessoires optionnels, visitez notre site Web ou consultez notre brochure.

9-4. Dimensions du boîtier

Unité : mm (pouce)

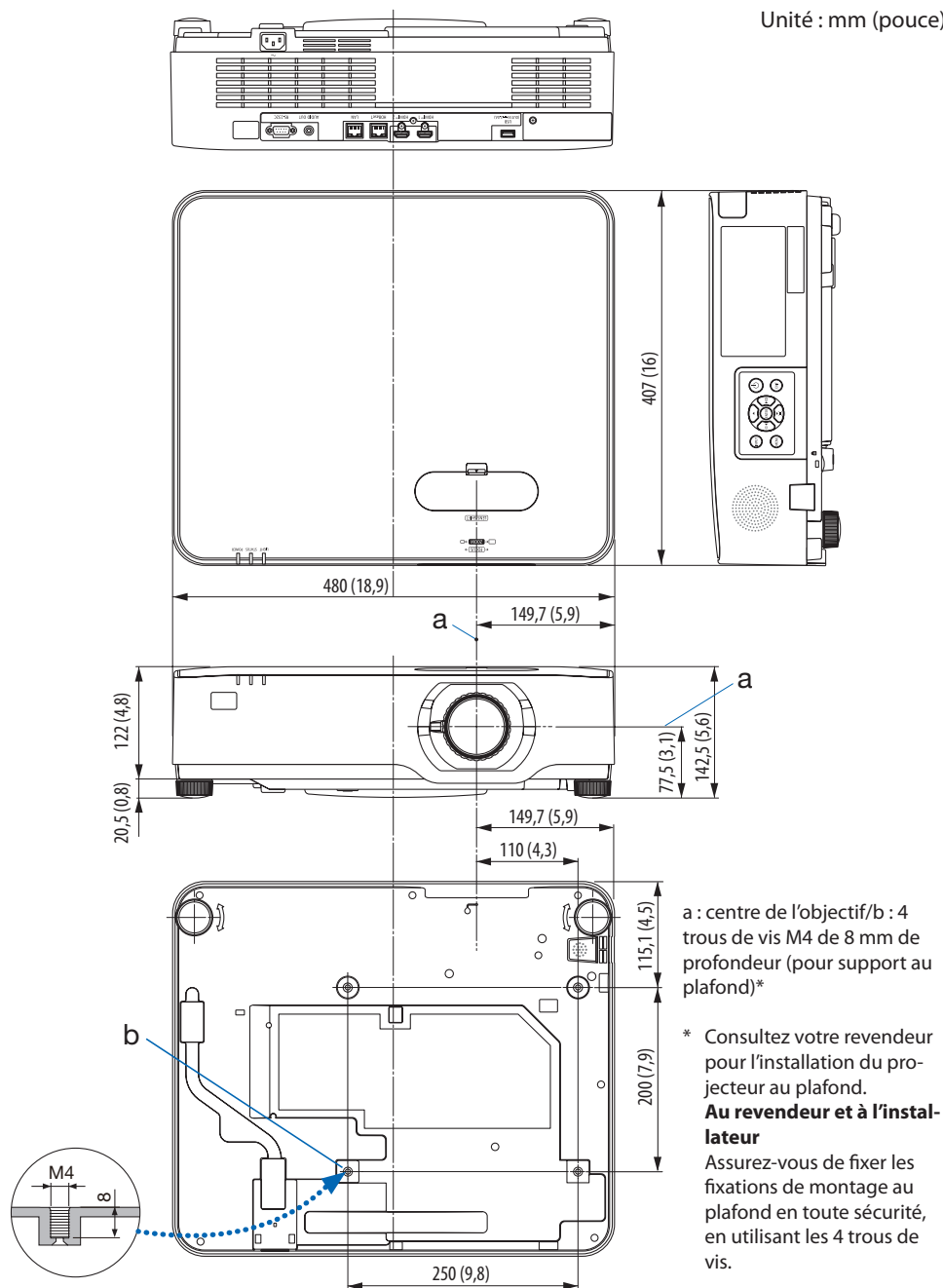

9-5. Tâches de la broche et noms de signal des principales bornes

Borne HDMI 1/HDMI 2 (Type A)

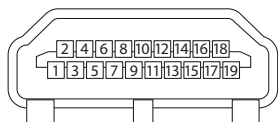

N° de broche	Signal
1	Données TMDS 2+
2	Blindage de données TMDS 2
3	Données TMDS 2-
4	Données TMDS 1+
5	Blindage de données TMDS 1
6	Données TMDS 1-
7	Données TMDS 0+
8	Blindage de données TMDS 0
9	Données TMDS 0-
10	Horloge TMDS +
11	Blindage horloge TMDS
12	Horloge TMDS-
13	CEC
14	Déconnexion
15	SCL
16	SDA
17	Mise à la terre DDC/CEC
18	Alimentation + 5 V
19	Détection de connexion à chaud

Port HDBaseT/LAN (RJ-45)

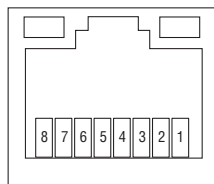

N° de broche	Signal
1	TxD+/HDBT0+
2	TxD-/HDBT0-
3	RxD+/HDBT1+
4	Déconnexion/HDBT2+
5	Déconnexion/HDBT2-
6	RxD-/HDBT1-
7	Déconnexion/HDBT3+
8	Déconnexion/HDBT3-

Port USB (Type A)

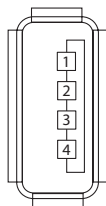

N° de broche	Signal
1	V _{BUS}
2	D-
3	D+
4	Mise à la terre

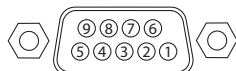
Port RS-232C (D-Sub à 9 broches)

N° de broche	Signal
1	Inutilisé
2	RxD données de réception
3	TxD données de transmission
4	Inutilisé
5	Mise à la terre
6	Inutilisé
7	RTS requête de transmission
8	CTS transmission autorisée
9	Inutilisé

9-6. Codes de contrôle du PC et connexion des câbles

Codes de contrôle du PC

Format de la commande - A

Fonction	Données du code								
MISE SOUS TENSION	02H	00H	00H	00H	00H	02H			
MISE HORS TENSION	02H	01H	00H	00H	00H	03H			
SÉLECTION D'ENTRÉE HDMI1	02H	03H	00H	00H	02H	01H	A1H	A9H	
SÉLECTION D'ENTRÉE HDMI2	02H	03H	00H	00H	02H	01H	A2H	AAH	
SÉLECTION D'ENTRÉE HDBaseT	02H	03H	00H	00H	02H	01H	BFH	C7H	
SÉLECTION D'ENTRÉE USB-A	02H	03H	00H	00H	02H	01H	1FH	27H	
IMAGE MUETTE ACTIVÉE	02H	10H	00H	00H	00H	12H			
IMAGE MUETTE DÉACTIVÉE	02H	11H	00H	00H	00H	13H			
SON MUET ACTIVÉ	02H	12H	00H	00H	00H	14H			
SON MUET DÉACTIVÉ	02H	13H	00H	00H	00H	15H			

Format de la commande - B

Fonction	Données du code								
MISE SOUS TENSION	P	O	W	R	<SP>	<SP>	<SP>	1	<CR>
MISE HORS TENSION	P	O	W	R	<SP>	<SP>	<SP>	0	<CR>
SÉLECTION D'ENTRÉE HDMI1	I	R	G	B	<SP>	<SP>	3	1	<CR>
SÉLECTION D'ENTRÉE HDMI2	I	R	G	B	<SP>	<SP>	3	2	<CR>
SÉLECTION D'ENTRÉE HDBaseT	I	N	E	T	<SP>	<SP>	5	1	<CR>
SÉLECTION D'ENTRÉE USB-A	I	U	S	B	<SP>	<SP>	4	1	<CR>
AV MUET DÉACTIVÉ	I	M	B	K	<SP>	<SP>	<SP>	0	<CR>
AV MUET ACTIVÉ	I	M	B	K	<SP>	<SP>	<SP>	1	<CR>
SON MUET DÉACTIVÉ	M	U	T	E	<SP>	<SP>	<SP>	0	<CR>
SON MUET ACTIVÉ	M	U	T	E	<SP>	<SP>	<SP>	1	<CR>

REMARQUE :

- Les formats de commande A et B sont identifiés automatiquement.
- <SP> dans la zone des Paramètres signifie « 20H » en code ASCII.
<CP> dans la zone des Paramètres signifie « 0DH » en code ASCII.
- Prenez contact avec votre revendeur local pour obtenir une liste complète des codes de contrôle du PC, si nécessaire.

Connexion des câbles

Protocole de communication

Débit en bauds	38400 bps
Longueur des données	8 bits
Parité	Pas de parité
Bit d'arrêt	Un bit
X activé/désactivé	Aucun
Procédure de communications	Duplex plein

REMARQUE :

- Selon l'équipement, une vitesse de transmission moins élevée peut être recommandée pour les grandes longueurs de câble.

Borne RS232C (D-Sub 9P)

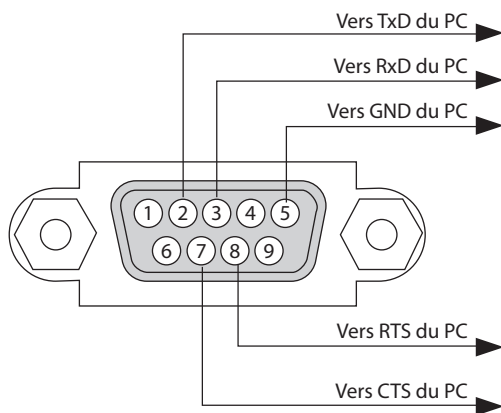

REMARQUE :

- Les broches 1, 4, 6 et 9 ne sont pas utilisées.
- Relier « Requête à envoyer » et « Effacer pour envoyer » aux deux extrémités du câble pour simplifier la connexion.
- Pour les longueurs de câble importantes, il est recommandé de régler la vitesse de transmission dans les menus du projecteur à 9600 bps.

9-7. À propos de la commande de contrôle ASCII

Cet appareil prend en charge la commande de contrôle ASCII commune pour le contrôle de notre projecteur et écran.

Veuillez consulter notre site Web pour obtenir plus d'informations sur la commande.

https://sharp-displays.jp.sharp/dl/en/pj_manual/lineup.html

Comment se connecter au moyen d'un périphérique externe

Il existe deux méthodes pour connecter le projecteur avec un périphérique externe tel qu'un ordinateur.

1. Connexion via le port de série.

Permet de connecter le projecteur à un ordinateur par un câble série (un câble croisé).

2. Connexion via le réseau (LAN)

Permet de connecter le projecteur à un ordinateur par un câble LAN.

En ce qui concerne le type de câble LAN, veuillez vous adresser à votre administrateur réseau.

Interface de connexion

1. Connexion via le port de série.

Protocole de communication

Élément	Informations
Débit en bauds	38400/19200/9600/4800 bps
Longueur des données	8 bits
Bit de parité	Pas de parité
Bit d'arrêt	1 bit
Contrôle des flux	Aucun
Procédure de communications	Duplex plein

2. Connexion via le réseau

Protocole de communication (connexion via LAN)

Élément	Informations
Vitesse de transmission	Réglée automatiquement (10/100 Mbits/s)
Norme prise en charge	IEEE802.3 (10BASE-T)
	IEEE802.3u (100BASE-TX, Négociation Auto)

Utilisez le numéro de port TCP 7142 pour l'émission et la réception de la commande.

Paramètres pour ce périphérique

Commande d'entrée

Borne d'entrée	Réponse	Paramètre
HDMI 1	hdmi 1	hdmi1 ou hdmi
HDMI 2	hdmi 2	hdmi 2
HDBaseT	hdbaset	hdbaset
USB-A	usb-a	usb-a

Commande d'état

Réponse	État d'erreur
erreur : température	Erreur de température
erreur : ventilateur	Problème de ventilateur
erreur : lumière	Problème de source lumineuse
erreur : système	Problème de système

9-8. Dépannage

Cette section facilite la résolution des problèmes pouvant être rencontrés pendant l'installation ou l'utilisation du projecteur.

Problèmes courants et solutions

Problème	Vérifiez ces éléments
Ne s'allume ou ne s'éteint pas	<ul style="list-style-type: none"> • Vérifiez que le cordon d'alimentation est branché et que le bouton d'alimentation du projecteur ou de la télécommande est activé. (→ pages 18, 20) • Vérifiez si le projecteur a surchauffé. Si la ventilation est insuffisante autour du projecteur ou si la pièce dans laquelle vous effectuez la présentation est particulièrement chaude, déplacez le projecteur vers un endroit plus frais. • Le module d'éclairage peut ne pas s'allumer. Attendez une minute entière, puis remettez l'appareil sous tension. • Réglez le [MODE VENTILATEUR] sur [HAUTE ALTITUDE] lors de l'utilisation du projecteur à des altitudes d'environ 5 500 pieds/1 600 mètres ou plus. Utiliser le projecteur à des altitudes d'environ 5 500 pieds/1 600 mètres ou plus sans régler sur [HAUTE ALTITUDE] peut causer une surchauffe et le projecteur pourrait s'éteindre. Si cela se produit, attendez quelques minutes et allumez le projecteur. (→ page 54) Si vous mettez le projecteur sous tension immédiatement après que le module d'éclairage soit éteint, le ventilateur fonctionne quelques instants sans qu'aucune image ne s'affiche, puis le projecteur affiche l'image. Attendez un instant. • Dans le cas où il est difficile de penser que le problème n'est pas provoqué par les conditions mentionnées ci-dessus, débranchez le cordon d'alimentation de la prise. Puis attendez 5 minutes avant de le brancher à nouveau. (→ page 33)
S'éteint	<ul style="list-style-type: none"> • Avez-vous réglé l'heure dans [EXTINCTION AUTOMATIQUE] dans le menu à l'écran ? (→ page 65)
Absence d'image	<ul style="list-style-type: none"> • Vérifiez que l'entrée appropriée est choisie. (→ page 22) S'il n'y a toujours pas d'image, appuyez de nouveau sur le bouton SOURCE ou sur l'un des boutons source. • Assurez-vous que les câbles sont connectés correctement. • Utilisez les menus pour ajuster la luminosité et le contraste. (→ page 48) • Vérifiez que les boutons AV-MUTE (image désactivée) ne sont pas enfoncés. • Réinitialisez les réglages ou ajustements aux niveaux des préréglages d'usine à l'aide de [RESTAURER LES PARAMÈTRES D'USINE] dans le menu. (→ page 70) • Si le signal HDMI 1 IN ou HDMI 2 IN ne peut être affiché, essayez ce qui suit. <ul style="list-style-type: none"> - Réinstallez les pilotes de la carte graphique installée dans votre ordinateur, ou utilisez des pilotes mis à jour. Pour la réinstallation ou la mise à jour des pilotes, référez-vous au mode d'emploi accompagnant votre ordinateur ou votre carte graphique, ou contactez le centre d'aide du fabricant de votre ordinateur. L'installation des pilotes mis à jour ou de votre système d'exploitation tient de votre propre responsabilité. Nous ne sommes responsables d'aucun problème ou panne causés par cette installation. • Les signaux peuvent ne pas être pris en charge en fonction du dispositif de transmission HDBaseT. RS-232C ne peuvent pas être utilisés dans certains cas non plus. • Assurez-vous de connecter le projecteur et l'ordinateur portable pendant que le projecteur est en mode veille et avant d'allumer l'ordinateur portable. Dans la plupart des cas, le signal de sortie de l'ordinateur portable n'est pas activé si ce dernier n'est pas connecté au projecteur avant d'être allumé. * Si l'écran devient vierge lors de l'utilisation de la télécommande, cela peut venir du logiciel économiseur d'écran ou de gestion d'énergie de l'ordinateur.

Problème	Vérifiez ces éléments
L'image devient subitement sombre	<ul style="list-style-type: none"> • Une pièce chaude peut déclencher les fonctions de protection du projecteur, ce qui peut entraîner une réduction temporaire de la luminance (luminosité). Réduisez la température de la pièce. • Lorsque la fonction CONTRASTE DYNAMIQUE est activée, la luminosité peut diminuer en fonction de l'image affichée. (→ page 48)
L'image n'est pas carrée à l'écran	<ul style="list-style-type: none"> • Repositionnez le projecteur pour améliorer l'angle par rapport à l'écran. (→ page 23) • Utilisez la fonction de correction trapézoïdale pour corriger la distorsion trapézoïdale. (→ page 29)
L'image est floue	<ul style="list-style-type: none"> • Ajustez la mise au point. (→ page 26) • Repositionnez le projecteur pour améliorer l'angle par rapport à l'écran. (→ page 23) • Assurez-vous que la distance entre le projecteur et l'écran est dans l'intervalle de réglage de l'objectif. (→ page 90) • Est-ce que l'objectif a été déplacé d'une distance excédant la fourchette prévue ? (→ page 25) • Une condensation risque de se former sur l'objectif si le projecteur est froid, déplacé dans un endroit chaud puis mis en marche. Si cela se produit, ne touchez pas le projecteur et attendez qu'il n'y ait plus de condensation sur l'objectif.
Le signal d'entrée HDMI n'est pas projeté correctement	<ul style="list-style-type: none"> • Le niveau de signal HDMI peut ne pas être détecté correctement. Vérifiez le niveau de signal du dispositif connecté à la borne d'entrée HDMI 1 ou HDMI 2 et essayez de modifier le réglage dans [RÉGLAGES HDMI] du menu à l'écran sous [PARAMETRAGE(1)]. (→ page 56)
Aucun son	<ul style="list-style-type: none"> • Le volume est-il baissé ? (→ page 32) Ou, la fonction [MUET] dans le menu à l'écran est-elle réglée sur [ACTIVÉ] ? (→ page 56)
La télécommande ne fonctionne pas	<ul style="list-style-type: none"> • Dirigez l'émetteur infrarouge de la télécommande vers le récepteur de télécommande du projecteur. (→ page 16) • Installez des piles neuves. (→ page 15) • Assurez-vous qu'il n'y a pas d'obstacle entre vous et le projecteur. • Placez-vous à moins de 23 pieds (7 m) du projecteur. (→ page 16) • Si un [CONTROLE ID] a été défini, vérifiez que le numéro ID de la télécommande correspond au numéro ID du projecteur. (→ page 69)
Le voyant est allumé ou clignote	<ul style="list-style-type: none"> • Voir le voyant POWER/STATUS/LIGHT. (→ page 107)







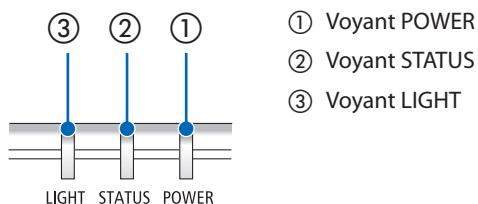

















Pour plus d'informations, contactez votre revendeur.

9-9. Message du voyant







Caractéristique de chaque voyant



Affichage normal du voyant

POWER	STATUS	LIGHT	État du projecteur
 Désactivé	 Désactivé	 Désactivé	Éteint
 Orange (Clignotement lent)	 Désactivé	 Désactivé	Veille (mode veille [NORMAL])
 Orange (Allumé)	 Désactivé	 Désactivé	Veille (mode veille [RÉSEAU EN VEILLE])
 Vert (Allumé)	 Désactivé	 Désactivé	Veille (mode veille [VEILLE])
 Bleu (Allumé)	 Désactivé	 Vert (Allumé)	Sous tension (mode lumière [NORMAL])
 Bleu (Allumé)	 Désactivé	 Vert (Clignotement)	Sous tension (mode lumière [SILENCIEUX] ou [LONGUE DUREE DE VIE])
 Vert (Clignotement rapide)	 Désactivé	 Désactivé	Le projecteur est en train de refroidir
 Vert (Clignotement lent)	 Désactivé	 Désactivé	Mode prêt (→ page 65)

Affichage du voyant en cas d'anomalie

POWER	STATUS	LIGHT	État du projecteur
 Bleu (Allumé)	 Orange (Allumé)	Autres états	Lorsqu'un bouton du projecteur est enfoncé alors que les touches du panneau de commande sont verrouillées Lorsque les numéros d'ID du projecteur et de la télécommande ne correspondent pas
 Rouge (Clignotement rapide)	 Désactivé	 Désactivé	Une erreur de température a été détectée. Vérifiez si les orifices d'entrée d'air et d'évacuation sont obstrués.
 Rouge (Allumé)	Autres états	Autres états	Erreur de matériel. Veuillez contacter votre revendeur.
 Rouge (Clignotement rapide)	Autres états	Autres états	

Lorsque le protecteur thermique est activé :

Lorsque la température à l'intérieur du projecteur devient trop élevée ou trop basse, le témoin POWER clignote en rouge pour démarrer un cycle court. Après cela, le protecteur thermique s'active et le projecteur peut être mis hors tension.

Dans ce cas, veuillez prendre les mesures ci-dessous :

- Retirez la fiche de la prise d'entrée d'alimentation.
- Placez le projecteur dans un endroit frais s'il a été placé à une température ambiante élevée.
- Nettoyez l'orifice d'évacuation si de la poussière s'est accumulée.
- Laissez le projecteur pendant une heure environ jusqu'à ce que la température intérieure baisse.

9-10. Liste des éléments à vérifier en cas de panne

Avant de contacter votre revendeur ou le service après-vente, vérifiez la liste suivante pour être sûr que des réparations sont nécessaires en vous référant également à la section « Dépannage » de votre manuel de l'utilisateur. Cette liste de vérification ci-dessous vous aidera à résoudre votre problème plus efficacement.

* Imprimez cette page ainsi que la suivante pour réaliser la vérification.

Fréquence d'occurrence :

toujours parfois (À quelle fréquence? _____) autres (_____)

Alimentation

- Pas d'alimentation (le voyant POWER ne s'allume pas en bleu). Voir également « Voyant d'état (STATUS) ».
 - La fiche du câble d'alimentation est complètement insérée dans la prise murale.
 - L'interrupteur d'alimentation principal est enfoncé sur la position ON.
 - Pas d'alimentation même en maintenant le bouton ALIMENTATION enfoncé.
- S'éteint pendant l'utilisation.
 - La fiche du câble d'alimentation est complètement insérée dans la prise murale.
 - L'[EXTINCTION AUTOMATIQUE] est désactivée (uniquement sur les modèles avec la fonction [EXTINCTION AUTOMATIQUE]).

Vidéo et Audio

- Aucune image ne s'affiche depuis votre PC ou équipement vidéo vers le projecteur.
 - Toujours aucune image bien que vous connectiez d'abord le projecteur au PC, puis démarriez le PC.
 - Activation de l'envoi de signal de l'ordinateur portable vers le projecteur.
 - Une combinaison de touches de fonction active/désactive l'affichage externe. En général, la combinaison de la touche « Fn » avec l'une des 12 touches de fonction permet l'allumage ou l'extinction de l'affichage externe.
 - Aucune image (papier peint bleu ou noir, aucun affichage).
 - Toujours aucune image bien que vous exécutiez [RESET] dans le menu du projecteur.
 - La fiche du câble de signal est complètement insérée dans la borne d'entrée
 - Un message apparaît à l'écran. (_____)
 - La source connectée au projecteur est active et disponible.
 - Toujours aucune image bien que vous régliez la luminosité et/ou le contraste.
 - La résolution et la fréquence de la source d'entrée sont supportées par le projecteur.
- L'image est trop sombre.
 - Demeure inchangé bien que vous régliez la luminosité et/ou le contraste.
- L'image est déformée.
 - L'image apparaît trapézoïdale (pas de changement même après avoir effectué le réglage [KEYSTONE]).
- Des parties de l'image sont perdues.
 - Toujours inchangé bien que vous exécutiez [RESET] dans le menu du projecteur.
- L'image est déplacée dans le sens vertical ou horizontal.
 - La résolution et la fréquence de la source d'entrée sont supportées par le projecteur.
 - Il y a une perte de pixels.
- L'image clignote.
 - Toujours inchangé bien que vous exécutiez [RESET] dans le menu du projecteur.
 - L'image montre des clignotements ou des mouvements de couleur sur un signal d'ordinateur.
 - Demeure inchangé malgré le changement du [MODE VENTILATEUR] de [HAUTE ALTITUDE] à [AUTO].
- L'image paraît floue ou mal mise au point.
 - Toujours inchangé bien que vous ayez vérifié et changé la résolution du signal sur le PC à la résolution naturelle du projecteur.
 - Toujours inchangé bien que vous ayez ajusté la mise au point.
- Aucun son.
 - Le câble audio est correctement connecté à l'entrée audio du projecteur.
 - Toujours inchangé bien que vous ayez ajusté le niveau du son.
 - AUDIO OUT est connecté à votre équipement audio (uniquement sur les modèles avec la borne AUDIO OUT).

Autre

- La télécommande ne fonctionne pas.
 - Aucun obstacle entre le capteur du projecteur et la télécommande.
 - Le projecteur est placé près d'une lumière fluorescente qui peut gêner les télécommandes infrarouges.
 - L'ID du projecteur et de la télécommande sont identiques.
- Les boutons sur le boîtier du projecteur ne fonctionnent pas (uniquement sur les modèles avec la fonction [VER. PANNEAU COMMANDE]).
 - Le [VER. PANNEAU COMMANDE] n'est pas allumé ou est désactivé dans le menu.

Veillez décrire votre problème de façon détaillée dans l'espace ci-dessous.

Informations sur l'application et l'environnement dans lequel votre projecteur est utilisé

Projecteur

Numéro de modèle :

N° de série :

Date d'achat :

Temps d'utilisation du module d'éclairage (heures) :

MODE LUMIERE : NORMAL SILENCIEUX
 LONGUE DUREE DE VIE

Informations sur le signal d'entrée :

Fréquence de synchronisation horizontale [] kHz

Fréquence de synchronisation verticale [] Hz

Polarité de synchronisation H (+) (-)
V (+) (-)

Voyant :

Lumière fixe []

Voyant clignotant [] cycles

Numéro de modèle de la télécommande :

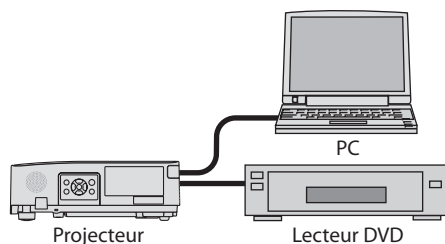

Câble de signal

Câble standard SHARP ou d'un autre fabricant ?

Numéro de modèle : Longueur
: pouces/m

Amplificateur de distribution

Numéro de modèle :

Commutateur

Numéro de modèle :

Adaptateur

Numéro de modèle :

Environnement d'installation

Taille d'écran : pouces

Type d'écran : Mat blanc Perles Polarisation
 Angle large Contraste élevé

Distance de projection : pieds/pouces/m

Orientation : Monté au plafond Bureau

Branchement de la prise d'alimentation :

- Branchée directement à la prise murale
 Branchée à une rallonge ou autre (nombre d'équipements connectés _____)
 Connecté à un enrouleur de câble ou autre (nombre d'équipements connectés _____)

Ordinateur

Fabricant :

Numéro de modèle :

PC portable /De bureau

Résolution native :

Taux de rafraîchissement :

Adaptateur vidéo :

Autre :

Équipement vidéo

Magnétoscope, lecteur DVD, caméra vidéo, jeu vidéo ou autre

Fabricant :

Numéro de modèle :

SHARP
SHARP CORPORATION