

# SHARP

Proyector

# P701U-W/P621U-W

---

## Manual del usuario

**HDMI**<sup>TM</sup>

**HDBT**<sup>TM</sup>  
ASE

N.º de modelo  
XP-P701U-W/XP-P621U-W

# Tabla de contenido

---

<b>Introducción</b> .....	iv
<b>Información importante</b> .....	v
<b>1. Compruebe la descripción general del producto, los artículos suministrados y los nombres de las piezas</b> .....	1
1-1. Introducción al proyector .....	1
1-2. ¿Qué contiene la caja? .....	4
1-3. Nombre de las partes del proyector .....	5
1-4. Denominación de las partes del control remoto .....	11
<b>2. Proyección de una imagen (funcionamiento básico)</b> .....	17
2-1. Flujo de proyección de una imagen .....	17
2-2. Conectar su computadora/Conectar el cable de alimentación .....	18
2-3. Encender el proyector .....	20
2-4. Selección de una fuente .....	22
2-5. Ajuste del tamaño y la posición de la imagen .....	23
2-6. Ajuste de la distorsión trapezoidal (corrección trapezoidal) .....	29
2-7. Ajuste del volumen de la unidad .....	32
2-8. Apagar el proyector .....	33
2-9. Al mover el proyector .....	34
<b>3. Funciones prácticas</b> .....	35
3-1. Silenciar la imagen y el sonido (AV-MUTE) .....	35
3-2. Congelar una película (imagen fija) .....	35
3-3. Ampliación de una parte de la imagen (zoom parcial) .....	36
3-4. Ajuste de la luminancia (brillo) (modo de luz) .....	37
<b>4. Uso del visor (USB-A)</b> .....	39
4-1. Qué puede hacer con el visor .....	39
4-2. Proyección de imágenes almacenadas en unidades flash USB (operación básica) ...	40

<b>5. Uso del menú en pantalla</b> .....	42
5-1. Operaciones básicas del menú en pantalla .....	42
5-2. Lista de menús en pantalla .....	45
5-3. AJUSTE DE LA IMAGEN .....	48
5-4. OPCIONES DE IMAGEN .....	50
5-5. CONFIGURACIÓN (1) .....	53
5-6. CONFIGURACIÓN(2) .....	57
5-7. USB-A .....	71
5-8. INFORMACIÓN .....	72
<b>6. Realizar conexiones</b> .....	73
6-1. Conexión a computadoras y dispositivos de vídeo .....	73
6-2. Conexión a una LAN por cable .....	74
6-3. Conexión a un dispositivo de transmisión HDBaseT (a la venta en comercios) .....	75
6-4. Proyección de retrato (orientación vertical) .....	77
<b>7. Conexión a una red</b> .....	80
7-1. Qué puede hacer conectándose a una red .....	80
7-2. Habilitar la función de LAN por cable del proyector .....	80
7-3. Conexión al servidor HTTP del proyector .....	83
7-4. Registro del logotipo de fondo .....	87
<b>8. Mantenimiento</b> .....	88
8-1. Limpieza de la lente .....	88
8-2. Limpieza de la caja .....	89

<b>9. Apéndice</b> .....	90
9-1. Configuración de la pantalla y el proyector .....	90
9-2. Lista de señales de entrada compatibles .....	94
9-3. Especificaciones .....	95
9-4. Dimensiones de la caja .....	98
9-5. Asignaciones de pin y nombres de las señales de los terminales principales .....	99
9-6. Códigos de control de PC y conexión de cable .....	101
9-7. Acerca del Comando de Control ASCII .....	103
9-8. Solución de problemas .....	105
9-9. Mensaje del indicador .....	107
9-10. Lista de comprobación de solución de problemas .....	110

# Introducción

---

Gracias por adquirir el proyector.

Este proyector puede conectarse a computadoras, dispositivos de vídeo, etc., para proyectar imágenes de forma nítida en una pantalla.

Lea con cuidado este manual antes de utilizar el proyector.

Lea este manual si tiene dudas acerca del funcionamiento o si cree que el proyector puede estar averiado.

## NOTAS

- (1) El contenido de este manual no se puede reimprimir parcial ni totalmente sin permiso.
- (2) El contenido de este manual está sujeto a cambios sin previo aviso.
- (3) Hemos tomado un gran cuidado en la preparación de este manual; sin embargo, si nota cualquier punto cuestionable, errores u omisiones, póngase en contacto con nosotros.
- (4) Las imágenes mostradas en este manual son meramente indicativas. En caso de inconsistencias entre las imágenes y el producto real, el producto real prevalecerá.
- (5) Sin perjuicio de los artículos (3) y (4), no nos hacemos responsables de ninguna reclamación por la pérdida de beneficios u otros asuntos considerados resultantes del uso de este dispositivo.
- (6) El proveedor del servicio puede modificar, suspender o discontinuar las aplicaciones y los servicios de contenido sin previo aviso. Nuestra empresa no asume ninguna responsabilidad por ningún mal funcionamiento o daño derivado de dichos cambios.
- (7) Este manual se proporciona por norma general a todas las regiones, por lo que puede contener descripciones pertinentes para otros países.

# Información importante

## Información del cable

Utilice cables blindados para evitar interferencias con la recepción de radio o televisión.

## Aviso sobre la interferencia electromagnética (EMI)

### ADVERTENCIA:

Utilizar este equipo en un entorno residencial puede causar interferencias de radio.



### Información sobre la eliminación de éste aparato y sus pilas

SI USTED DESEA ELIMINAR ÉSTE APARATO O SUS PILAS, ¡NO UTILICE EL CONTENEDOR DE RESIDUOS HABITUAL, Y NO LOS ARROJE AL FUEGO !

Los aparatos eléctricos y electrónicos y las pilas usadas deben ser recogidos y tratados SEPARADAMENTE de acuerdo con la ley.

La recogida selectiva promueve un tratamiento respetuoso con el medio ambiente, el reciclaje de materiales, y minimiza el desecho final de residuos ¡LA ELIMINACIÓN INCORRECTA puede ser perjudicial para la salud humana y el medio ambiente, debido a las sustancias peligrosas contenidas!. Lleve los APARATOS USADOS a un centro de recogida local, normalmente municipal, cuando esté disponible.

Retire las PILAS USADAS del aparato y llévelas a un centro de recogida de pilas, por lo general en el mismo lugar donde se venden pilas nuevas.

En caso de duda sobre la eliminación del producto, contacte con su distribuidor o con las autoridades locales y pregunte por el método correcto de eliminación.

SÓLO PARA LOS USUARIOS DE LA UNIÓN EUROPEA, Y ALGUNOS OTROS PAÍSES, POR EJEMPLO NORUEGA Y SUIZA: Su participación en la recogida selectiva es requerida por ley.

¡Él símbolo mostrado arriba aparece en los aparatos eléctricos y electrónicos y en las pilas (o en el embalaje) para recordárselo! Si aparece "Hg" o "Pb" debajo del símbolo, significa que la pila contiene trazas de mercurio (Hg) o plomo (Pb), respectivamente.

Los usuarios procedentes de HOGARES PARTICULARES deberán utilizar las instalaciones existentes de retorno para los aparatos usados y sus pilas. Las pilas se recogen en los puntos de venta. La devolución es gratuita.

Si el equipo ha sido utilizado para FINES COMERCIALES, por favor póngase en contacto con su distribuidor SHARP, quien le informará sobre cómo gestionar su eliminación. Es posible que se le cobre por los gastos derivados de la eliminación. Para aparatos pequeños (y cantidades pequeñas) pueden ser recogidos por sus centros de recogida local. Para España: por favor póngase en contacto con el sistema de recogida establecido o con las autoridades locales para la recogida de los productos usados.

## Información del importador

SHARP CORPORATION MEXICO SA DE CV

Dirección: Av. Jaime Balmes 8, piso 8 oficinas 803 y 804, Los Morales Polanco, zip 11510, Mexico city, Mexico

Número telefónico: 52 55 1500 1500

## Precauciones de seguridad del láser

### ADVERTENCIA

PRODUCTO LÁSER DE CLASE 1 [IEC 60825-1:2014]

PRODUCTO LÁSER PARA CONSUMIDOR DE CLASE 1 DE EN 60825-1:2014+A11:2021 (para UE y Reino Unido)

- El módulo láser está instalado en este producto. El uso de controles o ajustes de procedimientos diferentes a los especificados aquí puede resultar en exposición a radiación peligrosa. La exposición a la energía láser cerca de la apertura puede causar quemaduras.

- Este producto está clasificado como Clase 1 de IEC 60825-1:2014.
- Para la UE y el Reino Unido, igualmente conforme con EN 60825-1:2014+A11:2021 y EN 50689:2021.
- Cumpla las leyes y normativas de su país en relación a la instalación y gestión del dispositivo.
- Esquema de un láser emitido desde el módulo de iluminación incorporado:
  - Longitud de onda: 449 - 461 nm
  - Potencia máxima: 180 W (P701U-W)  
129 W (P621U-W)

### Módulo de iluminación

- Hay un módulo de iluminación que contiene varios diodos láser instalado en el producto como fuente de luz.
- Estos diodos láser están sellados en el módulo de iluminación. No se necesita mantenimiento ni inspección para el funcionamiento del módulo de iluminación.
- El usuario final no tiene permiso para sustituir el módulo de iluminación.
- Póngase en contacto con un distribuidor cualificado para el reemplazo del módulo de iluminación y para obtener más información.

### Grupos de riesgo

Este proyector está clasificado como grupo de riesgo 2 según la norma IEC/EN 62471-5:2015.



### ADVERTENCIA

Al igual que con cualquier fuente de luz brillante, no mire fijamente al haz, RG2 IEC/EN 62471-5:2015.









## Sobre los símbolos

Para garantizar el uso seguro y correcto del producto, este manual utiliza una serie de símbolos para evitarle lesiones a usted y a otros, así como daños a la propiedad.

Los símbolos y sus significados se describen a continuación. Asegúrese de comprenderlos completamente antes de leer este manual.

 <b>ADVERTENCIA</b>	<p>En caso de no prestar atención a este símbolo y de manipular erróneamente el producto podría ocasionar accidentes que produzcan la muerte o lesiones graves.</p>
 <b>PRECAUCIÓN</b>	<p>En caso de no prestar atención a este símbolo y de manipular erróneamente el producto podría dar como resultado lesiones personales o daños a la propiedad circundante.</p>

## Ejemplos de símbolos

	<p>Este símbolo indica que debe tener cuidado con las descargas eléctricas.</p>
	<p>Este símbolo indica que debe tener cuidado con las altas temperaturas.</p>
	<p>Este símbolo indica algo que debe estar prohibido.</p>
	<p>Este símbolo indica algo que no se debe mojar.</p>
	<p>Este símbolo indica que no debe tocarlo con las manos húmedas.</p>
	<p>Este símbolo indica algo que no debe ser desmontado.</p>
	<p>Este símbolo indica acciones que debe realizar.</p>
	<p>Este símbolo indica que el cable de alimentación se debe desenchufar de la toma de corriente.</p>

## Precauciones de seguridad

### ADVERTENCIA

#### Luz proyectada



PROHIBIDO

#### Luz proyectada y el pictograma/etiqueta indicado en la caja

- No mire a la lente del proyector.  
Cuando el proyector está en funcionamiento, se proyecta una luz intensa que podría dañar su visión. La exposición a la energía láser cerca de la apertura puede causar quemaduras. Tenga especial cuidado cuando haya niños alrededor.
- No mire a la luz proyectada utilizando dispositivos ópticos (lupas, reflectores, etc.). Hacerlo podría resultar en daños visuales.
- Compruebe que no hay nadie mirando a la lente dentro del alcance de proyección antes de encender el proyector.
- No permita que los niños operen solos el proyector. Cuando un niño opere el proyector, siempre debe haber un adulto presente para vigilar atentamente al niño.
- El siguiente pictograma, que se indica cerca de la lente en la caja, describe cómo mirar el proyector.

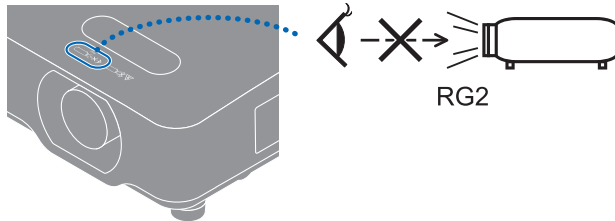

Continúa en la página siguiente

**!** **ADVERTENCIA**

- Las siguientes etiquetas están pegadas en el proyector.

**Etiqueta 1**  
Etiqueta explicativa del láser



**Etiqueta 2**  
Etiqueta de advertencia adicional de la FDA  
(solo para EE. UU.)

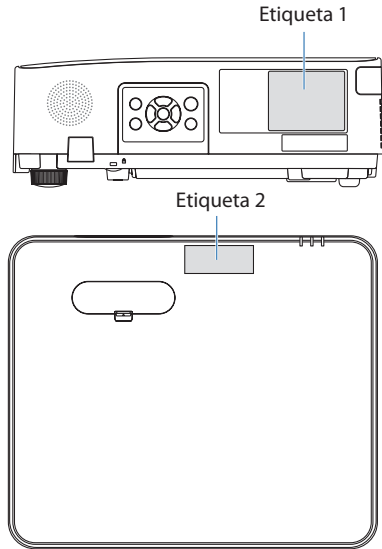
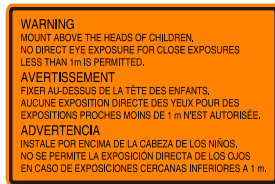

 **ADVERTENCIA**

**Suministro de alimentación**



**REQUERIDO**

**Utilice una fuente de alimentación de tensión adecuada.**

- Este proyector está diseñado para utilizarse con una fuente de alimentación de 100–240 V de CA y 50/60 Hz. Antes de utilizar el proyector, asegúrese de que la fuente de alimentación a la que se va a conectar el proyector cumple estos requisitos.
- Use una toma de corriente como suministro de alimentación del proyector. No conecte el proyector directamente al cableado eléctrico de iluminación. Hacerlo es peligroso.



**DEBE TENER CONEXIÓN A TIERRA**

**Conexión del cable de alimentación a una toma de tierra**

- Este equipo ha sido diseñado para utilizarse conectando el cable de alimentación a la toma a tierra. Si el cable de alimentación no está conectado a tierra, podría provocar una descarga eléctrica. Asegúrese de que el cable de alimentación está conectado directamente a la toma de corriente de la pared y a tierra. No utilice un adaptador conversor de enchufe de 2 pasadores.
- Asegúrese de conectar el proyector y el computadora (origen de la señal) al mismo punto de tierra. Si el proyector y el computadora (origen de la señal) se conectan a diferentes puntos de tierra, las fluctuaciones en el potencial de tierra pueden provocar un incendio o humo.



**REQUERIDO**

**Manipulación del cable de alimentación**

- Utilice el cable de alimentación que se suministra con este proyector. Si el cable de alimentación suministrado no satisface los requisitos de las normas de seguridad de su país, ni la tensión o la corriente de su región, asegúrese de usar el cable de alimentación que cumpla y satisfaga dichos requisitos.

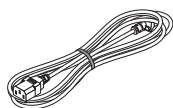

- El cable de alimentación que utilice debe estar homologado y cumplir las normas de seguridad de su país. Consulte la página 96 para más información sobre las especificaciones del cable de alimentación. Para seleccionar un cable de alimentación adecuado, verifique la tensión nominal correspondiente a su región.



**PROHIBIDO**

- El cable de alimentación suministrado con este proyector ha sido diseñado para ser utilizado exclusivamente con este proyector. Por motivos de seguridad, no lo utilice con otros dispositivos.

**Continúa en la página siguiente**

## **ADVERTENCIA**



**TENSIÓN  
PELIGROSA**



**NO TOCAR CON  
LAS MANOS  
MOJADAS**

- Manipule el cable de alimentación con cuidado. Dañar el cable podría provocar un incendio o una descarga eléctrica.
  - No coloque objetos pesados sobre el cable.
  - No coloque el cable debajo del proyector.
  - No cubra el cable con una alfombra, etc.
  - No raye ni modifique el cable.
  - No doble, retuerza ni tire del cable con demasiada fuerza.
  - No aplique calor al cable.
- Si el cable se daña (hilos del núcleo expuestos, hilos rotos, etc.), póngase en contacto con su distribuidor para reemplazarlo.
- No toque el enchufe si oye truenos. Hacerlo podría resultar en descargas eléctricas.
- No conecte o desconecte el cable de alimentación con las manos mojadas. Hacerlo podría resultar en descargas eléctricas.

### **Instalación**



**PROHIBIDO**

#### **No lo utilice en lugares como los que se describen a continuación.**

- No lo utilice en lugares como los que se describen a continuación. Hacerlo podría provocar un incendio o una descarga eléctrica.
    - Mesas temblorosas, superficies inclinadas u otros lugares inestables.
    - Espacios con mala ventilación.
    - Cerca de un radiador o de otras fuentes de calor; no lo exponga directamente a los rayos del sol.
    - Áreas de vibración continua.
    - Áreas con humedad, polvo, grasa o vaho.
    - Un entorno en el que haya gases corrosivos (dióxido de azufre, sulfuro de hidrógeno, dióxido de nitrógeno, cloro, amoníaco, ozono, etc.).
    - Exteriores.
    - Entornos a altas temperaturas donde el grado de humedad cambia rápidamente y da lugar a la formación de condensación.
  - No lo utilice en lugares en los que el proyector podría mojarse, como los que se describen a continuación. Hacerlo podría provocar un incendio o una descarga eléctrica.
    - No lo utilice bajo la lluvia o la nieve, en la orilla del mar o en primera línea de mar, etc.
    - No lo utilice en un lavabo o en un cuarto de baño.
    - No lo instale debajo de equipos que descarguen agua, como aparatos de aire acondicionado.
    - No coloque jarrones o macetas sobre el proyector.
    - No coloque tazas, cosméticos o medicamentos sobre el proyector.
- Si entra agua, etc., en el proyector, apague primero la alimentación del proyector, después desenchufe el cable de alimentación de la toma de corriente y póngase en contacto con su distribuidor.







**NO MOJAR**







**DESENCHUFE  
EL CABLE DE  
ALIMENTACIÓN**

 **ADVERTENCIA**







<p> <b>PRECAUCIÓN</b></p>	<p><b>Instalación en suspensión del techo</b></p> <ul style="list-style-type: none"> <li>• Consulte con su distribuidor al instalar el proyector en el techo. Se requieren habilidades especiales para la instalación en el techo. NO permita que personas que no sean instaladores realicen las tareas de instalación. De lo contrario, el proyector podría caerse y causar lesiones.</li> <li>• No nos hacemos responsables por cualquier accidente y/o daño resultante de una instalación o manejo inadecuados, mal uso, modificación o desastres naturales.</li> <li>• Cuando se instale suspendido del techo, etc., no se apoye en el proyector. El proyector podría caerse y causar lesiones.</li> <li>• Cuando se instale suspendido del techo, utilice una toma de corriente que esté al alcance de manera que el cable de alimentación se pueda enchufar y desenchufar fácilmente.</li> </ul>
<p><b>Durante el uso</b></p>	
<p> <b>PROHIBIDO</b></p> <p> <b>DESENCHUFE EL CABLE DE ALIMENTACIÓN</b></p>	<p><b>No coloque objetos dentro del proyector.</b></p> <ul style="list-style-type: none"> <li>• No introduzca ni deje caer objetos de metal o inflamables ni otros materiales extraños en las rejillas de ventilación del proyector. Hacerlo podría provocar un incendio o una descarga eléctrica. Preste especial atención si hay niños en casa. Si entra algún objeto extraño en el proyector, apague primero la alimentación del proyector, después desenchufe el cable de alimentación de la toma de corriente y póngase en contacto con su distribuidor.</li> </ul>
<p> <b>DESENCHUFE EL CABLE DE ALIMENTACIÓN</b></p>	<p><b>Desenchufe el cable de alimentación si el proyector no funciona correctamente.</b></p> <ul style="list-style-type: none"> <li>• Si el proyector emite humo u olores o sonidos extraños, se ha caído o si la caja está rota, apague la alimentación del proyector y, a continuación, desenchufe el cable de alimentación de la toma de corriente. Podría causar no solamente descargas eléctricas o incendios, sino también graves daños a su vista o quemaduras. Póngase en contacto con su distribuidor para las reparaciones. Nunca intente reparar el proyector por su cuenta. Hacerlo es peligroso.</li> </ul>
<p> <b>NO DESMONTAR</b></p>	<p><b>No desmonte el proyector.</b></p> <ul style="list-style-type: none"> <li>• No extraiga ni abra la caja del proyector. Asimismo, no modifique el proyector. Existen áreas de alta tensión en el proyector. Se pueden producir incendios, descargas eléctricas o fugas de luz láser, que pueden provocar graves quemaduras o lesiones en la vista. Haga que personal de servicio cualificado realice las inspecciones, los ajustes y las reparaciones internas.</li> </ul>

 **ADVERTENCIA**

<p> <b>PROHIBIDO</b></p> <p> <b>PRECAUCIÓN PARA ALTAS TEMPERATURAS</b></p>	<p><b>No coloque objetos delante de la lente mientras el proyector esté en funcionamiento.</b></p> <ul style="list-style-type: none"> <li>• No deje la tapa de la lente sobre la lente mientras el proyector esté en funcionamiento. La tapa de la lente podría calentarse y deformarse.</li> <li>• No coloque objetos que obstruyan la luz delante de la lente mientras el proyector esté en funcionamiento. El objeto podría calentarse y romperse o incendiarse.</li> <li>• El siguiente pictograma indicado en la caja significa que hay que tener precaución para evitar la colocación de objetos delante de la lente del proyector.</li> </ul> <p></p>
<p> <b>PROHIBIDO</b></p>	<p><b>Al limpiar el proyector</b></p> <ul style="list-style-type: none"> <li>• No utilice atomizadores de gas inflamable para quitar el polvo de la lente, la caja, etc. Hacerlo podría provocar un incendio.</li> </ul>
<p> <b>PROHIBIDO</b></p>	<p><b>No lo utilice en lugares de alta seguridad.</b></p> <ul style="list-style-type: none"> <li>• El uso del producto no debe ir acompañado de riesgos ni peligros fatales que puedan conducir directamente a la muerte, lesiones personales, daños físicos graves u otras pérdidas, incluyendo el control de la reacción nuclear en instalaciones nucleares, el sistema de reanimación médica y el control de lanzamiento de misiles en un sistema armamentístico.</li> </ul>

 **PRECAUCIÓN**

**Cable de alimentación**

 <b>REQUERIDO</b>	<p><b>Manipulación del cable de alimentación</b></p> <ul style="list-style-type: none"> <li>• El proyector debe instalarse cerca de una toma de corriente de fácil acceso.</li> <li>• Al conectar el cable de alimentación al terminal AC IN del proyector, asegúrese de que el conector esté total y firmemente insertado. Una conexión floja del cable de alimentación podría provocar un incendio o una descarga eléctrica.</li> </ul>
 <b>REQUERIDO</b>   <b>DESENCHUFE EL CABLE DE ALIMENTACIÓN</b>	<p><b>Manipule el cable de alimentación como se indica a continuación para evitar incendios o descargas eléctricas.</b></p> <ul style="list-style-type: none"> <li>• Para conectar o desconectar el cable de alimentación, tire del enchufe del cable.</li> <li>• Desenchufe el cable de alimentación de la toma de corriente antes de limpiar el producto o cuando no vaya a utilizarlo durante bastante tiempo.</li> <li>• Cuando el cable de alimentación o el enchufe estén calientes o dañados, desenchufe el cable de alimentación de la toma de corriente y póngase en contacto con su distribuidor.</li> </ul>
 <b>REQUERIDO</b>	<p><b>Limpe periódicamente el polvo y otros residuos del enchufe.</b></p> <ul style="list-style-type: none"> <li>• De lo contrario, podría producirse un incendio o una descarga eléctrica.</li> </ul>
 <b>REQUERIDO</b>	<p><b>Desconecte los cables de alimentación y otros cables antes de mover el proyector.</b></p> <ul style="list-style-type: none"> <li>• Antes de cambiar el producto de sitio, asegúrese de que está apagado, desenchufe el cable de alimentación de la toma de corriente y verifique que todos los cables de conexión del producto con otros dispositivos están desconectados.</li> </ul>
 <b>PROHIBIDO</b>	<p><b>No utilice el cable de alimentación con una regleta.</b></p> <ul style="list-style-type: none"> <li>• La adición de un cable alargador o una regleta podría causar un incendio por sobrecalentamiento.</li> </ul>

 **PRECAUCIÓN**

**Durante el uso**



**PROHIBIDO**

**No lo utilice en redes sujetas a sobretensión.**

- Conecte el puerto HDBaseT y el puerto LAN del proyector a una red para la que no exista riesgo de que se aplique sobretensión. Una sobretensión aplicada al puerto HDBaseT o al puerto LAN podría causar descargas eléctricas.



**REQUERIDO**

**Desplazamiento de la lente, enfoque y operaciones de zoom**

- Cuando desplace la lente o ajuste el enfoque o el zoom, hágalo desde atrás o desde un lado del proyector. Si los ajustes se llevan a cabo desde delante, sus ojos podrían estar expuestos a una luz potente y resultar dañados.
- Mantenga las manos alejadas de la zona de la lente cuando realice el desplazamiento de la misma. En caso contrario, los dedos podrían quedar atrapados en el espacio entre la caja y la lente.









**PROHIBIDO**

**Manipulación de las pilas**

El uso incorrecto de las pilas puede provocar fugas o roturas en las mismas.

- Utilice únicamente las pilas especificadas.
- Coloque las pilas de manera que la indicación de los polos (+) y (-) de cada pila corresponda a la indicación (+) y (-) del compartimento.
- No mezcle distintas marcas de pila.
- No mezcle pilas nuevas y viejas. Si lo hace, puede acortar la duración de la pila o hacer que se produzcan fugas de líquidos en ella.
- Retire inmediatamente las pilas agotadas para evitar que el ácido de las mismas se derrame en el compartimento. Si el líquido de pilas con fugas entrara en contacto con la piel o la ropa, lave inmediatamente con agua abundante. Si le entrara en los ojos, láveselos abundantemente sin frotar y acuda inmediatamente al médico. El contacto de líquido de las pilas con los ojos o la ropa podría causar irritación de la piel o daños oculares.
- Extraiga las pilas si no piensa utilizar el control remoto durante un período de tiempo prolongado.
- Dejar las pilas en un entorno sujeto a altas temperaturas, o con una presión de aire extremadamente baja, puede originar una explosión o la fuga de líquido inflamable o gas.
- Deseche correctamente las pilas agotadas. Quemar las pilas o depositarlas en un horno caliente, cortarlas o aplastarlas mecánicamente, o alterarlas de algún modo, puede originar una explosión.
- No cortocircuite las pilas.
- No cargues las pilas. Las pilas suministradas no son recargables.
- Póngase en contacto con su distribuidor o con las autoridades locales para desechar las pilas.

 **PRECAUCIÓN**

<p> <b>PROHIBIDO</b></p> <p> <b>PRECAUCIÓN PARA ALTAS TEMPERATURAS</b></p>	<p><b>Acerca de las rejillas de ventilación</b></p> <ul style="list-style-type: none"> <li>No obstruya las rejillas de ventilación del proyector. Asimismo, no coloque objetos suaves como papel o paños debajo del proyector. De lo contrario podría provocar un incendio. Deje suficiente espacio entre el lugar donde está instalado el proyector y sus alrededores. (→ página <i>xix</i>)</li> <li>No toque la zona de la rejilla de escape durante o inmediatamente después de la proyección. La zona de la rejilla de escape puede estar caliente en este momento y tocarla podría causar quemaduras.</li> </ul>
<p> <b>PROHIBIDO</b></p>	<p><b>Mover el proyector</b></p> <ul style="list-style-type: none"> <li>Al mover el proyector, no sujete la sección de la lente. El anillo de enfoque podría girarse y provocar la caída del proyector, lo que causaría lesiones. Además, si coloca su mano en el espacio entre la caja y la lente, el proyector podría dañarse, caerse y provocar lesiones.</li> <li>Del mismo modo, no coloque la mano en la ranura del terminal de conexión. El proyector podría dañarse o caer, provocando lesiones.</li> </ul>
<p> <b>PROHIBIDO</b></p>	<p><b>No se suba al producto ni lo empuje. No agarre ni se cuelgue del producto. No frote ni golpee el producto con objetos duros.</b></p> <ul style="list-style-type: none"> <li>El producto podría caer y provocar daños materiales o lesiones personales.</li> </ul>
<p> <b>REQUERIDO</b></p>	<p><b>Evite lugares con temperaturas y humedad extremas</b></p> <ul style="list-style-type: none"> <li>De lo contrario, podría provocar un incendio, sufrir descargas eléctricas o dañar el proyector. El entorno de uso de este proyector es el siguiente:             <ul style="list-style-type: none"> <li>- La temperatura de funcionamiento: de 0 °C a 45 °C/de 32 °F a 113 °F/Humedad: del 20 al 80 % (sin condensación)</li> <li>- La temperatura de almacenamiento: de -10 °C a 50 °C/de 14 °F a 122 °F/Humedad: del 20 al 85 % (sin condensación)</li> </ul> </li> </ul>
<p><b>Inspecciones y limpieza</b></p>	
<p> <b>REQUERIDO</b></p>	<p><b>Inspección del proyector y limpieza del interior</b></p> <ul style="list-style-type: none"> <li>Consulte con su distribuidor para la limpieza del interior del proyector aproximadamente una vez al año. El polvo se podría acumular dentro del proyector si no se limpia durante un período de tiempo prolongado, lo que puede causar incendios o un mal funcionamiento.</li> </ul>

### Notas sobre la instalación y el mantenimiento

No lo instale ni almacene en lugares tales como los que se describen a continuación.

- Lugares que amplifiquen vibraciones e impactos  
Si se instala en lugares en los que se transmiten vibraciones de fuentes de alimentación o similares, en vehículos, en embarcaciones, etc., el proyector podría verse afectado por vibraciones o sacudidas que pueden dañar las piezas internas y provocar un mal funcionamiento.
- Cerca de líneas de alta tensión y fuentes de alimentación  
Podría afectar negativamente a la unidad.
- Lugares donde se generan campos magnéticos fuertes  
Hacerlo podría provocar un mal funcionamiento.
- Al aire libre y lugares húmedos o polvorientos  
Lugares expuestos al humo de aceite o al vapor  
Lugares donde se generan gases corrosivos  
Las sustancias adheridas como aceites, productos químicos o humedad podrían causar deformaciones o grietas en la carcasa, corrosión de las partes metálicas o un fallo de funcionamiento.

### Precauciones al instalar en el techo (Para el distribuidor y el instalador)

1. Para evitar que el proyector se caiga, instálelo en el techo de forma que tenga la fuerza suficiente para soportar el peso combinado del proyector y de la unidad de montaje en el techo durante un largo período.
2. Cuando instale el proyector en el techo, asegúrese de hacerlo correctamente de acuerdo con el manual de instalación de la unidad de montaje en techo. Asegúrese de usar los accesorios metálicos fijos y de apretar firmemente los tornillos.
3. Para evitar que el proyector se caiga, use cables de prevención de caídas.
  - Utilice accesorios metálicos comercialmente disponibles para unir la parte robusta de un edificio o construcción y la barra de seguridad del proyector con los cables de prevención de caídas.
  - Use accesorios metálicos comercialmente disponibles y cables de prevención de caídas que tengan suficiente resistencia para soportar el peso combinado del proyector y de la unidad de montaje en techo.
  - Afloje ligeramente los cables de prevención de caídas para no aplicar una carga en el proyector.
  - Consulte "Nombre de las partes del proyector" para conocer la ubicación de la barra de seguridad. (→ página 5)

### Protección de la información personal

La información personalmente identificable, como las direcciones IP, puede guardarse en el proyector. Antes de transferir o desechar el proyector, borre estos datos mediante [CONFIGURACIÓN DE FÁBRICA] en el menú en pantalla.

### Precauciones para garantizar el rendimiento del proyector

- Si entra por la lente una luz intensa como rayos láser, podría provocar un mal funcionamiento.
- Consulte con su distribuidor antes de usarlo en lugares donde hay presente mucho humo de cigarrillos o polvo.
- Si se proyecta la misma imagen fija durante un largo período de tiempo con un computadora, etc., el patrón de la imagen puede permanecer en la pantalla tras detener la proyección, pero desaparecerá después de un tiempo. Esto sucede debido a las propiedades de los paneles de cristal líquido y no constituye un mal funcionamiento. Recomendamos usar un salvapantallas en el lado del computadora.
- Al utilizar el proyector en una altitud de aproximadamente 5.500 pies/1.600 metros o superior, asegúrese de ajustar el [MODO DE VENTILADOR] en [ALTITUD ELEVADA]. De lo contrario, el interior del proyector puede calentarse y causar un mal funcionamiento.
- Al utilizar el proyector en altitudes elevadas (lugares donde la presión atmosférica es baja), puede ser necesario reemplazar los componentes ópticos antes de lo habitual.
- Acerca de mover el proyector
  - Asegúrese de montar la tapa de lente suministrada para proteger la lente contra rasguños.
  - No exponga el proyector a vibraciones o a sacudidas fuertes.De lo contrario, el proyector podría resultar dañado.
- No utilice las patas de inclinación para un propósito diferente al de ajustar la inclinación del proyector. Una manipulación inadecuada como, por ejemplo, transportar el proyector por las patas de inclinación o utilizarlo apoyado contra la pared podría provocar un mal funcionamiento.
- No toque la superficie de la lente de proyección con las manos desnudas. Las huellas dactilares o la suciedad sobre la superficie de la lente de proyección se ampliarán y proyectarán en la pantalla. No toque la superficie de la lente de proyección.
- No desenchufe el cable de alimentación del proyector o de la toma de corriente durante la proyección. De lo contrario podría deteriorar el terminal AC IN del proyector o el contacto del enchufe. Para interrumpir el suministro de alimentación de CA mientras se están proyectando imágenes, utilice un disyuntor, etc.
- Acerca del manejo del control remoto
  - El control remoto no funcionará si el sensor remoto de señales del proyector o el transmisor de la señal del control remoto están expuestos a una luz potente o si hay obstáculos entre ellos que obstruyan las señales.
  - Opere el control remoto a, como máximo, 23 pies/7 metros del proyector, apuntándolo al sensor remoto de señales del proyector.
  - No deje caer el control remoto ni lo maneje incorrectamente.
  - No permita que agua u otros líquidos alcancen el control remoto. Si se moja el control remoto, límpielo inmediatamente.
  - En la medida de lo posible, evite utilizarlo en lugares calientes y húmedos.
- Tome medidas para evitar que la luz externa se refleje sobre la pantalla. Asegúrese de que solo la luz del proyector se refleje sobre la pantalla. Cuanta menos luz externa haya sobre la pantalla, mayor será el contraste y más bellas se verán las imágenes.
- Acerca de las pantallas

Las imágenes no serán claras si hay suciedad, arañazos, decoloración, etc., en su pantalla. Maneje la pantalla con cuidado, protegiéndola de sustancias volátiles, arañazos y suciedad.

## Espacio libre para la instalación del proyector

- Cuando instale el proyector, deje suficiente espacio alrededor de este como se describe a continuación. De lo contrario, el aire de escape caliente emitido por el proyector puede volver a entrar. Asimismo, asegúrese de que el viento procedente del aire acondicionado no alcanza al proyector. El sistema de control de calor del proyector puede detectar una anomalía (error de temperatura) y desactivar la alimentación automáticamente.

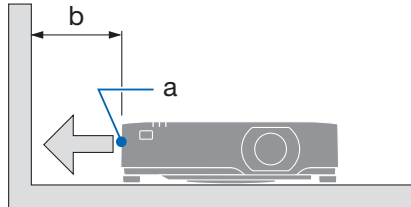

a: Rejilla de escape/b: 20 cm/8" o superior

**NOTA:**

- En la figura de arriba, se asume que existe suficiente espacio por encima del proyector. También hay una rejilla de admisión en la parte de atrás. Deje unos 10 cm o más de espacio libre por detrás, e incluso más espacio para la instalación de los cables.

## Sobre los derechos de autor de las imágenes originales proyectadas:

No olvide que la utilización de este proyector para fines comerciales lucrativos, o para atraer la atención del público en lugares como cafeterías u hoteles, y el empleo de la compresión o la expansión de la imagen en pantalla con las subsiguientes funciones, podría originar problemas por la violación de los derechos de autor protegidos por la ley de propiedad intelectual.

[RELACIÓN DE ASPECTO], [TRAPEZOIDE], función de aumento y otras funciones similares.

## Función de gestión de energía

El proyector está equipado con funciones de gestión de energía. Para reducir el consumo de energía, las funciones de gestión de energía (1 y 2) son preajustadas en fábrica tal y como se muestra a continuación. Para controlar el

proyector desde un dispositivo externo mediante una LAN o mediante la conexión de un cable de serie, utilice el menú en pantalla para cambiar los ajustes de 1 y 2.

### 1. MODO DE ESPERA (ajuste de fábrica: NORMAL)

Para controlar el proyector desde un dispositivo externo, seleccione [RED EN ESPERA] o [DORMIR] para [MODO DE ESPERA].

### 2. CONTROL DE ALIMENTACIÓN (ajuste de fábrica: LISTO)

Para controlar el proyector desde un dispositivo externo, seleccione [OFF] para [CONTROL DE ALIMENTACIÓN].

**NOTA:**

- Si el modo [CONTROL DE ALIMENTACIÓN] está ajustado en [LISTO] o [APAGAR], el proyector se apagará automáticamente si no se recibe ninguna señal de entrada o si el proyector no se utiliza dentro del tiempo establecido para [CONTADOR DE TIEMPO] y [CUENTA REGRESIVA DE LISTO] en los mismos ajustes.

### **¡REGISTRE SU PROYECTOR! (para los residentes en Estados Unidos y México)**

Por favor, registre su nuevo proyector. Ello activará su garantía limitada de mano de obra y de las piezas y el programa de servicio InstaCare.

Visite nuestro sitio web en <https://proavreg.sharpusa.com> y envíe su formulario completado en línea. Una vez recibido, le enviaremos una carta de confirmación con todos los detalles necesarios para beneficiarse de forma rápida y fiable de los programas de servicio y de la garantía del líder industrial, Sharp Imaging and Information Company of America.

### **Información sobre el registro y la licencia del software**

- Microsoft y Windows son marcas comerciales registradas o marcas comerciales de Microsoft Corporation en los Estados Unidos y en otros países.
- Los términos HDMI, HDMI High-Definition Multimedia Interface (Interfaz multimedia de alta definición), HDMI Trade Dress (diseño e imagen comercial HDMI) y los logotipos HDMI son marcas comerciales o marcas registradas de HDMI Licensing Administrator, Inc.
- HDBaseT™ y el logotipo de HDBaseT Alliance son marcas comerciales de HDBaseT Alliance.
- La marca comercial PJLink es una marca comercial aplicada para los derechos de marca comercial en Japón, los Estados Unidos de América y en otros países y regiones.
- Blu-ray es una marca comercial de Blu-ray Disc Association.
- CRESTRON y CRESTRON ROOMVIEW son marcas comerciales o marcas comerciales registradas de Crestron Electronics, Inc. en los Estados Unidos y otras regiones.
- AMX es una marca registrada de AMX LLC de los Estados Unidos.
- El resto de productos y nombres de empresas mencionados en este manual del usuario pueden ser marcas comerciales o marcas comerciales registradas de sus respectivos propietarios.
- Virtual Remote Tool usa la biblioteca WinI2C/DDC, © Nicomsoft Ltd.
- Licencias de software GPL/LGPL

El producto incluye software con licencia bajo GNU Licencia Pública General (GPL), GNU Licencia Pública General Reducida (LGPL) y otras.

Para obtener más información sobre cada software, visite nuestro sitio web.

[https://sharp-displays.jp.sharp/dl/en/pj\\_manual/lineup.html](https://sharp-displays.jp.sharp/dl/en/pj_manual/lineup.html)

# 1. Compruebe la descripción general del producto, los artículos suministrados y los nombres de las piezas

## 1-1. Introducción al proyector

Esta sección incluye la descripción general de su nuevo proyector y describe sus características y controles.

### General

- **Proyector de alta resolución/alto brillo de cristal líquido**

Nombre del modelo	Brillo	Resolución	Relación de aspecto
P701U-W	7000 lm (Centro 7400 lm)	WUXGA (1920 × 1200 píxeles)	16:10
P621U-W	6200 lm (Centro 6500 lm)	WUXGA (1920 × 1200 píxeles)	16:10

También es compatible con señales de entrada con una relación de aspecto de 21:9.

- **Una estructura sellada patentada que logra un alto rendimiento a prueba de polvo**

Debido a su excelente rendimiento a prueba de polvo, el proyector no está equipado con un filtro. Por lo tanto, no es necesario reemplazar el filtro.

- **Diseño silencioso que utiliza una estructura sellada**

Un diseño silencioso sin molestos ruidos de ventilador, incluso en una sala de conferencias o aula silenciosas.

- **Proyección de imágenes estable y de alta definición durante períodos de tiempo prolongados**

La estructura sellada evita que el polvo se adhiera a los componentes ópticos, lo que permite una proyección de imágenes estable y de alta definición durante largos períodos de tiempo.

### Fuente de iluminación · Brillo

- **En el módulo de iluminación se encuentra instalado un diodo láser de larga duración**

El producto puede funcionar a un bajo coste debido a que la fuente de luz láser se puede utilizar durante un largo período de tiempo sin requerir sustitución o mantenimiento.

- **Se puede ajustar el brillo dentro de un rango amplio**

A diferencia de las fuentes de luz ordinarias, el brillo puede ajustarse desde el 50 al 100 % en incrementos de 1 %.

- **Modo [BRILLO CONSTANTE]**

El brillo normalmente disminuye con el uso, pero al seleccionar el modo [BRILLO CONSTANTE], el proyector controla automáticamente la salida del módulo de luz de acuerdo con el tiempo de uso del módulo de luz para mantener un brillo constante.

## **1. Compruebe la descripción general del producto, los artículos suministrados y los nombres de las piezas**

---

### **Instalación**

- **Instalación de 360° y proyección en modo retrato**

El proyector se puede instalar en cualquier ángulo desde 0° hasta 360° tanto en dirección vertical como horizontal. Cuando instale el proyector en posición inclinada, utilice soportes de resistencia suficiente. También se pueden proyectar imágenes verticales con la pantalla de proyección inclinada 90°. Asegúrese de montar e instalar un soporte dedicado.

- **Mecanismo de desplazamiento de lente para ajustar fácilmente la posición de la imagen proyectada**

La posición de la imagen proyectada se mueve girando los dos diales de la parte superior de la carcasa del proyector, uno para la dirección vertical y otro para la dirección horizontal.

### **Vídeos**

- **2 entradas HDMI, HDBaseT y otros terminales de entrada**

El proyector está equipado con dos terminales de entrada HDMI y un terminal HDBaseT. El terminal de entrada HDMI de este producto es compatible con HDCP. HDBaseT es un estándar de conexión para electrodomésticos establecido por HDBaseT Alliance.

- **Función [VIEWER] para proyectar imágenes fijas guardadas en una memoria USB**

Al insertar una memoria USB disponible en el mercado que contenga la imagen en el puerto USB del proyector (Tipo A), las imágenes en el USB pueden proyectarse con la unidad. De este modo, puede realizar una presentación sin necesidad de utilizar un computadora personal.

## 1. Compruebe la descripción general del producto, los artículos suministrados y los nombres de las piezas

### Red

- **Compatible con LAN por cable**

Equipado con un puerto LAN (RJ-45), el proyector se puede conectar a una LAN por cable para transmitir imágenes de un computadora a esta unidad o para controlar esta unidad desde el computadora.

- **Compatibilidad con CRESTRON ROOMVIEW**

El proyector es compatible con CRESTRON ROOMVIEW, lo que permite gestionar y controlar varios dispositivos conectados en la red desde un computadora.

- **Aplicaciones de software prácticas**

Compatible con nuestras aplicaciones de software (NaViSet Administrator 2, NaViSet Administrator Server Edition, Virtual Remote Tool, etc.). El proyector se puede controlar desde un computadora conectado por cable LAN.

- NaViSet Administrator 2, NaViSet Administrator Server Edition

Puede supervisar el estado del proyector y controlar una variedad de funciones.

- Virtual Remote Tool

Se muestra un control remoto virtual en la pantalla del computadora para realizar controles sencillos como encender/apagar el proyector, cambiar señales, etc.

Visite nuestro sitio web para descargar cada software.

URL: <https://sharp-displays.jp.sharp/dl/en/index.html>

### Ahorro de energía

- **0,31 W (100-120 V CA)/0,38 W (200-240 V CA) en modo de espera con tecnología de ahorro de energía**

Seleccionando [NORMAL] para [MODO DE ESPERA] en el menú se puede poner el proyector en modo de ahorro de energía.

NORMAL: 0,31 W (100–120 V CA)/0,38 W (200–240 V CA)

RED EN ESPERA: 0,8 W (100–120 V CA)/1,0 W (200–240 V CA)

- **[MODO DE LUZ] y visualización del “Medidor de CO<sub>2</sub>”**

Se pueden seleccionar tres opciones de [MODO DE LUZ] según el propósito de uso. También se puede usar [AJUSTAR LUZ] para reducir la potencia de salida y controlar el consumo de energía. El efecto de ahorro de energía de ese momento se incluirá en la cantidad de emisiones de CO<sub>2</sub> reducidas y se mostrará en el mensaje de confirmación al apagar la alimentación.

## 1. Compruebe la descripción general del producto, los artículos suministrados y los nombres de las piezas

### 1-2. ¿Qué contiene la caja?

Asegúrese de que la caja contiene todos los elementos que aparecen en la lista. Si falta alguna pieza, póngase en contacto con su distribuidor.

Conserve la caja y los materiales de embalaje originales por si tiene que transportar el proyector.

#### Proyector

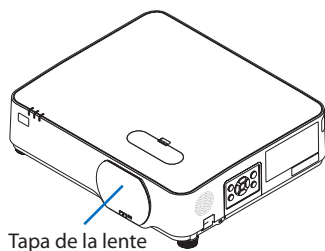

Tapa de la lente

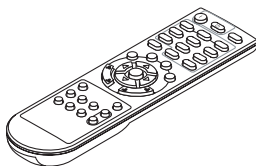

Control remoto

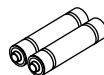

Pilas alcalinas AAA (x2)

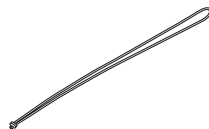

Correa de la tapa de la lente

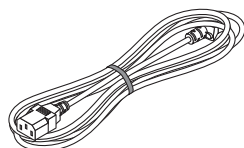

Cable de alimentación

Consulte la página x.

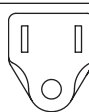
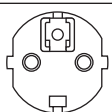
Tipo de enchufe	
Para EE. UU.	Para la UE
	

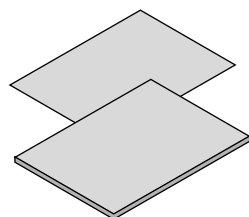

#### • Información importante

(Para Norteamérica: TINS-0092VW02)

(Para otros países distintos de Norteamérica: TINS-0092VW02 y TINS-0106VW02)

#### • Precauciones de seguridad

(Para Europa)

#### • Guía de configuración rápida

#### • Pegatina de seguridad

(Utilice esta pegatina cuando la contraseña de seguridad esté activada).

Solo para EE. UU.

#### • Garantía limitada

Para clientes en Europa:

En nuestro sitio web encontrará nuestra Póliza de garantía válida actual:

<https://sharpdisplays.eu>

## 1-3. Nombre de las partes del proyector

### Parte delantera

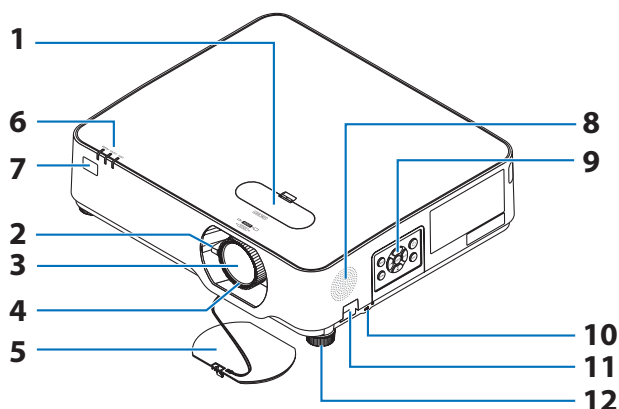

#### 1. Cubierta de desplazamiento de la lente

Si retira la cubierta, tendrá acceso a un dial horizontal y a un dial vertical. Gire estos diales para ajustar la posición de la pantalla de proyección.

(→ página 24)

#### 2. Palanca de zoom

Ajusta el tamaño de la imagen proyectada.

(→ página 27)

#### 3. Lente

La imagen se proyecta desde aquí.

#### 4. Anillo de enfoque

Ajusta el enfoque de la imagen. (→ página 26)

#### 5. Tapa de la lente

Protege la lente. Manténgala siempre separada durante la proyección.

#### 6. Indicadores

Los indicadores muestran el estado de funcionamiento del proyector. (→ páginas 8, 107)

#### 7. Sensores de señal del control remoto

Las señales del control remoto se reciben aquí. Hay dos sensores, uno en el panel frontal y otro en el trasero.

#### 8. Altavoz (monoaural)

Emite la entrada de audio de los terminales de entrada HDMI1, HDMI2 y HDBaseT. (→ página 32)

#### 9. Panel de control de la unidad principal

Esto se utiliza para encender y apagar el proyector, para cambiar la señal de vídeo proyectada, etc. (→ página 8)

#### 10. Ranura de seguridad (K)\*

Se utiliza para instalar un cable antirrobo.

#### 11. Apertura de la cadena de seguridad

Coloque un dispositivo antirrobo.

La abertura de la cadena de seguridad admite cables o cadenas de seguridad de hasta 0,18 pulgadas/4,6 mm de diámetro.

#### 12. Patas de inclinación

Utilice las patas de inclinación para ajustar la inclinación vertical y horizontal del proyector. (→ página 28)

#### SUGERENCIA:

- Seguridad y bloqueo antirrobo compatible con los cables/equipos de seguridad Kensington. Para más información sobre los productos, visite el sitio web de Kensington.

## 1. Compruebe la descripción general del producto, los artículos suministrados y los nombres de las piezas

### Colocación de la correa de la tapa de la lente

1. Inserte la punta de la correa en el orificio de montaje de la tapa de la lente y pase el nudo.

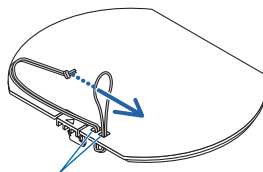

Orificio de montaje de la tapa de la lente

2. Inserte el nudo en el orificio de montaje de la correa (grande) en la parte inferior del proyector y, a continuación, presiónelo en el orificio estrecho (pequeño).

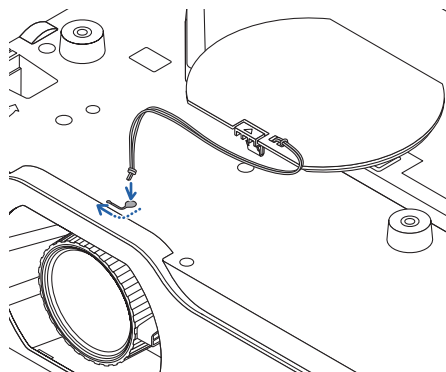

## 1. Compruebe la descripción general del producto, los artículos suministrados y los nombres de las piezas

### Parte posterior

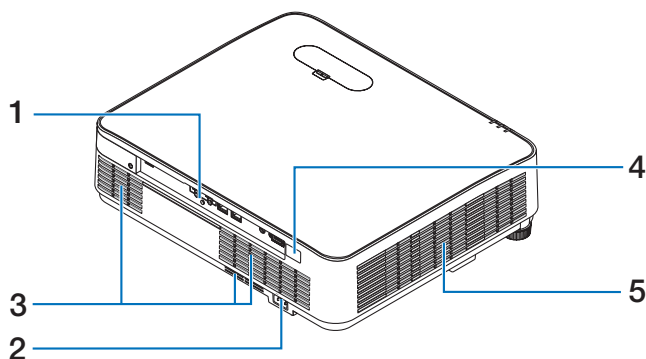

#### 1. Terminales de conexión

Conecte aquí los diversos cables de señal de vídeo y audio. (→ página 10)

#### 2. Entrada de CA

Conecte aquí el enchufe de tres clavijas del cable de alimentación suministrado y enchufe el otro extremo a una toma de corriente activa.

(→ página 19)

#### 3. Rejilla de admisión de aire

Aspira aire del exterior para enfriar el interior del proyector.

#### 4. Sensor de señal del control remoto

Las señales del control remoto se reciben aquí. Hay dos sensores, uno en el panel frontal y otro en el trasero. (→ página 16)

#### 5. Rejilla de ventilación de escape

Expulsa el calor interno.

## Controles/Indicadores

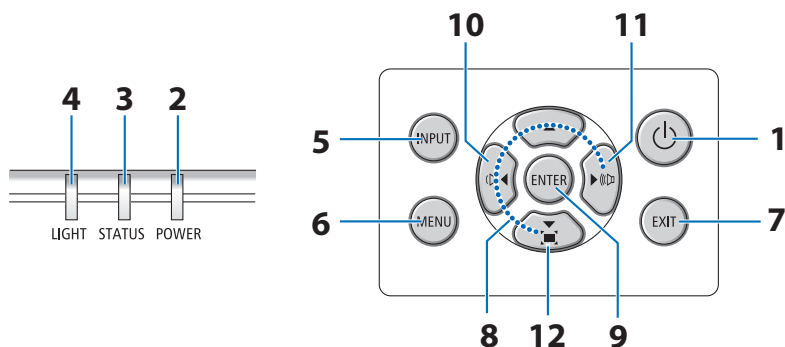

### 1. Botón (POWER)

Enciende y apaga la unidad (modo de espera).

Para apagar la alimentación (establecimiento de modo de espera), presione el botón una vez. Aparecerá un mensaje de confirmación en la pantalla. A continuación, presione de nuevo el botón ()

### 2. Indicador POWER

Este indicador muestra el estado de la alimentación del proyector.

El indicador se ilumina en azul cuando está encendido.

En el modo de espera, se enciende o parpadea en naranja, o se enciende en verde. (Depende del ajuste del [MODO DE ESPERA] del menú en pantalla).

### 3. Indicador STATUS

Notifica las anomalías de la unidad.

### 4. Indicador LIGHT

Indica el estado de configuración del ajuste en el [MODO DE LUZ] del menú en pantalla o una anomalía en la fuente de luz.

#### SUGERENCIA:

- Para obtener más información, consulte el "Mensaje del indicador".

(→ página 107)

### 5. Botón INPUT

Si se pulsa mientras el menú en pantalla no aparece visualizado, se muestra la pantalla del terminal de entrada.

### 6. Botón MENU





Muestra el menú en pantalla para realizar varias configuraciones y ajustes. (→ página 42)

Si se pulsa mientras se muestra el menú en pantalla, el menú se desactiva.

### 7. Botón EXIT

Cuando se muestra el menú en pantalla, regresa al nivel anterior del menú.

### 8. Botones

Cuando se muestra el menú en pantalla, al pulsar los botones     podrá seleccionar el elemento que desea establecer o ajustar.

### 9. Botón ENTER

Cuando se muestra el menú en pantalla, avanza al siguiente nivel del menú y confirma el elemento seleccionado.

Cuando se muestra el mensaje de confirmación, confirma el elemento.

## 1. Compruebe la descripción general del producto, los artículos suministrados y los nombres de las piezas

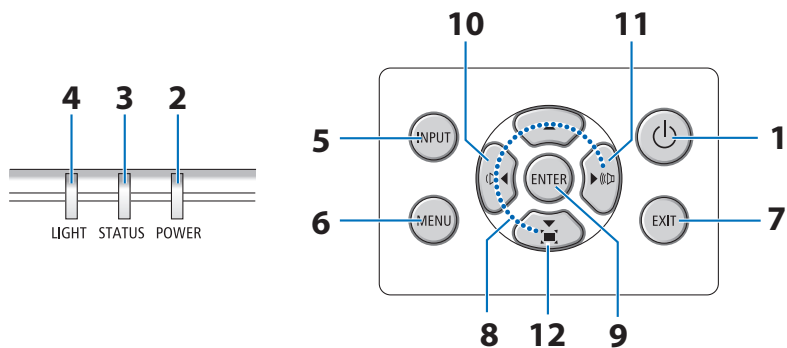

### 10. Botón (volumen -)

Si se pulsa mientras no se muestra el menú en pantalla, ajusta el volumen. (→ página 32)

### 11. Botón (volumen +)

Si se pulsa mientras no se muestra el menú en pantalla, ajusta el volumen. (→ página 32)

### 12. Botón (corrección trapezoidal)

Si se pulsa mientras no se muestra el menú en pantalla, ajusta la distorsión trapezoidal. (→ página 29)

### Características del panel de terminales

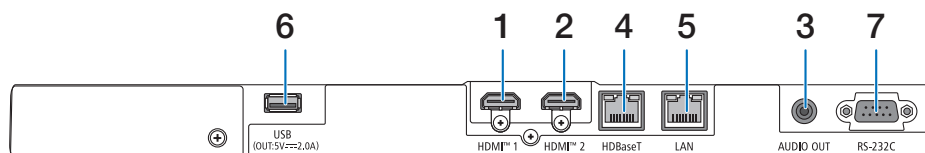

#### 1. Terminal HDMI 1 (tipo A)

Se conecta a los terminales de salida de un computadora, reproductor de Blu-ray, etc.

#### 2. Terminal HDMI 2 (tipo A)

Se conecta a los terminales de salida de un computadora, reproductor de Blu-ray, etc.

#### 3. Mini clavija AUDIO OUT (mini estéreo)

Se emite la señal de audio de la imagen proyectada desde el proyector.

Cuando el equipo de audio está conectado, el altavoz del proyector se desactiva.

#### 4. Puerto HDBaseT (RJ-45)

Se conecta a dispositivos de transmisión compatibles con HDBaseT disponibles en el mercado.

(→ página 75)

#### 5. Puerto LAN (RJ-45)

Conecta la unidad a una LAN por cable.

(→ página 74)

#### 6. Puerto USB (tipo A)

Conecte la memoria USB. Cuando los datos de imagen se guardan en una memoria USB, la imagen se puede proyectar con la función [VIEWER] del proyector.

(→ página 39)

Cuando el proyector está encendido, se suministra una alimentación de 5 V/2,0 A.

#### 7. Puerto RS-232C (D-Sub de 9 pines)

Utilice este puerto para conectar un PC o sistema de control. Esto le permite controlar el proyector utilizando el protocolo de comunicación serial. Si va a escribir su propio programa, los códigos de control de PC típicos se encuentran en la página 101.

## 1. Compruebe la descripción general del producto, los artículos suministrados y los nombres de las piezas

### 1-4. Denominación de las partes del control remoto

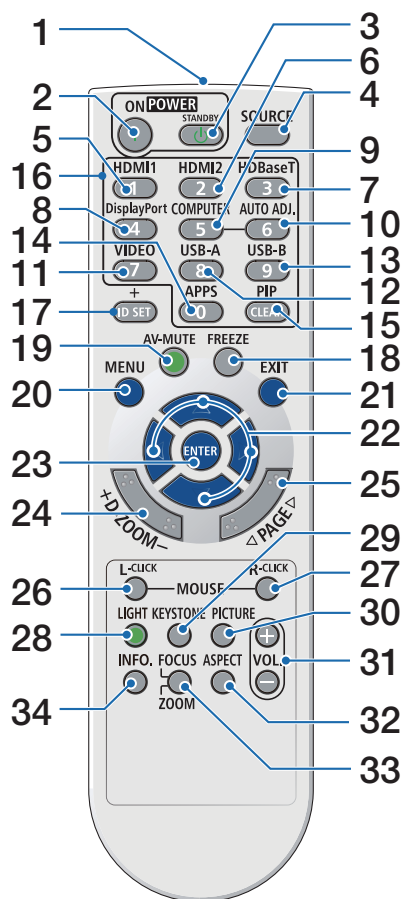

#### 1. Transmisor infrarrojo

Las señales del control remoto por infrarrojos se transmiten desde aquí.

Apunte el control remoto hacia el sensor de señal de la unidad principal cuando lo utilice.

#### 2. Botón POWER ON ( | )

En el modo de espera (con el indicador POWER parpadeando en naranja\*), enciende el proyector. (\*Cuando el modos de espera está establecido en [NORMAL])

#### 3. Botón POWER STANDBY (⏻)

Al pulsarlo una vez, se muestra el mensaje de confirmación de desconexión. Al pulsarlo de nuevo, el proyector se apaga (modo de espera).

#### 4. Botón SOURCE

Muestra la pantalla del terminal de entrada.

#### 5. Botón HDMI1

Selecciona la entrada HDMI1.

#### 6. Botón HDMI2

Selecciona la entrada HDMI2.

#### 7. Botón HDBaseT

Selecciona la entrada HDBaseT.

#### 8. Botón DisplayPort

(Este botón no funciona en este proyector).

#### 9. Botón COMPUTER

(Este botón no funciona en este proyector).

#### 10. Botón AUTO ADJ.

(Este botón no funciona en este proyector).

#### 11. Botón VIDEO

(Este botón no funciona en este proyector).

#### 12. Botón USB-A

Selecciona el visor. (→ página 39)

## 1. Compruebe la descripción general del producto, los artículos suministrados y los nombres de las piezas

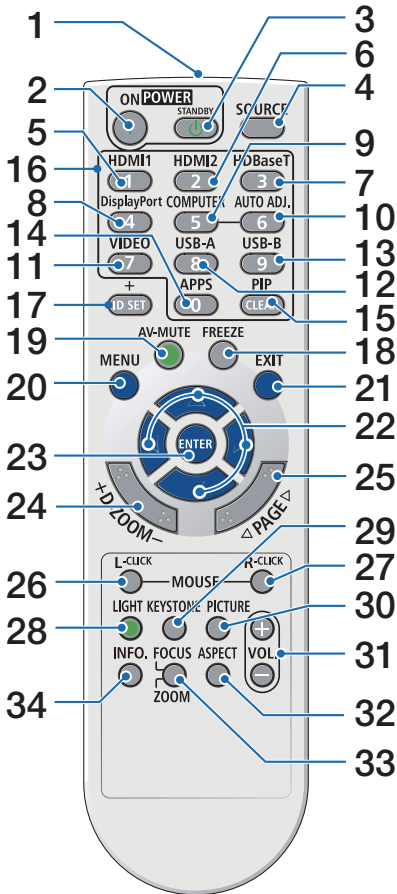

### 13. Botón USB-B

(Este botón no funciona en este proyector).

### 14. Botón APPS

(Este botón no funciona en este proyector).

### 15. Botón PIP

(Este botón no funciona en este proyector).

### 16. Botón de teclado numérico/Botón CLEAR

Se utiliza para introducir ID al establecer el ID de control.

El botón CLEAR se utiliza para cancelar la configuración del ID de control.

También se utiliza para introducir números en [AJUSTES DE RED].

### 17. Botón ID SET

Se utiliza para establecer el ID de control cuando se operan varios proyectores individualmente con el control remoto de esta unidad. (→ página 69)

### 18. Botón FREEZE

Muestra la imagen como una imagen fija.

Vuelva a pulsarlo para regresar.

### 19. Botón AV-MUTE

Silencia temporalmente la imagen y el sonido.

Vuelva a pulsarlo para regresar.

### 20. Botón MENU

Muestra el menú en pantalla para realizar varias configuraciones y ajustes.

## 1. Compruebe la descripción general del producto, los artículos suministrados y los nombres de las piezas

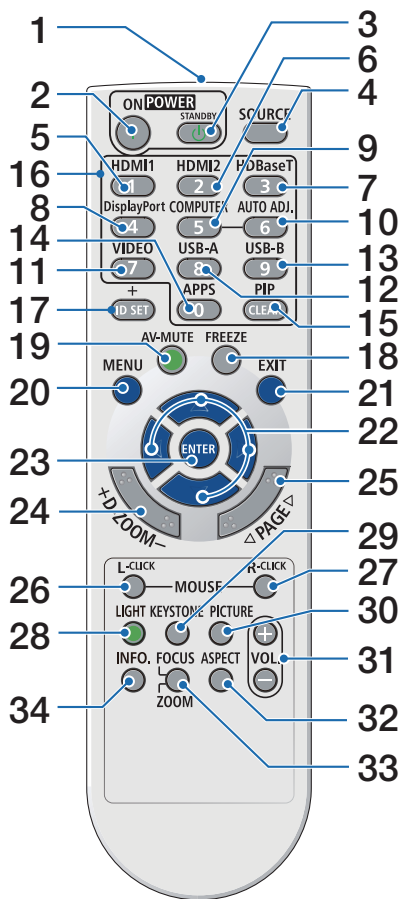

### 21. Botón EXIT

Cuando se muestra el menú en pantalla, regresa al nivel anterior del menú. Cuando el cursor está en el menú principal, cierra el menú.

Cuando se muestra un mensaje de confirmación, cancela la operación.

### 22. Botones ▼▲◀▶

Se utilizan para las operaciones del menú en pantalla, ajustando la posición de la visualización al ampliar la pantalla utilizando los botones D-ZOOM (+)(-), y cambiando las pantallas de diapositivas con el visor.

### 23. Botón ENTER

Cuando se muestra el menú en pantalla, avanza al nivel siguiente del menú.

Cuando se muestra el mensaje de confirmación, confirma el elemento.

### 24. Botón D-ZOOM (+)(-)

Utilícelos para ampliar y reducir (volver al tamaño original) la pantalla.

Cuando la pantalla está ampliada, puede mover la posición de la visualización utilizando los botones ▼▲◀▶.

### 25. Botones PAGE ▼/▲

(Este botón no funciona en este proyector).

### 26. Botón MOUSE L-CLICK

(Este botón no funciona en este proyector).

### 27. Botón MOUSE R-CLICK

(Este botón no funciona en este proyector).

### 28. Botón LIGHT

Cambia el modo de luz. (→ página 37)

### 29. Botón KEYSTONE

Muestra el menú de corrección geométrica. (→ página 29)

# 1. Compruebe la descripción general del producto, los artículos suministrados y los nombres de las piezas

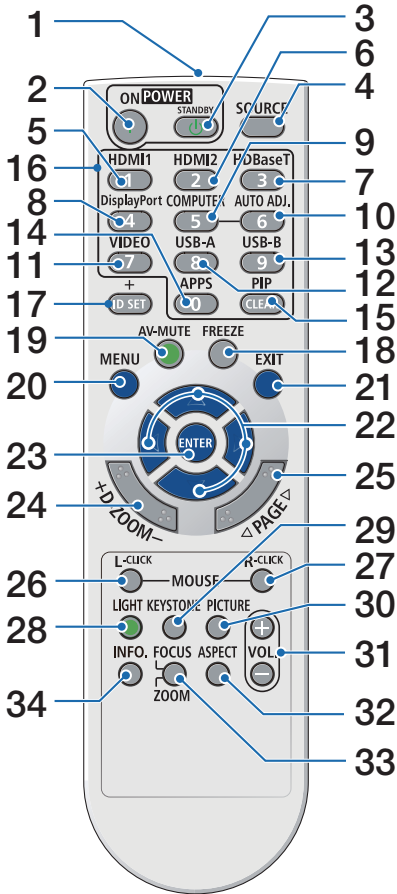

## 30. Botón PICTURE

Cambia el modo de administración de la imagen. (→ página 48)

## 31. Botón VOL. (+)(-)

Ajusta el volumen del altavoz incorporado. También ajustan el volumen del terminal de salida de audio.

## 32. Botón ASPECT

Cambia la relación de aspecto. (→ página 50)

## 33. Botón FOCUS/ZOOM

(Este botón no funciona en este proyector).

## 34. Botón INFO.

Muestra la pantalla de información. (→ página 72)

## 1. Compruebe la descripción general del producto, los artículos suministrados y los nombres de las piezas

### Instalación de pilas

1. Presione firmemente y deslice la cubierta de la pila para extraerla.

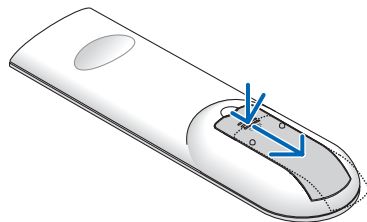

2. Instale pilas alcalinas AAA. Asegúrese de que la polaridad (+/-) de las pilas sea correcta.

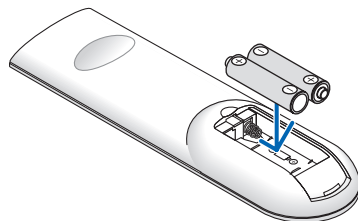

3. Deslice la cubierta sobre las pilas hasta que encaje en posición.

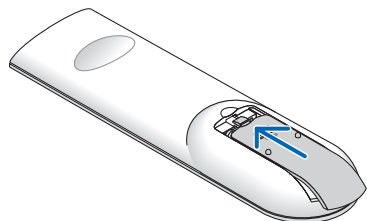

#### NOTA:

- No mezcle pilas de tipos diferentes ni pilas nuevas y usadas.
- Al cambiar las pilas, adquiera 2 pilas alcalinas AAA del mismo tipo.

### Precauciones con el control remoto

- Manipule el control remoto con cuidado.
- Si el control remoto se moja, límpielo y séquelo inmediatamente.
- Evite el calor y humedad excesivos.
- No cortocircuite, caliente ni desmonte las pilas.
- No arroje las pilas al fuego.
- Cuando no vaya a usar el control remoto por un período prolongado de tiempo, extraiga las pilas.
- Asegúrese de que la polaridad (+/-) de las pilas sea correcta.
- No utilice pilas nuevas y usadas al mismo tiempo y no mezcle pilas de distinto tipo.
- Deseche las pilas usadas según las regulaciones locales.

## 1. Compruebe la descripción general del producto, los artículos suministrados y los nombres de las piezas

### Rango de operación para el control remoto inalámbrico

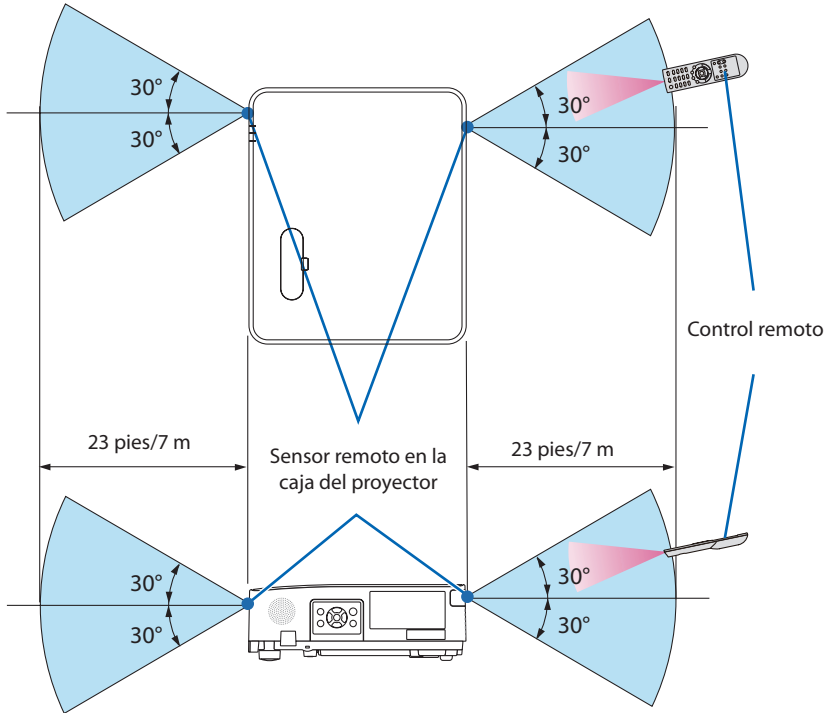

- La señal de infrarrojos funciona en línea de visión hasta una distancia de unos 23 pies/7 m y dentro de un ángulo de 60 grados del sensor remoto en la caja del proyector.
- El proyector no responderá si hay objetos entre el control remoto y el sensor o si el sensor está expuesto a alguna luz fuerte. Las pilas débiles también pueden impedir que el control remoto controle correctamente el proyector.

## 2. Proyección de una imagen (funcionamiento básico)

---

En esta sección se describe la forma de encender el proyector y proyectar una imagen en la pantalla.

### 2-1. Flujo de proyección de una imagen

#### Paso 1

- Conectar su computadora/Conectar el cable de alimentación (→ página 18)



#### Paso 2

- Encender el proyector (→ página 20)



#### Paso 3

- Seleccionar una fuente (→ página 22)



#### Paso 4

- Ajustar el tamaño y la posición de la imagen (→ página 23)
- Corregir la distorsión trapezoidal (→ página 29)



#### Paso 5

- Ajuste del volumen de la unidad (→ página 32)



#### Paso 6

- Realizar una presentación



#### Paso 7

- Apagar el proyector (→ página 33)



#### Paso 8

- Al mover el proyector (→ página 34)

### 2-2. Conectar su computadora/Conectar el cable de alimentación

#### 1. Conecte su computadora al proyector.

Esta sección le mostrará una conexión básica a un computadora. Para obtener más información sobre otras conexiones, consulte "6. Realizar conexiones" en la página 73.

Conecte un cable HDMI comercialmente disponible entre el conector de salida HDMI del computadora y el conector HDMI 1 o HDMI 2 del proyector.

#### 2. Conecte el cable de alimentación suministrado al proyector.

Primero, conecte la clavija de tres contactos del cable de alimentación suministrado al terminal AC IN del proyector y, a continuación, conecte la otra clavija del cable de alimentación suministrado directamente a la toma de corriente de la pared. No utilice ningún adaptador de enchufe.



#### **PRECAUCIÓN:**

- Este equipo ha sido diseñado para utilizarse conectando el cable de alimentación a la toma a tierra. Si el cable de alimentación no está conectado a tierra, podría provocar una descarga eléctrica. Asegúrese de que el cable de alimentación esté conectado directamente a la toma de corriente y correctamente conectado a tierra. No utilice un adaptador de enchufe de 2 núcleos.
- Asegúrese de conectar el proyector y el computadora (fuente de señal) al mismo punto de toma de tierra. Si el proyector y el computadora (fuente de señal) se conectan a diferentes puntos de toma de tierra, las fluctuaciones en el potencial de tierra pueden causar incendios o humo.

## 2. Proyección de una imagen (funcionamiento básico)

Cuando el cable de alimentación está conectado, el indicador POWER de este proyector parpadea en naranja y la unidad entra en el modo de espera. (En el estado, [MODO DE ESPERA] es [NORMAL]).

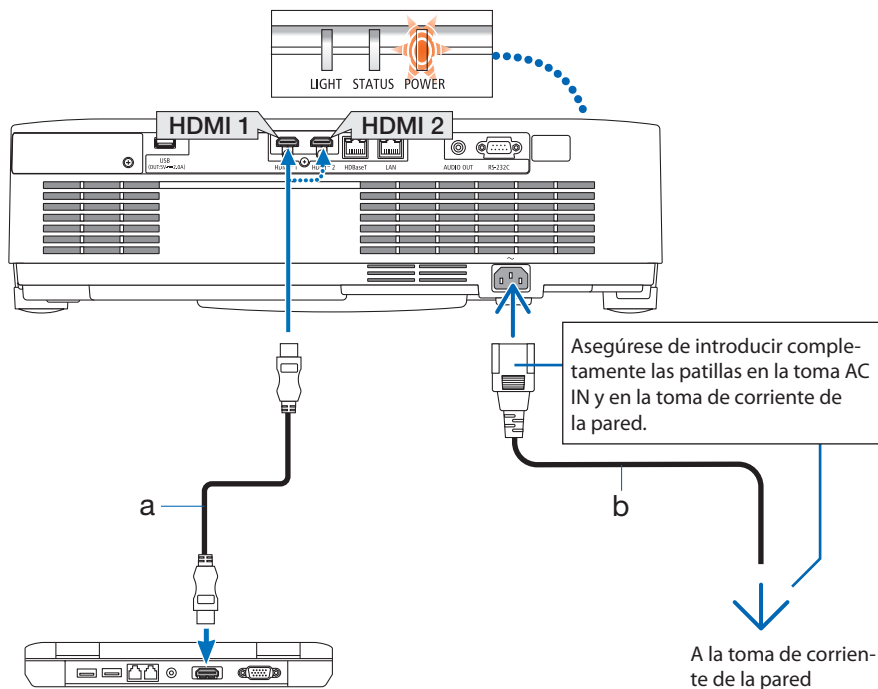

a: Cable HDMI (no incluido)/b: Cable de alimentación (incluido)  
• Utilice un cable HDMI Premium de alta velocidad.

### PRECAUCIÓN:

Partes del proyector pueden calentarse temporalmente si el proyector se apaga con el botón POWER. Tenga cuidado al manipular el proyector.

### 2-3. Encender el proyector

#### ADVERTENCIA

El proyector produce una luz intensa. Al encender la alimentación, asegúrese de que nadie dentro del rango de proyección está mirando a la lente.

#### 1. Retire la tapa de la lente.

Empujando el tope de la tapa de la lente hacia arriba, tire hacia adelante y retírela.

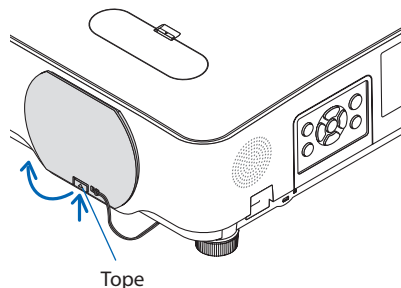

#### 2. Pulse el botón (POWER) en la caja del proyector o el botón POWER ON del control remoto.

El indicador POWER se enciende en azul y la imagen se proyecta en la pantalla.

- Si no se introduce ninguna señal, aparece una pantalla azul. (el ajuste predeterminado de fábrica del proyector)
- Si la imagen es borrosa, gire el anillo de enfoque para ajustar el enfoque de la pantalla. (→ página 26)

Unidad del proyector

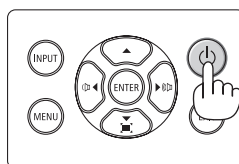

Control remoto

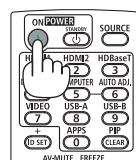

#### NOTA:

- En los siguientes casos, la alimentación no se encenderá incluso si pulsa el botón.
  - Si la temperatura interna es anormalmente alta, el dispositivo no se encenderá para proteger el equipo. Espere un momento (hasta que disminuya la temperatura interna) antes de encender la alimentación.
  - Si el indicador de estado se enciende en naranja cuando se pulsa el botón, el panel de control está bloqueado. Desbloquee el panel de control. (→ página 54)

## 2. Proyección de una imagen (funcionamiento básico)

SUGERENCIA:

Para seleccionar un idioma del menú siga los pasos que se indican a continuación:

1. Pulse el botón MENU del control remoto o del panel de control de la unidad principal.

Se muestra el menú en pantalla.

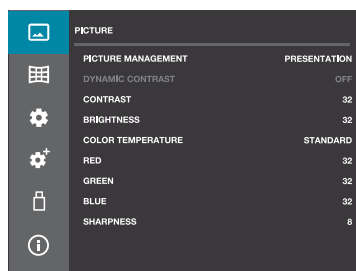

2. Use los botones ▲/▼ para mover el cursor al icono [SETUP(2)] y, a continuación, pulse el botón ENTER o el botón ►.

Se muestra el menú [SETUP(2)].

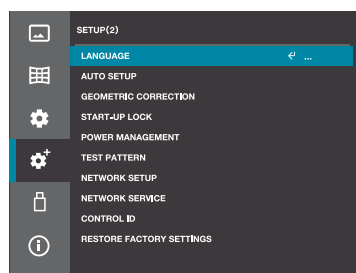

3. Compruebe que el cursor está en [LANGUAGE] y, a continuación, pulse el botón ENTER o el botón ►.

Se muestra la lista de idiomas de visualización.

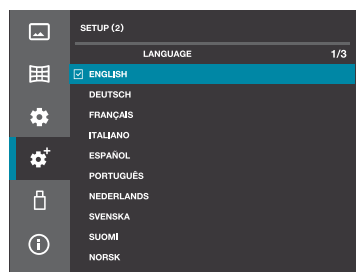

4. Utilice el botón ▲ o ▼ para seleccionar uno de los 25 idiomas del menú.

5. Pulse el botón ENTER para ejecutar la selección.

Después de hacerlo, puede continuar con las operaciones del menú.

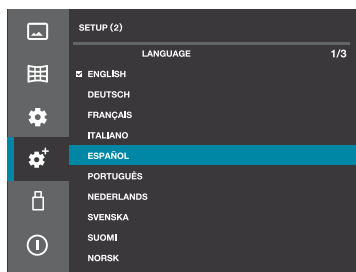

### 2-4. Selección de una fuente

#### Selección mediante la pulsación del botón selector de entrada

##### 1. Encienda el computadora o reproductor de DVD conectado al proyector.

Para proyectar la imagen de un reproductor de DVD, etc., realice la operación de reproducción (PLAY).

##### 2. Pulse el botón INPUT (selector de entrada).

Se muestra la pantalla del terminal de entrada.

Unidad del proyector

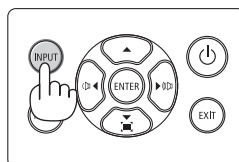

Control remoto

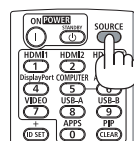

##### 3. Utilice los botones ▲/▼ para mover el cursor hasta el terminal cuya imagen desee proyectar y, a continuación, pulse el botón ENTER.

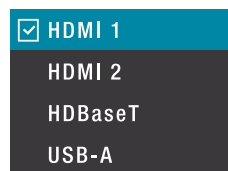

#### Selección pulsando el botón HDMI1 o HDMI2 del control remoto

##### 1. Encienda el computadora o reproductor de DVD conectado al proyector.

Para proyectar la imagen de un reproductor de DVD, etc., realice la operación de reproducción (PLAY).

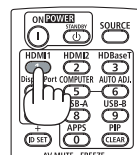

##### 2. Pulse el botón HDMI1 o HDMI2 del control remoto.

#### SUGERENCIA:

- Si no se introduce ninguna señal, aparece una pantalla azul. (esta es la configuración de fábrica de este proyector)  
Para reproductores de DVD, etc., realice la operación de reproducción (PLAY).

### 2-5. Ajuste del tamaño y la posición de la imagen

Utilice el dial de desplazamiento de lente, la palanca de pata de inclinación ajustable, la palanca de zoom y el anillo de enfoque para ajustar el tamaño y la posición de la imagen.

Los dibujos y los cables no aparecen en las ilustraciones de este capítulo para mostrar los ejemplos con mayor claridad.

Ajuste de la posición vertical y horizontal de la imagen proyectada [Desplazamiento de la lente]

(→ página 24)

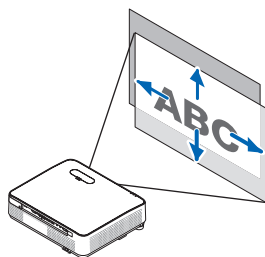

Ajuste del enfoque [Anillo de enfoque] (→ página 26)

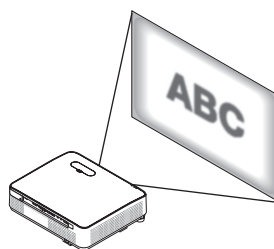

Ajuste preciso del tamaño de una imagen [Palanca de zoom]

(→ página 27)

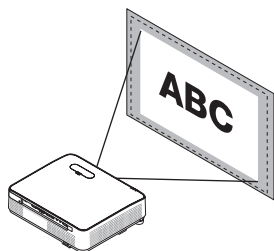

Ajuste de la altura y la inclinación horizontal de la imagen proyectada [Pata de inclinación]

(→ página 28)

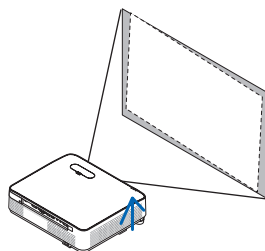

Corrección de la distorsión trapezoidal [Trapezoide]

(→ página 29)

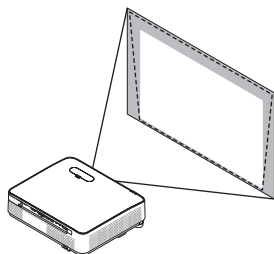

### Ajuste de la posición vertical de una imagen proyectada (Desplazamiento de la lente)

#### PRECAUCIÓN

Realice el ajuste por detrás o desde el lateral del proyector. Ajustar desde la parte frontal podría exponer sus ojos a una potente luz, la cual podría lesionarlos.

#### 1. Abra la cubierta de desplazamiento de la lente.

Ábrala empujando hacia adelante el tope de la cubierta.

- La cubierta de desplazamiento de la lente no se puede quitar.

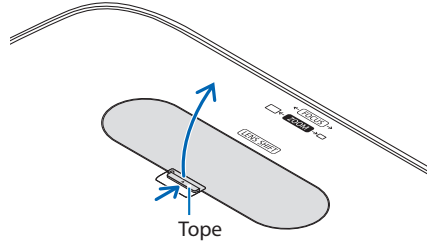

#### 2. Gire los diales de desplazamiento de la lente en sentido horario o antihorario.

Dial vertical

Gire este dial en sentido horario o antihorario para ajustar la posición de proyección en dirección vertical.

Dial horizontal

Gire este dial en sentido horario o antihorario para ajustar la posición de proyección en dirección horizontal.

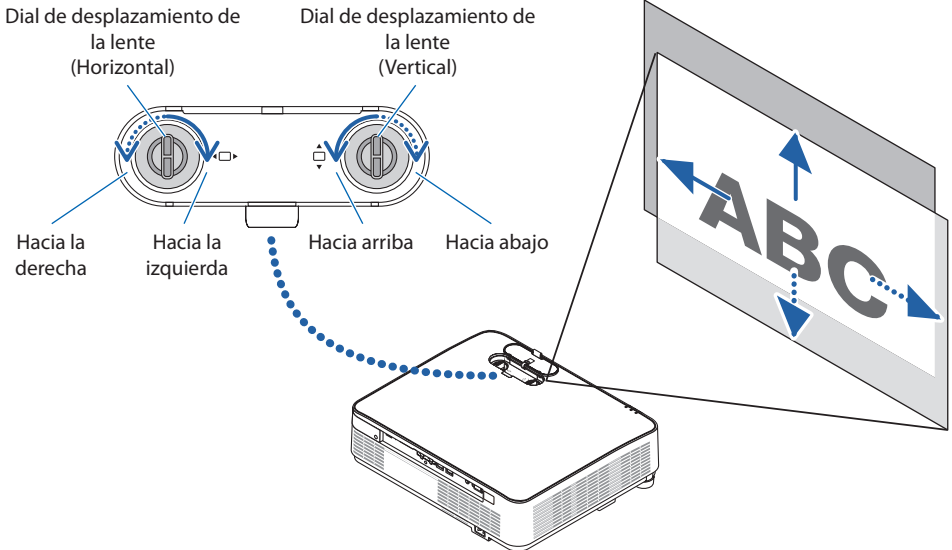

## 2. Proyección de una imagen (funcionamiento básico)

### NOTA:

- Los diales se pueden girar más de una vuelta completa, pero la posición de proyección no se puede mover más allá del rango indicado en la página siguiente. No fuerce los diales para girarlos. Si lo hace, podría dañar los diales.
- Si la lente se desliza al máximo en la dirección diagonal, los bordes de la pantalla se oscurecerán o ensombrecerán.
- El ajuste del desplazamiento vertical debe finalizarse con la imagen desplazada hacia arriba. Si finaliza el ajuste del desplazamiento vertical con la imagen desplazada hacia abajo, los ajustes de zoom/enfoque o una fuerte sacudida pueden hacer que la imagen proyectada se desplace ligeramente hacia abajo.

### 3. Cierre la cubierta de desplazamiento de la lente.

Inserte los 2 (dos) ganchos de la cubierta en las ranuras del proyector y, a continuación, cierre la cubierta.

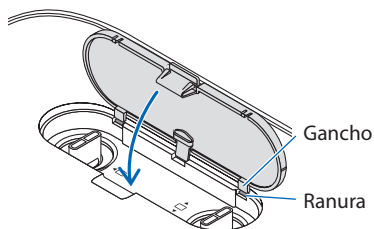

### SUGERENCIA:

- El siguiente diagrama muestra el rango de ajuste del desplazamiento de la lente ([ORIENTACIÓN]: [ESCRITORIO FRONTAL]).
- Para el rango de ajuste del desplazamiento de la lente en relación con la proyección hacia el [TECHO FRONTAL], consulte la página 93.

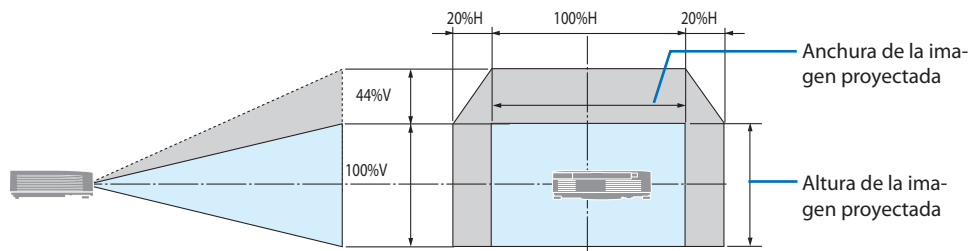

Descripción de los símbolos: V indica vertical (altura de la imagen proyectada), H indica horizontal (anchura de la imagen proyectada).

### Enfoque

Utilice el anillo de enfoque para obtener el mejor enfoque.

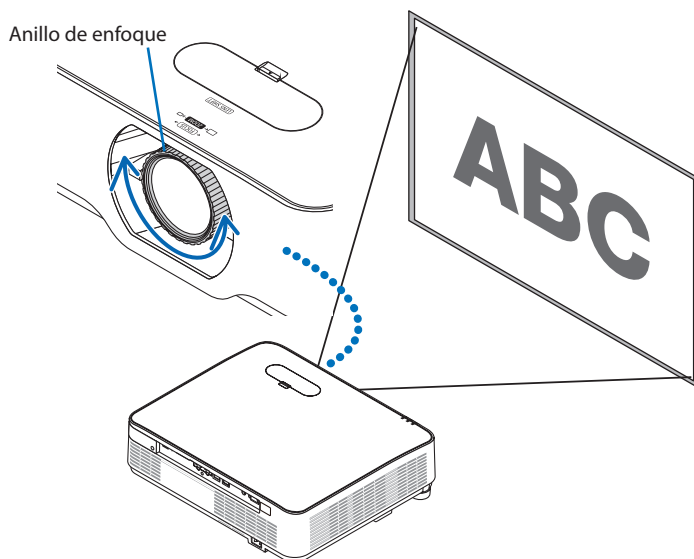

---

#### NOTA:

- Recomendamos realizar el ajuste del enfoque después de dejar el proyector en el estado en el que se haya proyectado el PATRÓN DE PRUEBA durante más de 30 minutos.

Consulte la página [66](#) sobre el PATRÓN DE PRUEBA.

---

### Zoom

Gire la palanca de zoom en sentido horario y antihorario.

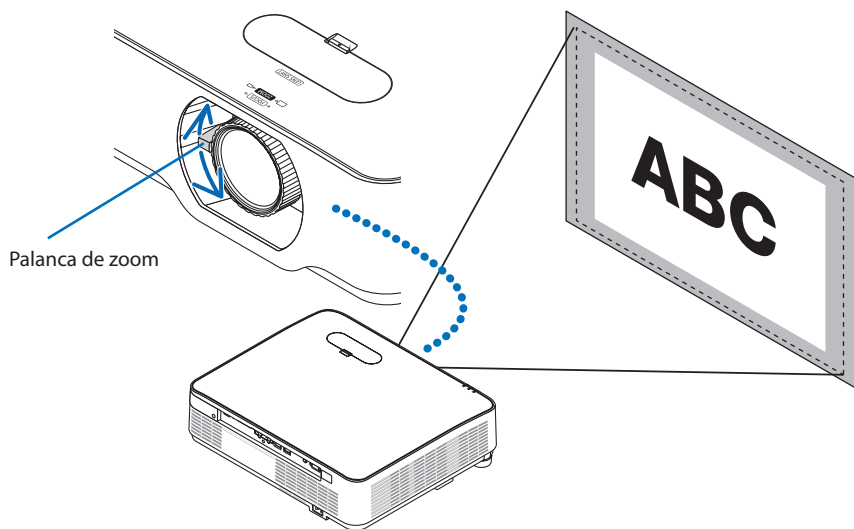

### Ajuste de la inclinación (Pata de inclinación)

Ajuste de la inclinación izquierda y derecha.

#### 1. Para ajustar, gire las patas de inclinación izquierda y derecha.

Al girarse, las patas de inclinación se alargan o acortan.

La altura de la imagen proyectada se ajusta girando las patas de inclinación izquierda y derecha.

Si la imagen proyectada está inclinada, gire una de las patas de inclinación para ajustar la imagen de modo que quede nivelada.

- Si la imagen proyectada está distorsionada, consulte "2-6. Ajuste de la distorsión trapezoidal (corrección trapezoidal)" (→ página 29).
- Las patas de inclinación pueden alargarse hasta un máximo de 15 mm/0,6".
- La pata de inclinación puede usarse para inclinar el proyector hasta un máximo de 2°.

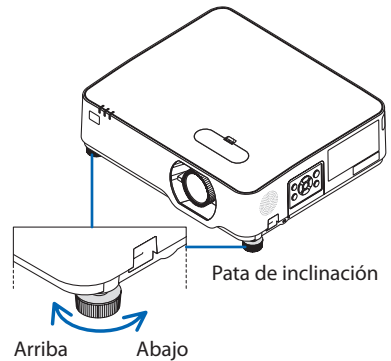
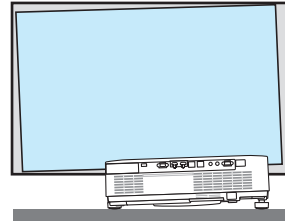

#### NOTA:

- No alargue la pata de inclinación por encima de los 15 mm/0,6". De lo contrario, la sección de montaje de las patas de inclinación sería inestable y podría provocar que las patas de inclinación se salieran del proyector.
- No utilice las patas de inclinación para ningún otro propósito que no sea el de ajustar el ángulo de proyección del proyector. Utilizar inadecuadamente las patas de inclinación, como por ejemplo transportar el proyector sujetándolo por las patas de inclinación o engancharlo a una pared usando las patas de inclinación, podría dañar el proyector.

### 2-6. Ajuste de la distorsión trapezoidal (corrección trapezoidal)

La distorsión trapezoidal de la imagen proyectada se puede ajustar utilizando la función de corrección geométrica. Esta sección describe el procedimiento de la función "Corrección trapezoidal horizontal/vertical".

#### Acerca de los tipos de funciones de corrección geométrica de este proyector

Este proyector tiene los cinco tipos de funciones de corrección geométrica que se describen a continuación.

- Para obtener detalles sobre cada función de corrección, consulte la página 58.
- El estado geométrico corregido se mantiene incluso después de que se desactive la alimentación del proyector. (El ajuste predeterminado de fábrica para [CORRECCIÓN] es [ALMACENAR].) Para invertir la corrección geométrica, realice el procedimiento de restablecimiento.

TRAPEZOIDE H/V	Utilice los botones ▲▼◀▶ para ajustar la distorsión trapezoidal horizontal y vertical.
PIEDRA ANGULAR	Ajuste la distorsión trapezoidal ajustando las cuatro esquinas de la imagen proyectada.
ESQUINA VERTICAL	Realiza la corrección para la proyección sobre una pared que está inclinada en relación con el plano vertical. Ajuste un total de seis puntos: las cuatro esquinas de la imagen proyectada, más un punto en el centro del borde superior y uno en el centro del borde inferior.
COJÍN	Ajuste la distorsión de la curvatura al proyectar imágenes sobre una superficie curva.
TONO DE IMAGEN DE CUADRÍCULA	Seleccione varios puntos de ajuste mostrados en la imagen proyectada para ajustar la distorsión.
RESTABLECER VALOR	Restablece la imagen ajustada a su estado original.

### Realización de la corrección trapezoidal horizontal/vertical

#### 1. Pulse el botón en el panel de control de la unidad principal.

Se muestra el menú [CORRECCIÓN GEOMÉTRICA].

- Al operar desde el control remoto, pulse el botón KEYSTONE.

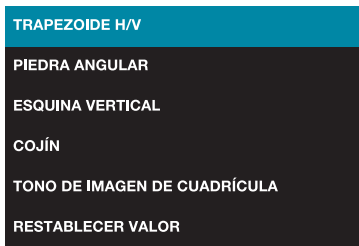

#### 2. Use los botones ▲/▼ para mover el cursor a [TRAPEZOIDE H/V] y, a continuación, pulse el botón ENTER.

La pantalla [TRAPEZOIDE H/V] aparece en el centro de la imagen proyectada.

#### 3. Mientras visualiza la pantalla [TRAPEZOIDE H/V], use los botones ◀/▶ para ajustar la inclinación izquierda/derecha de la imagen proyectada.

- La marca triangular de la pantalla [TRAPEZOIDE H/V] en la dirección ajustada se vuelve azul. Una marca triangular blanca indica que no se ha realizado ningún ajuste.



- Si la pantalla [TRAPEZOIDE H/V] desaparece, pulse de nuevo el botón ▼ (o el botón KEYSTONE del control remoto) en el panel de control de la unidad, seleccione [TRAPEZOIDE H/V] y pulse el botón ENTER.

#### 4. Mientras se muestra la pantalla [TRAPEZOIDE H/V], use los botones ▲/▼ para ajustar la distorsión trapezoidal en la dirección vertical.

Unidad del proyector

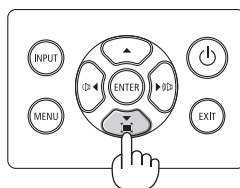

Control remoto

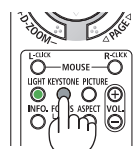

Marco de pantalla

Imagen proyectada

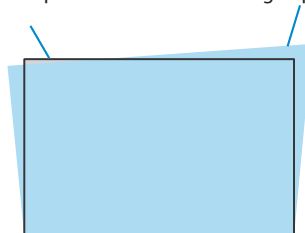

## 2. Proyección de una imagen (funcionamiento básico)

---

5. Repita los pasos 3 y 4 para ajustar la distorsión trapezoidal de la imagen proyectada.



---

SUGERENCIA:

- Cuando se alcanza el límite superior de la corrección trapezoidal horizontal/vertical, la marca triangular desaparece.
  - El intervalo ajustable varía según la fuente de la señal de entrada.
  - Al usar el visor (USB-A), el menú de corrección geométrica no se mostrará incluso si pulsa el botón ▼ en el panel de control de la unidad principal.
-

### 2-7. Ajuste del volumen de la unidad

Ajuste el volumen del altavoz integrado del proyector y el volumen de la señal de audio emitida desde el terminal de salida de audio.

#### Ajuste con los botones de operación del proyector

##### 1. Cuando no se muestra el menú en pantalla, pulse los botones ◀ (( ))/▶ (( ))).

Se muestra la barra de ajuste del volumen.

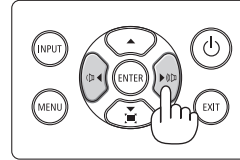

◀ Lado	El volumen sube.
▶ Lado	El volumen baja.

- Cuando se muestra la barra de ajuste de volumen, el sonido se puede silenciar temporalmente utilizando los botones ▲/▼.

Para volver a activar el sonido, utilice los botones ◀/▶ después de que la barra de ajuste de volumen se haya desactivado.



#### NOTA:

- No podrá ajustar el volumen usando los botones ◀/▶ si se muestra el menú en pantalla y si la imagen ha sido ampliada con el botón D-ZOOM (+).

#### Ajuste utilizando el control remoto

##### 1. Pulse los botones VOL. +/- del control remoto.

Se muestra la barra de ajuste del volumen.

Lado +	El volumen sube.
Lado -	El volumen baja.

- Cuando se muestra la barra de ajuste de volumen, el sonido se puede silenciar temporalmente utilizando los botones ▲/▼.

Para volver a activar el sonido, utilice los botones de volumen +/- después de que la barra de ajuste de volumen se haya desactivado.

- Cuando se muestre la barra de ajuste de volumen, el volumen también se puede ajustar utilizando los botones ◀/▶.

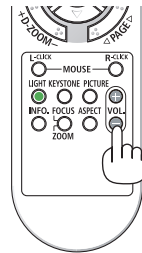

### 2-8. Apagar el proyector

Para apagar el proyector:

1. **Primero, pulse el botón  (POWER) en la caja del proyector o el botón STANDBY del control remoto.**

Se visualizará un mensaje de confirmación.

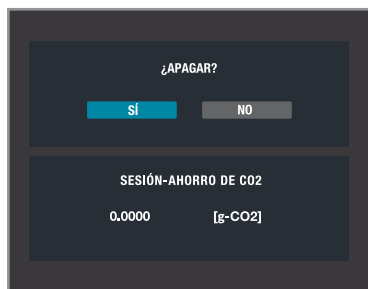

Unidad del proyector

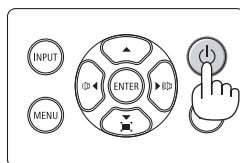

Control remoto

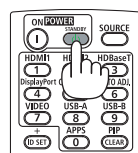

2. **En segundo lugar, pulse de nuevo el botón  (POWER) o el botón STANDBY.**

Cuando se apaga la fuente de luz, también se apaga la alimentación (modo de espera).

Cuando el proyector entra en el modo de espera, el indicador POWER de la unidad parpadea en naranja. (En el estado, [MODO DE ESPERA] es [NORMAL].)

3. **Monte la tapa de la lente.**

Inserte los 2 (dos) ganchos de la tapa en las ranuras del proyector y, a continuación, presione la parte inferior de la tapa de la lente. El tope está fijado al proyector.

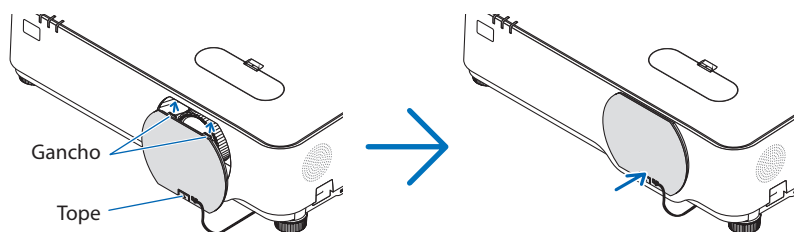

#### PRECAUCIÓN:

Partes del proyector pueden calentarse temporalmente si el proyector se apaga con el botón POWER.

Tenga cuidado al manipular el proyector.

### NOTA:

- No desenchufe el cable de alimentación del proyector ni de la toma de corriente de la pared mientras se está proyectando una imagen. De lo contrario podría deteriorar el terminal AC IN del proyector o el contacto de la clavija de alimentación. Para desactivar la alimentación de CA mientras se está proyectando una imagen utilice el disyuntor, etc.
- No desconecte el suministro de alimentación de CA del proyector antes de que transcurran 10 segundos después de haber realizado el ajuste o cambios de ajuste y cerrar el menú. De lo contrario, los cambios y ajustes realizados pueden perderse.

---

### SUGERENCIA:

- Si usa el proyector con el modo de luz establecido en [SILENCIO] o [LARGA DURACIÓN], se mostrará un número distinto de 0 para "SESIÓN-AHORRO DE CO2" en el mensaje de confirmación de apagado.
- 

## 2-9. Al mover el proyector

**Preparativos: asegúrese de que el proyector esté apagado.**

- 1. Desenchufe el cable de alimentación de la toma de corriente de la pared.**
- 2. Desenchufe el cable de alimentación del proyector.**
- 3. Desconecte todos los demás cables.**
  - Extraiga la memoria USB si está insertada en el proyector.
- 4. Antes de mover el proyector, retraiga la pata de inclinación si ha sido extendida.**

## 3. Funciones prácticas

### 3-1. Silenciar la imagen y el sonido (AV-MUTE)

#### 1. Pulse el botón AV-MUTE del control remoto.

La imagen proyectada y el sonido emitido desde el altavoz integrado y desde los terminales de salida de audio se desactivan temporalmente.

- Vuelva a pulsar el botón AV-MUTE para reactivar la imagen y el sonido.

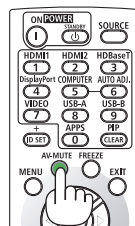

#### SUGERENCIA:

- El sonido del terminal de salida de audio (mini estéreo) también se puede desactivar.
- La imagen se desactiva, pero no el menú.

### 3-2. Congelar una película (imagen fija)

#### 1. Pulse el botón FREEZE del control remoto.

Cuando se proyecta la imagen de un reproductor de DVD, la película se congela y se muestra una imagen fija.



- Vuelva a pulsar el botón FREEZE para regresar a la película.

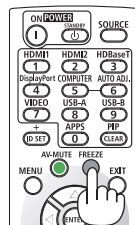

#### NOTA:

- Esta función no se puede utilizar cuando se selecciona el terminal de entrada USB-A.

#### SUGERENCIA:

- Cuando se establece el modo de imagen fija, la imagen que se proyecta en ese momento se almacena en la memoria del proyector y se proyecta la imagen (imagen fija) almacenada en la memoria. La reproducción en el reproductor de DVD, etc., continúa incluso con la imagen fija mostrada.

### 3-3. Ampliación de una parte de la imagen (zoom parcial)

#### 1. Pulse el botón D-ZOOM (+) del control remoto.

El tamaño de la imagen aumenta con cada pulsación.

- La imagen se puede ampliar hasta un máximo de 4 veces el tamaño original.

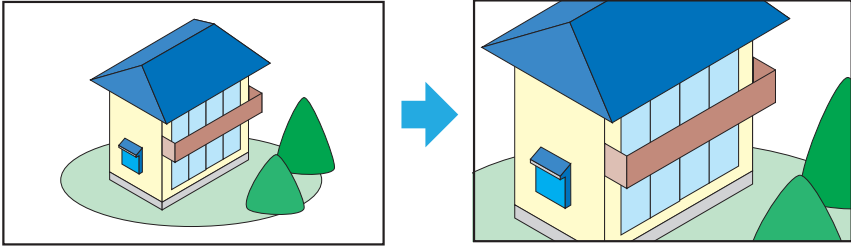

#### 2. Pulse los botones ▼▲◀▶.

Se mueve el área de la imagen ampliada.

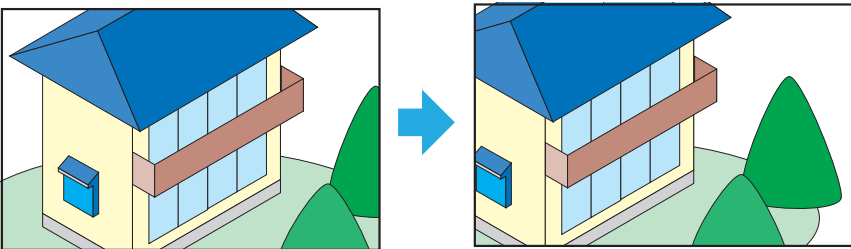

#### 3. Pulse el botón D-ZOOM (-).

El tamaño de la imagen disminuye con cada pulsación.

- Una vez que la imagen vuelve a su tamaño original, no se puede reducir más.

#### NOTA:

- Con algunas señales, puede que no sea posible ampliar hasta 4 veces el tamaño original.
- Esta función no se puede utilizar cuando se selecciona el terminal de entrada USB-A.
- No se puede utilizar cuando se muestra el patrón de prueba integrado del proyector.

#### SUGERENCIA:

- La ampliación y reducción de la imagen se enfoca en el centro de la pantalla.
- El zoom parcial se cancela al pulsar el botón ASPECT en el control remoto o cuando [ASPECTO] se selecciona en [PANTALLA] en el menú en pantalla y se cambia la relación de aspecto.

#### 3-4. Ajuste de la luminancia (brillo) (modo de luz)

Se pueden seleccionar tres opciones de [MODO DE LUZ] según el propósito de uso. También puede ajustar la potencia de salida y cambiar la luminancia (brillo).

MODO DE LUZ	Descripción
NORMAL	Modo estándar. Puede ajustar la potencia de salida del 50 al 100 % usando [AJUSTAR LUZ].
SILENCIO	Este modo prioriza la reducción del ruido de funcionamiento. Puede ajustar la potencia de salida del 50 al 90 % usando [AJUSTAR LUZ].
LARGA DURACIÓN	Este modo prioriza la prolongación de la vida útil de los componentes ópticos. Puede ajustar la potencia de salida del 50 al 80 % usando [AJUSTAR LUZ].

#### Cambie [MODO DE LUZ]

##### 1. Pulse el botón MENU.

Se muestra el menú en pantalla.



##### 2. Use los botones ▲/▼ para mover el cursor al icono [CONFIGURACIÓN(1)] y, a continuación, pulse el botón ENTER o el botón ►.

Se muestra el menú [CONFIGURACIÓN(1)].



- Use los botones ▲/▼ para mover el cursor a [MODO DE LUZ]. Use los botones ▲/▼ para mover el cursor a [MODO DE LUZ] y, a continuación, pulse el botón ENTER o el botón ►.



- Compruebe que el cursor está en [MODO DE LUZ] y, a continuación, pulse el botón ENTER.

“◀▶” se muestra en el centro del cursor.

- Use los botones ▲/▼ para mostrar el modo deseado ([NORMAL] → [SILENCIOSO] → [LARGA DURACIÓN]) y, a continuación, pulse el botón ENTER.

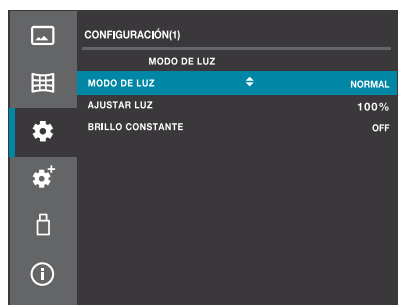

#### Realizar [AJUSTAR LUZ]

- Mueva el cursor a [AJUSTAR LUZ] y pulse el botón ENTER.

“◀▶” se muestra en el centro del cursor.

- Pulse los botones ▲/▼ para ajustar y, a continuación, pulse el botón ENTER.

#### SUGERENCIA:

- Puede cambiar rápidamente el modo de luz pulsando el botón LIGHT del control remoto. Cuando pulsa el botón LIGHT del control remoto, el modo de luz configurado actualmente se muestra en la esquina superior izquierda de la pantalla. A continuación, el modo de luz cambia en el orden de [NORMAL] → [SILENCIOSO] → [LARGA DURACIÓN] cada vez que pulsa el botón LIGHT. Tenga en cuenta que los ajustes de [AJUSTAR LUZ] y [BRILLO CONSTANTE] no se pueden cambiar con esta operación.

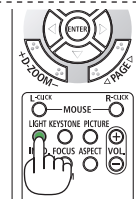

## 4. Uso del visor (USB-A)

### 4-1. Qué puede hacer con el visor

El visor tiene las siguientes características:

- Las imágenes de una unidad flash USB disponible en el mercado se pueden proyectar desde esta unidad introduciendo una unidad flash USB con imágenes almacenadas en el puerto USB (tipo A). Gracias a esto, puede realizar presentaciones sin utilizar una computadora.
- Los tipos de imágenes que puede proyectar el visor son JPEG, PNG, BMP, GIF y TIFF.
- Cuando se proyectan varias imágenes en sucesión (reproducción de una presentación de diapositivas), se pueden realizar los siguientes ajustes:

EFEECTO	Establece la dirección para cambiar las diapositivas (derecha o abajo).
CRITERIO DE ORDENACIÓN	Establece el orden para cambiar las diapositivas (por nombre, por tiempo, por tamaño o por extensión).
GIRAR	Establece la dirección de rotación de la imagen (90, 180 o 270 grados).
AJUSTE PERFECTO	Establece el tamaño de visualización de la imagen en relación con la pantalla.
REPETIR	Establece la acción realizada después de que se muestre la última diapositiva.

NOTA:

- Los botones D-ZOOM y FREEZE del control remoto no pueden usarse en la pantalla del visor.
- Acerca de las unidades flash USB.
  - Formatee las unidades flash USB que se vayan a utilizar con la función de visor del proyector en formato FAT32.
  - Esta unidad no puede reconocer las unidades flash USB en formato NTFS.
  - Si no se reconoce la memoria USB introducida en el proyector, compruebe su formato.
  - Para obtener instrucciones sobre el formateo, consulte el manual de instrucciones o el archivo de ayuda de su sistema operativo Windows.
  - No garantizamos que todas las unidades flash USB disponibles en el mercado funcionen con el puerto USB del proyector.
  - Compruebe si la unidad flash USB tiene virus, si es necesario.
- Imágenes compatibles

Las imágenes que puede proyectar el visor son las siguientes:

Extensión	Formato	Descripción
jpg/jpeg	Codificador Baseline 24	Resolución máxima: 10000 x 10000
	RGB progresivo de 24 bits	Resolución máxima: resolución del panel
bmp	Base de paleta de 1, 4 y 8 bits	Resolución máxima: 1280 x 800
	RGB24, 32 bits	
png	24 y 48 bits, true color	
gif	Base de paleta de 1, 4 y 8 bits	
tiff		

## 4-2. Proyección de imágenes almacenadas en unidades flash USB (operación básica)

Esta sección explica las operaciones básicas del visor. Consulte la página 71 para obtener información sobre el menú de opciones del visor.

### 1. Encienda el proyector.

### 2. Introduzca la unidad flash USB en el puerto USB (USB-A) del proyector.

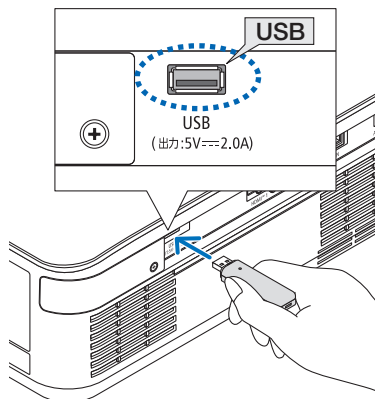

### 3. Pulse el botón INPUT.

Se muestra la pantalla del terminal de entrada.

- Al operar desde el control remoto, pulse el botón USB-A.

### 4. Utilice los botones ▼/▲ para seleccionar [USB-A] y, a continuación, pulse el botón ENTER.

La pantalla cambiará a la pantalla del visor.

- Para salir del visor, pulse el botón selector de entrada y seleccione un terminal que no sea [USB-A].

### 5. Pulse el botón ENTER en la pantalla del visor.

Se muestran los iconos de las carpetas y las imágenes almacenadas en la unidad flash USB.

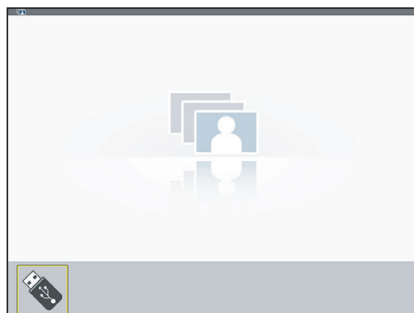
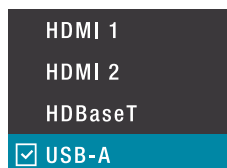

6. Pulse el botón MENU y, a continuación, utilice los botones ▼/▲ para mover el cursor al icono de menú USB-A.

Se muestra el menú USB-A.

7. Realice los ajustes necesarios para los elementos del menú [EFECTO], [CRITERIO DE ORDENACIÓN], [GIRAR], [AJUSTE PERFECTO] y [REPETIR].



8. Coloque el cursor en el elemento de menú [APLICAR] y, a continuación, pulse el botón ENTER.

Se aplican los ajustes realizados en el paso 7.

9. Coloque el cursor en el elemento de menú [ESTABLECER DIAPOSITIVA] y, a continuación, pulse el botón ENTER.

Comienza la reproducción de la presentación de diapositivas.

- Para finalizar la reproducción de la presentación de diapositivas, pulse el botón EXIT.

### SUGERENCIA:

- Cuando el proyector está encendido, las diapositivas pueden reproducirse automáticamente. Guarde las imágenes que desea proyectar en la carpeta "AUTO\_PLAY" de la unidad flash USB. Después de seguir las operaciones básicas para configurar los ajustes, apague el proyector con el terminal de entrada configurado en [USB-A]. Si se selecciona [REPETIR], las diapositivas configuradas para la proyección automática se mostrarán en bucle.

## 5. Uso del menú en pantalla

### 5-1. Operaciones básicas del menú en pantalla

El menú en pantalla se puede mostrar para ajustar la definición de la imagen proyectada, para cambiar el modo de funcionamiento de la unidad, etc. En adelante, "menú en pantalla" se abrevia como "menú".

#### 5-1-1. Estructura de la pantalla del menú en pantalla

Para visualizar el menú, pulse el botón MENU de la unidad del proyector o del control remoto. Para cerrar el menú, pulse el botón EXIT o el botón MENU.

Esta sección explica cómo ver y utilizar el menú.





#### Preparación: encienda el proyector y proyecte una imagen en la pantalla.

##### 1. Pulse el botón MENU.

- Al pulsar el botón EXIT o MENU se cerrará el menú.
- Puede cambiar la posición en la que se muestra el menú en la pantalla. (Posición del menú → página 52)

##### 2. Pulse los botones ▼/▲.

- El cursor se mueve entre los iconos del menú principal ([AJUSTE DE LA IMAGEN] ⇔ [OPCIONES DE IMAGEN] ⇔ [CONFIGURACIÓN(1)] ⇔ [CONFIGURACIÓN(2)] ⇔ [USB-A] ⇔ [INFORMACIÓN]).
- Cuando el icono del menú principal cambie, el submenú también lo hará.

Icono	Nombre del menú principal
	AJUSTE DE LA IMAGEN
	OPCIONES DE IMAGEN
	CONFIGURACIÓN (1)
	CONFIGURACIÓN (2)
	USB-A (visor)
	INFORMACIÓN

### 3. Con el cursor establecido en un icono del menú principal, pulse ► o el botón ENTER.

El cursor se mueve al submenú.

- Para volver de un submenú al icono del menú principal, pulse ◀ o el botón EXIT.
- Pulse el botón MENU para cerrar el menú.

### 4. Use los botones ▼/▲ para mover el cursor al elemento de submenú deseado.

Las marcas y nombres de los elementos que se muestran en el borde derecho de los elementos del submenú indican las operaciones clave.

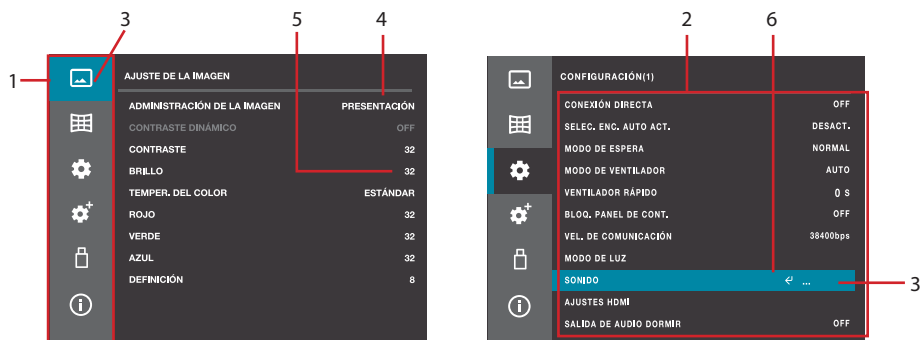

### Explicación de un ejemplo de pantalla de menú

1. Icono del menú principal
2. Submenú
3. Cursor
4. Cuando se muestre un nombre de elemento, pulse el botón ENTER y, a continuación, use los botones ▼/▲ para desplazarse por las opciones. Pulse el botón ENTER para confirmar la opción.
5. Cuando se muestra un número, pulse el botón ENTER y, a continuación, use los botones ▼/▲ para aumentar o reducir el valor. Pulse el botón ENTER para confirmar el valor.
6. Cuando se muestre (◀), al pulsar el botón ENTER se muestra el siguiente nivel inferior del menú.

### 5-1-2. Cambio de números

Como ejemplo de operación, a continuación se describe el procedimiento para cambiar el valor del contraste.

1. Pulse el botón MENU para visualizar el menú en pantalla.

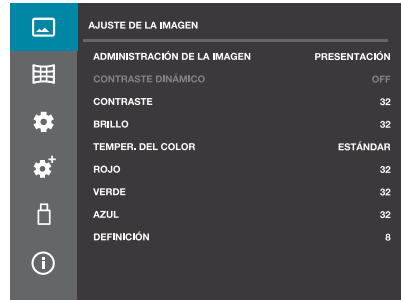

2. Pulse el botón ► o ENTER.

El cursor se mueve al submenú [AJUSTE DE LA IMAGEN].



3. Use los botones ▼/▲ para seleccionar [CONTRASTE] y, a continuación, pulse el botón ENTER.

◀▶ se muestra en el centro del cursor.

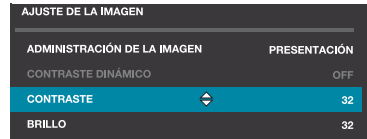

4. Use los botones ▼/▲ para aumentar o reducir el valor.

5. Pulse el botón ENTER.

El valor se configura y el "◀▶" en el centro del cursor desaparece.

### 5-1-3. Mensaje de confirmación

Se muestra un mensaje de confirmación en determinados casos, por ejemplo, al restablecer los valores ajustados a los valores predeterminados de fábrica.

Use los botones ◀/▶ para mover el cursor a [SÍ] o [NO] y, a continuación, pulse el botón ENTER.



## 5-2. Lista de menús en pantalla

[ ■ ] indica el valor predeterminado de fábrica para cada elemento.

Menú principal	Submenú/Valor de ajuste		(Ver página)		
AJUSTE DE LA IMAGEN	ADMINISTRACIÓN DE LA IMAGEN	BRILLO-ALTO, <b>PRESENTACIÓN</b> , VIDEO, GRÁFICO, PIZARRA (VERDE), USUARIO		48	
	CONTRASTE DINÁMICO	<b>OFF</b> , MODO 1, MODO 2			
	CONTRASTE	0 – 63 (32)			
	BRILLO	0 – 63 (32)			
	TEMPER. DEL COLOR	CÁLIDA, <b>ESTÁNDAR</b> , FRÍO, USUARIO		49	
	ROJO	0 – 63 (32)			
	VERDE	0 – 63 (32)			
	AZUL	0 – 63 (32)			
DEFINICIÓN	0 – 15 (8)				
OPCIONES DE IMAGEN	ASPECTO	<b>AUTO</b> , PANORÁMICA, COMPLETA, 4:3		50	
	ORIENTACIÓN	<b>ESCRITORIO FRONTAL</b> , ESCRITORIO POSTERIOR, TECHO FRONTAL AUTOM., TECHO POSTERIOR AUTOM., TECHO FRONTAL, TECHO POSTERIOR			
	POSICIÓN DE MENÚ	ARRIBA-IZQUIERDA, ARRIBA-DERECHA, <b>CENTRO</b> , ABAJO-IZQUIERDA, ABAJO-DERECHA		52	
	TIEMPO VISUAL. MENÚ	MANUAL, <b>AUTO 45 SEG</b>			
	FONDO	<b>AZUL</b> , NEGRO, LOGOTIPO			
	CONVERGENCIA ESTÁTICA	HORIZONTAL R, HORIZONTAL G, HORIZONTAL B VERTICAL R, VERTICAL G, VERTICAL B			
CONFIGURACIÓN (1)	CONEXIÓN DIRECTA	<b>OFF</b> , ON		53	
	SELEC. ENC. AUTO ACT.	<b>DESACT.</b> , HDMI1, HDMI2			
	MODO DE ESPERA	<b>NORMAL</b> , RED EN ESPERA, DORMIR			
	MODO DE VENTILADOR	<b>AUTO</b> , ALTO, ALTITUD ELEVADA		54	
	VENTILADOR RÁPIDO	<b>0 S</b> , 30 S, 60 S			
	BLOQ. PANEL DE CONT.	<b>OFF</b> , ON			
	VEL. DE COMUNICACIÓN	4800bps, 9600bps, 19200bps, <b>38400bps</b>			
	MODO DE LUZ	MODO DE LUZ	<b>NORMAL</b> , SILENCIOSO, LARGA DURACIÓN		55
		AJUSTAR LUZ	50% – 100%		
		BRILLO CONSTANTE	<b>OFF</b> , ON		
	SONIDO	VOLUMEN	0 – 25 (12)		56
		SILENCIO	<b>OFF</b> , ON		
	AJUSTES HDMI	NIVEL DE VIDEO	<b>AUTO</b> , NORMAL, MEJORADO		
	SALIDA DE AUDIO DORMIR	<b>OFF</b> , ON			

Menú principal	Submenú/Valor de ajuste		(Ver página)		
CONFIGURACIÓN (2)	IDIOMA	English, 日本語, 中文, 中文繁體, DEUTSCH, FRANÇAIS, ITALIANO, ESPAÑOL, PORTUGUÊS, NEDERLANDS, SVENSKA, SUOMI, NORSK, DANSK, POLSKI, ČEŠTINA, MAGYAR, РУССКИЙ, TÜRKÇE, العربية, TIẾNG VIỆT, 한국어, ไทย, BAHASA INDONESIA, ROMÂNĂ	57		
	CONFIGURACIÓN AUTOMÁTICA	BUSCAR ENTRADA	OFF, ON		
		AJUSTE DE TRAPEZOIDE AUTOMÁTICO	OFF, ON		
	CORRECCIÓN GEOMÉTRICA	CORRECCIÓN	ALMACENAR, REINICIAR	58	
		TRAPEZOIDE H/V		59	
		PIEDRA ANGULAR			
		ESQUINA VERTICAL		60	
		COJÍN	COJÍN X/Y GANANCIA,		61
			COJÍN X DESCENTRADO,		
			COJÍN Y DESCENTRADO		62
	TONO DE IMAGEN DE CUADRÍCULA		63		
	REESTABLECER VALOR				
	BLOQUEO DE INICIO	BLOQUEO DE CÓDIGO PIN	OFF, ON	64	
		CAMBIO DE CÓDIGO PIN		65	
	CONTROL DE ALIMENTACIÓN	LISTO, APAGAR, OFF			
		CONTADOR DE TIEMPO	1 – 30 (5)	66	
		CUENTA REGRESIVA DE LISTO	0 – 30 (5)		
	CARTA DE AJUSTE	DESACT., ESCALA DE GRISES (1–4), BARRA DE COLORES, ROJO, VERDE, AZUL, RETÍCULO, BLANCO, NEGRO, TRAMA GRIS, ENFOQUE			
	CONFIGURACIÓN DE RED	AJUSTES DE RED	INTERFAZ (LAN, HDBaseT)		
			PERFIL (INHABILITAR, HABILITAR)		
			DHCP (DESACT., ACT.)		
			DIRECCIÓN IP		
			MÁSCARA DE SUBRED		
PUERTA DE ACCESO					
DNS					
INFORMACIÓN DE RED			68		
DIRECCIÓN MAC					
DIRECCIÓN IP					
ESTADO DE RED					
SERVICIO DE RED	SERVIDOR HTTP	OFF, ON			
	BALIZA AMX	OFF, ON			
	PJLink	OFF, ON			
	Crestron	OFF, ON			
	CONTROL PC	OFF, ON			
	BÚSQUEDA	OFF, ON			
ID DE CONTROL	ID DE CONTROL	OFF, ON	69		
	NÚMERO DE ID DE CONTROL	1-254 (1)			
CONFIGURACIÓN DE FÁBRICA			70		

Menú principal	Submenú/Valor de ajuste		(Ver página)
USB-A	ESTABLECER DIAPOSITIVA		71
	EFECTO	DESGLIZAR HACIA ABAJO, <b>DESGLIZAR A LA DERECHA</b>	
	CRITERIO DE ORDENACIÓN	ORDENACIÓN AMPLIADA, <b>ORDENACIÓN POR NOMBRE</b> , ORDENACIÓN POR HORA, ORDENACIÓN POR TAMAÑO	
	GIRAR	<b>NO GIRAR</b> , 270 GRADOS, 180 GRADOS, 90 GRADOS	
	AJUSTE PERFECTO	OFF, <b>ON</b>	
	REPETIR	OFF, <b>ON</b>	
	APLICAR		
INFORMACIÓN	ENTRADA		72
	FRECUENCIA HORIZONTAL		
	FRECUENCIA VERTICAL		
	HORAS UTILIZADAS DE LUZ		
	NOMBRE DEL MODELO		
	SERIAL NUMBER		
	VERSIÓN DE FIRMWARE		
	SUBCPU		
	DIRECCIÓN IP		

## 5-3. AJUSTE DE LA IMAGEN

### 5-3-1. ADMINISTRACIÓN DE LA IMAGEN

Seleccione el ajuste óptimo para la imagen proyectada.

BRILLO-ALTO	Proyecta imágenes con el brillo máximo. Utilice este ajuste en lugares luminosos.
PRESENTACIÓN	Aumente la intensidad y el brillo de las imágenes. Utilice este ajuste cuando proyecte contenido a través de señales de computadora.
VIDEO	Hace que las imágenes sean naturalmente vividas. Utilice este ajuste cuando proyecte contenido de televisores o fuentes de imagen generales.
GRÁFICO	Permite la reproducción natural con alta intensidad de color. Utilice este ajuste cuando proyecte fotografías, imágenes, señales u otro contenido similar en espacios oscuros.
PIZARRA (VERDE)	Este modo es adecuado para proyectar en una pizarra verde.
USUARIO	Si se modifican los ajustes de color CONTRASTE, BRILLO, TEMPER. DEL COLOR, ROJO, VERDE, AZUL o DEFINICIÓN, se mostrará [USUARIO].

### 5-3-2. CONTRASTE DINÁMICO

Esto ajusta automáticamente la salida de la fuente de luz según el vídeo para crear una imagen con un contraste óptimo.

OFF	El contraste no está optimizado.
MODO1	El contraste está optimizado priorizando el brillo.
MODO2	El contraste está optimizado con el brillo reducido.

NOTA:

- [CONTRASTE DINÁMICO] no se puede seleccionar en los siguientes casos.
  - Cuando el [MODO DE LUZ] está establecido en [SILENCIOSO] o [LARGA DURACIÓN]
  - Cuando [BRILLO CONSTANTE] está establecido en [ACT.]

### 5-3-3. CONTRASTE

Hace que la diferencia entre las partes oscuras y claras de la imagen sea más nítida o más suave.

### 5-3-4. BRILLO

Hace que la imagen sea más brillante o más oscura.

### 5-3-5. TEMPER. DEL COLOR

Ajusta el tinte de los colores rojo, verde y azul.

CÁLIDA	Esto hace que toda la pantalla tenga un aspecto rojizo. La temperatura del color es aproximadamente 500 K inferior a cuando está establecida en [ESTÁNDAR].
ESTÁNDAR	Ajusta toda la pantalla a un tono medio. El ajuste predeterminado de fábrica de la temperatura del color es aproximadamente 7800 K.
FRÍO	Hace que toda la pantalla tenga un aspecto azulado. La temperatura del color es aproximadamente 500 K superior a cuando está establecida en [ESTÁNDAR].
USUARIO	Si los valores de [ROJO], [VERDE] y [AZUL] se ajustan individualmente, se mostrará [USUARIO].

-----  
**SUGERENCIA:**

- La temperatura del color varía en función de los ajustes de [ADMINISTRACIÓN DE LA IMAGEN] y [MODO DE LUZ].
- 

### 5-3-6. ROJO/VERDE/AZUL

Ajustan individualmente los tonos rojo, verde y azul de toda la pantalla.

### 5-3-7. DEFINICIÓN

Hace que la imagen sea más nítida o más suave.

## 5-4. OPCIONES DE IMAGEN

### 5-4-1. ASPECTO

Seleccione la relación de aspecto de la pantalla.

AUTO	La imagen se proyecta al tamaño máximo sin cambiar la relación de aspecto de la señal de entrada.
PANORÁMICA	La imagen se proyecta con una relación de aspecto de 16:9.
COMPLETA	La imagen se proyecta en la máxima extensión.
4:3	La imagen se proyecta con una relación de aspecto de 4:3.

### 5-4-2. ORIENTACIÓN

Seleccione según las condiciones de instalación del proyector y la pantalla.

 <b>ADVERTENCIA</b>	<p>Consulte a su distribuidor para instalar el proyector en el techo. Se requieren habilidades especiales para la instalación en el techo. Nunca intente instalar el proyector usted mismo en tales casos. El proyector podría caerse y causar lesiones.</p>
---	--

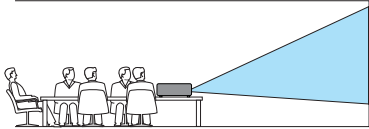
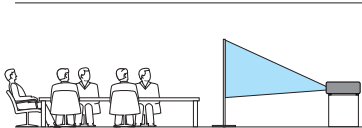
<b>ESCRITORIO FRONTAL</b>	<p>Cuando el proyector se coloca sobre una mesa y proyecta desde delante de la pantalla.</p> 
<b>ESCRITORIO POSTERIOR</b>	<p>Cuando el proyector se coloca sobre una mesa y proyecta desde detrás de la pantalla (usando una pantalla semitransparente).</p> 
<b>TECHO FRONTAL AUTOM.</b>	<p>Cuando se proyecte desde la parte frontal de la pantalla, después de que el sensor de ángulo incorporado detecte automáticamente el ángulo del proyector, cambia a [ESCRITORIO FRONTAL] o [TECHO FRONTAL]. Seleccione este elemento si va a proyectar desde la parte frontal de la pantalla.</p>
<b>TECHO POSTERIOR AUTOM.</b>	<p>Cuando se proyecte desde la parte trasera de la pantalla, después de que el sensor de ángulo incorporado detecte automáticamente el ángulo del proyector, cambia a [ESCRITORIO POSTERIOR] o [TECHO POSTERIOR]. Seleccione este elemento si va a proyectar desde la parte trasera de la pantalla.</p>

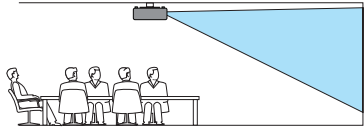
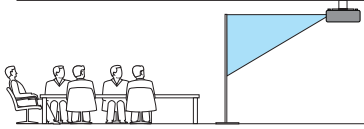
TECHO FRONTAL	<p>Cuando se instale el proyector en lo alto del techo delante de la pantalla usando un accesorio de montaje en techo (se vende por separado).</p> 
TECHO POSTERIOR	<p>Cuando se instale el proyector en lo alto del techo detrás de la pantalla usando un accesorio de montaje en techo (se vende por separado) (usando una pantalla semi-transparente).</p> 

### SUGERENCIA:

- Acerca del sensor de ángulo

El intervalo de ángulo detectable del sensor de ángulo incorporado en el proyector se muestra en la figura siguiente.

Si selecciona [TECHO FRONTAL AUTOM.] o [TECHO POSTERIOR AUTOM.] para la orientación, el proyector determina automáticamente que la imagen se proyectará desde la parte frontal.

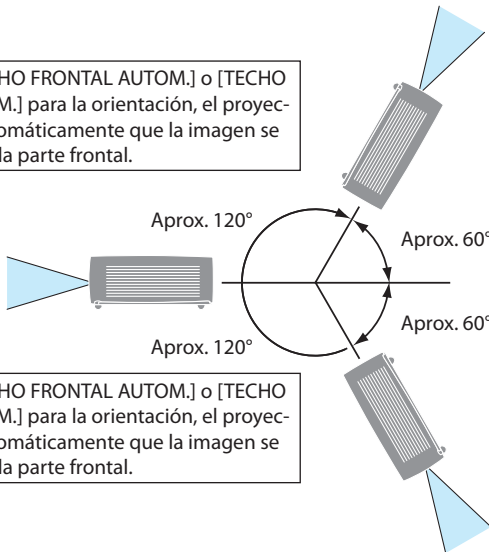

Si selecciona [TECHO FRONTAL AUTOM.] o [TECHO POSTERIOR AUTOM.] para la orientación, el proyector determina automáticamente que la imagen se proyectará desde el techo.

Si selecciona [TECHO FRONTAL AUTOM.] o [TECHO POSTERIOR AUTOM.] para la orientación, el proyector determina automáticamente que la imagen se proyectará desde la parte frontal.

### 5-4-3. POSICIÓN DE MENÚ

Cambia la posición de visualización del menú en pantalla.

ARRIBA-IZQUIERDA	El menú se muestra en la esquina superior izquierda de la pantalla.
ARRIBA-DERECHA	El menú se muestra en la esquina superior derecha de la pantalla.
CENTRO	El menú se muestra en el centro de la pantalla.
ABAJO-IZQUIERDA	El menú se muestra en la esquina inferior izquierda de la pantalla.
ABAJO-DERECHA	El menú se muestra en la esquina inferior derecha de la pantalla.

### 5-4-4. TIEMPO VISUAL. MENÚ

Seleccione el tiempo de visualización para el menú en pantalla.

MANUAL	El menú seguirá visualizándose. Pulse el botón MENU para cerrar el menú.
AUTO 45 SEG	El menú se cerrará automáticamente si no se pulsa ningún botón después de 45 segundos.

### 5-4-5. FONDO

Selecciona el color del fondo cuando no hay señal de entrada.

AZUL	Toda el área de proyección se muestra en azul.
NEGRO	Toda el área de proyección se muestra en negro.
LOGOTIPO	El fondo registrado se muestra en toda el área de proyección. NEGRO (sin imagen de logotipo) se muestra cuando se envía de fábrica.

NOTA:

- Esta función se inhabilita cuando USB-A se selecciona como la señal de entrada.

SUGERENCIA:

- Para registrar una imagen de logotipo, utilice la función del servidor HTTP.

### 5-4-6. CONVERGENCIA ESTÁTICA

Esta función le permite ajustar la desviación del color de la imagen.

Puede ajustarse en unidades de  $\pm 1$  píxeles en la dirección horizontal para [HORIZONTAL R], [HORIZONTAL G] y [HORIZONTAL B], en la dirección vertical para [VERTICAL R], [VERTICAL G] y [VERTICAL B].

## 5-5. CONFIGURACIÓN (1)

### 5-5-1. CONEXIÓN DIRECTA

Establece la operación cuando el cable de alimentación se conecta al proyector o cuando se suministra alimentación.

OFF	Cuando el cable de alimentación se conecta al proyector o cuando se suministra alimentación, el proyector entra en el modo de espera. Pulse el botón de encendido para encender la alimentación.
ON	Cuando el cable de alimentación se conecta al proyector o cuando se suministra alimentación, la alimentación del proyector se enciende automáticamente.

#### NOTA:

- Después de apagar la alimentación, desconecte el cable de alimentación, espere unos 20 segundos y vuelva a conectar el cable de alimentación. Es posible que el proyector no funcione con normalidad si la alimentación se enciende y apaga o el cable de alimentación se conecta y desconecta en un período de tiempo breve.

### 5-5-2. SELEC. ENC. AUTO ACT.

Esta función proyecta automáticamente una imagen cuando se introduce una señal HDMI mientras la unidad está en modo de espera.

DESACT.	La función de encendido automático activado no funcionará.
HDMI 1	La imagen se proyecta cuando se detecta una señal en el terminal de entrada HDMI1.
HDMI 2	La imagen se proyecta cuando se detecta una señal en el terminal de entrada HDMI2.

#### NOTA:

- Si [ENC. AUTO ACT.] se ajusta en HDMI1 o HDMI2, [MODO DE ESPERA] aparecerá en gris y no podrá seleccionarse.
- Cuando [ENC. AUTO ACT.] se establece en HDMI1, apague el proyector mientras la imagen se proyecta desde el terminal de entrada HDMI 1. Del mismo modo, cuando [ENC. AUTO ACT.] se establece en HDMI2, apague el proyector mientras la imagen se proyecta desde el terminal de entrada HDMI 2.

### 5-5-3. MODO DE ESPERA

Selecciona el modo de funcionamiento cuando el proyector está en modo de espera.

NORMAL	En este modo, el consumo de energía es más bajo que en los modos "Red en espera" o "Dormir", pero el proyector no se puede controlar a través del puerto LAN cuando se selecciona este modo. Para encender el proyector, pulse el botón de encendido del chasis del proyector o del control remoto.
RED EN ESPERA	En este modo, el consumo de energía es más alto que en el modo [NORMAL], pero la unidad se puede encender desde el modo de espera utilizando la función "Wake on LAN" a través de LAN. Para obtener detalles sobre la función "Wake on LAN", consulte a su administrador de red.
DORMIR	En este modo, el consumo de energía es más alto que en el modo "Red en espera", pero el proyector se puede encender utilizando un software de control.

### 5-5-4. MODO DE VENTILADOR

Establece el funcionamiento del ventilador de refrigeración para reducir la temperatura interna del proyector.

AUTO	Los ventiladores incorporados funcionan automáticamente a velocidad variable según la temperatura interna.
ALTO	Los ventiladores incorporados funcionan a alta velocidad.
ALTITUD ELEVADA	Los ventiladores incorporados funcionan a alta velocidad. Seleccione esta opción si utiliza el proyector a alturas de aproximadamente 5500 pies/1600 metros o superiores.

**NOTA:**

- Ajuste [MODO DE VENTILADOR] en [ALTO] al utilizar el proyector continuamente durante varios días.
- Ajuste [MODO DE VENTILADOR] en [ALTITUD ELEVADA] al utilizar el proyector en altitudes de aproximadamente 5500 pies/1600 metros o superiores.
- Utilizar el proyector en altitudes de aproximadamente 5500 pies/1600 metros o superiores sin ajustar [ALTITUD ELEVADA] puede causar que el proyector se sobrecaliente y que se apague. Si esto sucede, espere un par de minutos y encienda el proyector.
- El uso del proyector a altitudes de aproximadamente 5500 pies/1600 metros o superiores puede acortar la vida útil de los componentes ópticos, como el módulo de luz.

### 5-5-5. VENTILADOR RÁPIDO

Establece el tiempo que el ventilador de refrigeración funciona después de apagar el proyector. El indicador de encendido parpadea en verde mientras el ventilador de refrigeración está funcionando.

No desenchufe el cable de alimentación mientras el ventilador de refrigeración esté funcionando.

0 S	El ventilador de refrigeración no funciona después de apagar la unidad.
30 S	El ventilador de refrigeración funciona durante 30 segundos después de apagar el proyector.
60 S	El ventilador de refrigeración funciona durante 60 segundos después de apagar el proyector.

### 5-5-6. BLOQ. PANEL DE CONT.

Esto inhabilita los botones de funcionamiento del proyector.

OFF	Los botones del panel de control del proyector funcionan.
ON	Los botones del panel de control del proyector no funcionan (están bloqueados).

**SUGERENCIA:**

- Los botones del control remoto funcionarán incluso cuando los botones de funcionamiento de la unidad principal estén bloqueados.

### 5-5-7. VEL. DE COMUNICACIÓN

Esto establece la velocidad de transferencia de datos para el terminal RS-232C. Establezca esto de acuerdo con la velocidad de transferencia del dispositivo conectado.

### 5-5-8. MODO DE LUZ

Se pueden seleccionar tres opciones de [MODO DE LUZ] según el propósito de uso. También puede ajustar la potencia de salida y cambiar la luminancia (brillo).

#### MODO DE LUZ

NORMAL	Este es el modo estándar.
SILENCIOSO	Este modo prioriza la reducción del ruido de funcionamiento.
LARGA DURACIÓN	Este modo prioriza la prolongación de la vida útil de los componentes ópticos.

#### AJUSTAR LUZ

La potencia de salida de cada [MODO DE LUZ] se puede ajustar en un 1 %.

El rango de ajuste variará en función de la configuración de [MODO DE LUZ].

NORMAL: 50 - 100 %

SILENCIOSO: 50 - 90 %

LARGA DURACIÓN: 50 - 80 %

#### BRILLO CONSTANTE

OFF	Se cancelará el modo [BRILLO CONSTANTE].
ON	Mantiene un brillo constante.

#### NOTA:

- Cuando [BRILLO CONSTANTE] está ajustado en [ACT.], [MODO DE LUZ] y [AJUSTAR LUZ] no se pueden seleccionar.

#### SUGERENCIA:

- El brillo suele disminuir con el uso, pero al seleccionar el modo [BRILLO CONSTANTE], el proyector ajusta automáticamente la salida en función del tiempo de uso del proyector, lo que permite mantener un brillo constante durante toda la vida útil del módulo de luz.  
Sin embargo, si la salida está ya al máximo, el brillo disminuirá con el uso.

### 5-5-9. SONIDO

Ajusta la salida de audio del proyector.

VOLUMEN	Pulse el botón ◀ para bajar el volumen, el botón ▶ para subir el volumen. El intervalo es de 0 a +25.
SILENCIO	El sonido se emite cuando se selecciona [DESACT.], y no se emite sonido cuando [ACT.] detiene la salida de audio.

### 5-5-10. AJUSTES HDMI

Cambie esta configuración según las condiciones de salida del dispositivo conectado al terminal de entrada HDMI1 o HDMI2.

#### NIVEL DE VIDEO

AUTO	El intervalo completo o el intervalo limitado del nivel de la señal HDMI se detecta automáticamente. Si el intervalo no se puede detectar correctamente de forma automática, cambie manualmente a [NORMAL] o [MEJORADO].
NORMAL	Seleccionar cuando conecte un dispositivo cuyo nivel de señal HDMI esté configurado en intervalo completo.
MEJORADO	Seleccionar cuando conecte un dispositivo cuyo nivel de señal HDMI esté configurado en intervalo limitado.

### 5-5-11. SALIDA DE AUDIO DORMIR

Seleccione si desea emitir señales de audio por los terminales de salida de audio cuando el proyector esté en modo de suspensión.

## 5-6. CONFIGURACIÓN(2)

### 5-6-1. IDIOMA

Selecciona el idioma de visualización del menú.

El idioma volverá al español si restablece los valores predeterminados de fábrica desde el menú en pantalla.

### 5-6-2. CONFIGURACIÓN AUTOMÁTICA

Enciende o apaga la búsqueda de señal de entrada automática, el ajuste automático de las señales de vídeo del computadora y la corrección trapezoidal automática.

#### BUSCAR ENTRADA

OFF	Pulse el botón selector de entrada para seleccionar la señal de entrada manualmente.
ON	La señal de entrada se detecta automáticamente y se proyecta la imagen.

#### AJUSTE DE TRAPEZOIDE AUTOMÁTICO

OFF	Realice la corrección trapezoidal manualmente.
ON	La inclinación del proyector se detecta y la distorsión trapezoidal de la imagen proyectada se ajusta automáticamente en la dirección vertical.

#### NOTA:

- La corrección trapezoidal automática podría no funcionar incluso si [AUTO KEYSTONE] se ajusta en [ACT].
- La corrección trapezoidal automática no funciona al ajustar [TECHO FRONTAL] o [TECHO POSTERIOR] en [ORIENTACIÓN] en el menú en pantalla.
- Al ajustar [TECHO FRONTAL AUTOM.] o [TECHO POSTERIOR AUTOM.] en [ORIENTACIÓN] en el menú en pantalla con esta unidad montada en el techo, la corrección trapezoidal automática no funcionará.
- El terminal USB-A no aparecerá al ajustar [BUSCAR ENTRADA] en [ACT].

### 5-6-3. CORRECCIÓN GEOMÉTRICA

Al proyectar sobre una pantalla inclinada o curva, la imagen proyectada se distorsionará y se extenderá más allá de la pantalla.

En este caso, use la función [CORRECCIÓN GEOMÉTRICA] de la unidad para ajustar la imagen proyectada de modo que se ajuste a la pantalla.

Cuando se selecciona [CORRECCIÓN GEOMÉTRICA] en el menú en pantalla, aparece el menú de corrección geométrica.

Este proyector tiene los cinco tipos de funciones de corrección geométrica que se describen a continuación.

- TRAPEZOIDE H/V
  - PIEDRA ANGULAR
  - ESQUINA VERTICAL
  - COJÍN
  - TONO DE IMAGEN DE CUADRÍCULA
- El estado de la corrección geométrica se mantiene incluso después de apagar el proyector. (El ajuste predeterminado de fábrica para [CORRECCIÓN] es [ALMACENAR].) Para invertir la corrección geométrica, realice el procedimiento de restablecimiento.
  - Algunas de las cinco funciones de corrección no se pueden combinar para el ajuste. Si ajusta cualquiera de los ajustes, las funciones de corrección que no se pueden combinar aparecerán atenuadas y no se podrán seleccionar. Si desea cambiar a una función de corrección que no se puede combinar, realice [RESTABLECER VALOR].

#### Combinación de las funciones de corrección

	TRAPEZOIDE H/V	PIEDRA ANGULAR	ESQUINA VERTICAL	COJÍN	TONO DE IMAGEN DE CUADRÍCULA
TRAPEZOIDE H/V	-	No	No	No	No
PIEDRA ANGULAR	No	-	No	No	No
ESQUINA VERTICAL	No	No	-	Sí	Sí
COJÍN	No	No	Sí	-	Sí
TONO DE IMAGEN DE CUADRÍCULA	No	No	Sí	Sí	-

Sí: ajustable/No: no ajustable

- Mostrar el patrón de prueba [RETÍCULO] integrado en el proyector facilita el ajuste. (→ página 66)

#### CORRECCIÓN

ALMACENAR	Los valores de corrección geométrica se mantienen incluso después de apagar el proyector.
REINICIAR	Cuando el proyector se apaga, los valores de corrección geométrica se restablecen.

### TRAPEZOIDE H/V

Utilice los botones ▲▼◀▶ para ajustar la distorsión trapezoidal horizontal y vertical.  
Para obtener instrucciones de funcionamiento, consulte la página 29.

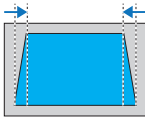
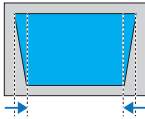
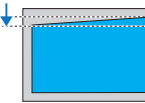
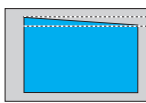
<p>Al pulsar el botón ▲ se reduce el ancho del borde superior.</p> 	<p>Al pulsar el botón ▼ se reduce el ancho del borde inferior.</p> 	<p>Al pulsar el botón ◀ se reduce el ancho del borde izquierdo.</p> 	<p>Al pulsar el botón ▶ se reduce el ancho del borde derecho.</p> 
--	--	---	---

### PIEDRA ANGULAR

Ajuste la distorsión trapezoidal ajustando las cuatro esquinas de la imagen proyectada.  
Pulse el botón ENTER para seleccionar el área que desea ajustar. El marcador del área seleccionada se volverá rojo.

Utilice los botones ◀/▶ para ajustar la dirección horizontal y los botones ▲/▼ para ajustar la dirección vertical.

Los números que se muestran en pantalla representan lo siguiente:

Izquierda: coordenada X (horizontal)

Derecha: coordenada Y (vertical)

Centro: muestra "01" cuando el valor está en el ajuste inicial o cuando se ha ajustado al valor máximo del rango de corrección.



Imagen de corrección

<p>a</p> 	<p>b</p> 	<p>c</p> 	<p>d</p> 
--	--	--	--

## ESQUINA VERTICAL

Realiza la corrección para la proyección sobre una pared que está inclinada en relación con el plano vertical.

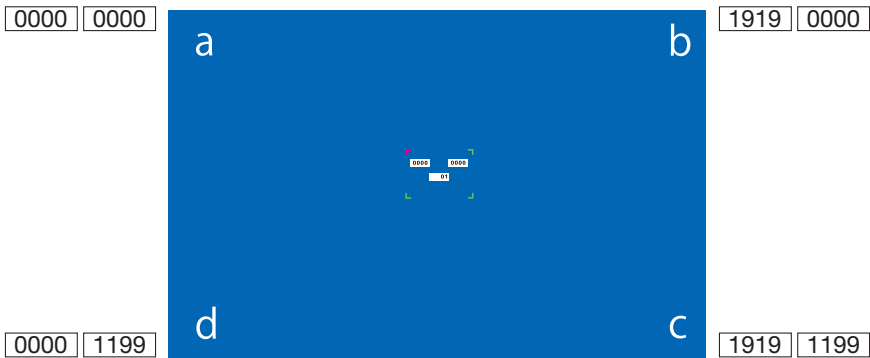
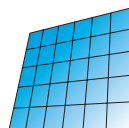
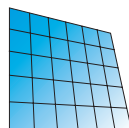
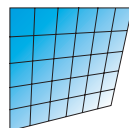
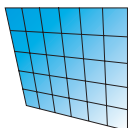
Ajuste un total de seis puntos: las cuatro esquinas de la imagen proyectada, más un punto en el centro del borde superior y uno en el centro del borde inferior.

Pulse el botón ENTER para seleccionar el área que desea ajustar. El marcador del área seleccionada se volverá rojo.

Utilice los botones ◀/▶ para ajustar la dirección horizontal y los botones ▲/▼ para ajustar la dirección vertical.

Los números que se muestran en pantalla representan lo siguiente:

Izquierda: coordenada X (horizontal)

Derecha: coordenada Y (vertical)

Centro: muestra "01" cuando el valor está en el ajuste inicial o cuando se ha ajustado al valor máximo del rango de corrección.



Imagen de corrección



## COJÍN

Ajuste la distorsión de la curvatura al proyectar imágenes sobre una superficie curva. La corrección curvada se divide en 3 modos. El modo cambia al pulsar el botón ENTER.

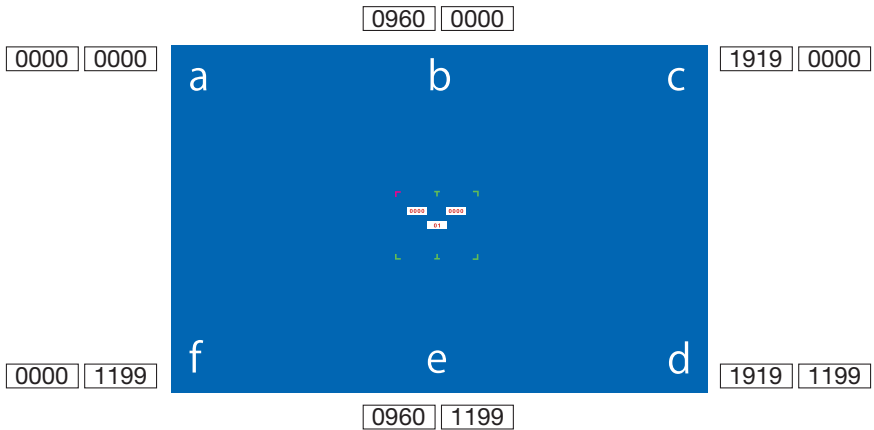
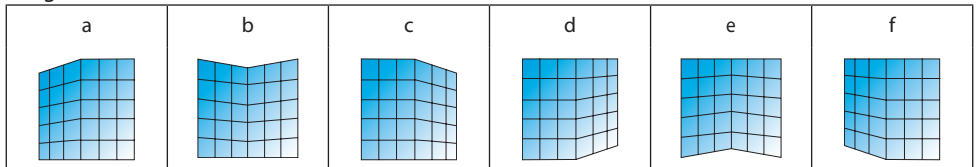

### 1. COJÍN X/Y GANANCIA

Antes de la corrección	Operación	Después de la corrección	Descripción
	◀ Botón		Expande los bordes izquierdo y derecho horizontalmente.
	▶ Botón		Reduce los bordes izquierdo y derecho hacia adentro.
	Botón ▲		Reduce los bordes superior e inferior hacia adentro.
	Botón ▼		Expande los bordes superior e inferior verticalmente.

### 2. COJÍN X DESCENTRADO

Antes de la corrección	Operación	Después de la corrección	Descripción
	◀ Botón		Corrige la distorsión del lado izquierdo. Expande la parte superior e inferior del borde izquierdo hacia afuera manteniendo la distorsión del lado derecho.
	▶ Botón		Corrige la distorsión del lado derecho. Expande la parte superior e inferior del borde derecho hacia afuera manteniendo la distorsión del lado izquierdo.
	Botón ▲		Corrige la distorsión horizontal. Expande la parte izquierda y derecha de la sección superior hacia afuera, y reduce la parte izquierda y derecha de la sección inferior hacia adentro.
	Botón ▼		Corrige la distorsión horizontal. Expande la parte izquierda y derecha de la sección inferior hacia afuera, y reduce la parte izquierda y derecha de la sección superior hacia adentro.

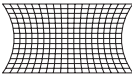
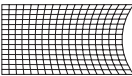
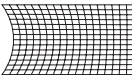
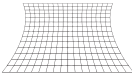
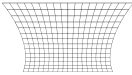
	◀ Botón		Corrige la distorsión del lado izquierdo. Expande el centro del borde izquierdo hacia afuera manteniendo la distorsión del lado derecho.
	▶ Botón		Corrige la distorsión del lado derecho. Expande el centro del borde derecho hacia afuera manteniendo la distorsión del lado izquierdo.
	Botón ▲		Corrige la distorsión horizontal. Expande la parte izquierda y derecha de la sección superior hacia adentro manteniendo la distorsión de la sección inferior.
	Botón ▼		Corrige la distorsión horizontal. Reduce la parte izquierda y derecha de la sección inferior hacia adentro manteniendo la distorsión de la sección superior.

### 3. COJÍN Y DESCENTRADO

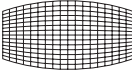
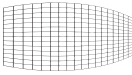
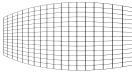
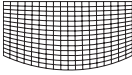
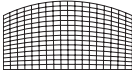
Antes de la corrección	Operación	Después de la corrección	Descripción
	◀ Botón		Corrige la distorsión vertical. Expande la parte superior e inferior del borde izquierdo hacia afuera y reduce la parte superior e inferior del borde derecho hacia adentro.
	▶ Botón		Corrige la distorsión vertical. Expande la parte superior e inferior del borde derecho hacia afuera y reduce la parte superior e inferior del borde izquierdo hacia adentro.
	Botón ▲		Corrige la distorsión del lado superior. Expande la parte izquierda y derecha del borde superior hacia arriba manteniendo la distorsión del lado inferior.
	Botón ▼		Corrige la distorsión del lado inferior. Expande la parte izquierda y derecha del borde inferior hacia abajo manteniendo la distorsión del lado superior.

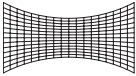
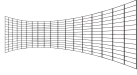
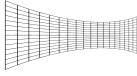
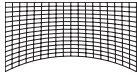
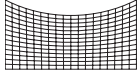
	◀ Botón		Corrige la distorsión vertical. Reduce la parte superior e inferior del borde izquierdo hacia adentro manteniendo la distorsión del lado derecho.
	▶ Botón		Corrige la distorsión vertical. Reduce la parte superior e inferior del borde derecho hacia adentro manteniendo la distorsión del lado izquierdo.
	Botón ▲		Corrige la distorsión del lado superior. Expande el centro del borde superior hacia arriba manteniendo la distorsión del lado inferior.
	Botón ▼		Corrige la distorsión del lado inferior. Expande el centro del borde inferior hacia abajo manteniendo la distorsión del lado superior.

### TONO DE IMAGEN DE CUADRÍCULA

Seleccione uno de los múltiples puntos de ajuste mostrados en toda la pantalla de proyección y use los botones ▲▼◀▶ para ajustar la distorsión.

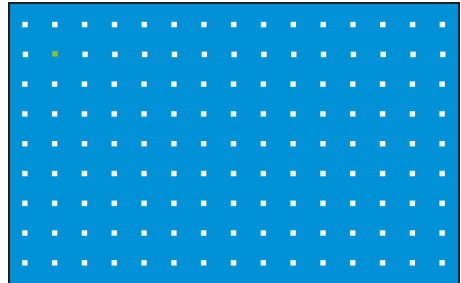

### RESTABLECER VALOR

Restablece la imagen ajustada a su estado original.

NOTA:

- El intervalo máximo de corrección trapezoidal es de  $\pm 30$  grados vertical y horizontalmente. Sin embargo, el uso de la corrección máxima reducirá la calidad de la imagen y dificultará el enfoque. Utilice el valor de corrección mínimo del proyector.
- La corrección trapezoidal puede afectar a la relación de aspecto de la imagen.

### 5-6-4. BLOQUEO DE INICIO

Puede evitar el uso no autorizado del proyector estableciendo un código PIN (un número de 3 dígitos).

Si habilita BLOQUEO DE INICIO, la pantalla de entrada del CÓDIGO PIN aparecerá cuando se encienda la unidad, y la proyección no será posible sin introducir el código PIN correcto.

#### Importante

- El código PIN no se cancela ni siquiera al restablecer la configuración predeterminada de fábrica desde el menú en pantalla. Anote y guarde el código PIN que ha establecido en un lugar seguro para no olvidarlo.
- Cuando introduzca el código PIN, preste suficiente atención a las personas que le rodean para evitar el uso indebido del código PIN. Si le preocupa que alguien haya robado su código PIN, cámbielo inmediatamente.

### BLOQUEO DE CÓDIGO PIN

Al seleccionar [BLOQUEO DE CÓDIGO PIN], aparece la pantalla de entrada del código PIN (un número de 3 dígitos). Introduzca el código PIN. El código PIN se establece en "111" al salir de fábrica.

OFF	La función de bloqueo de código PIN no se puede utilizar.
ON	Cuando se enciende el proyector, aparecerá la pantalla de entrada del código PIN.

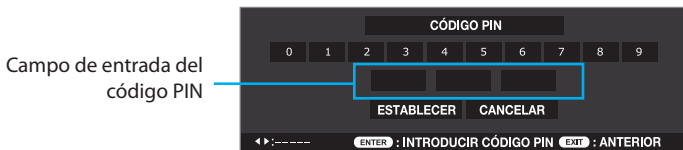

### Cómo introducir el código PIN

#### 1. En la pantalla de entrada del código PIN, pulse el botón ENTER.

El cuadro "0" y el cuadro izquierdo del campo de entrada del código PIN se vuelven de color azul.

#### 2. Pulse el botón ►.

El color del cuadro "1" se vuelve de color azul.

#### 3. Pulse el botón ENTER.

Se introduce "1" en el cuadro izquierdo del campo de entrada del código PIN, y el cuadro de su derecha se vuelve de color azul.

La entrada "1" cambiará a "\*" después de un breve período de tiempo.

#### 4. Pulse el botón ENTER.

Se introduce "1" en el cuadro central del campo de entrada del código PIN, y el cuadro de su derecha se vuelve de color azul.

#### 5. Pulse el botón ENTER.

Se introduce "1" en el cuadro derecho del campo de entrada del código PIN, y [ESTABLECER] se vuelve de color naranja.

#### 6. Compruebe que el cursor está en [ESTABLECER] y, a continuación, pulse el botón ENTER.

La pantalla de entrada del código PIN desaparece.

## CAMBIO DE CÓDIGO PIN

Puede cambiar el código PIN predeterminado de fábrica (“111”) a cualquier otro número.

Si selecciona “CAMBIO DE CÓDIGO PIN”, aparece la pantalla de entrada del código PIN. Introduzca el código PIN actual.

A continuación, aparece la pantalla de entrada del nuevo código PIN. Introduzca el nuevo código PIN.

-----  
**SUGERENCIA:**

- Si olvida su código PIN
    - Si puede mostrar el menú en pantalla, vaya a [CONFIGURACIÓN(2)] → [CONFIGURACIÓN DE FÁBRICA] para restablecer el código PIN.  
El uso de [CONFIGURACIÓN DE FÁBRICA] devolverá todos los ajustes a los valores predeterminados de fábrica.
    - Si no puede visualizar el menú en pantalla, póngase en contacto con su distribuidor.
- 

### 5-6-5. CONTROL DE ALIMENTACIÓN

Si no se introduce ninguna señal durante más tiempo del establecido y no se utiliza el proyector, la fuente de luz del proyector se desactiva automáticamente o la alimentación se apagará.

Establezca los modos (Listo, Apagar y Desact.) y los tiempos.

LISTO	Al alcanzar el tiempo establecido en [CONTADOR DE TIEMPO] a continuación, el proyector cambia al modo Listo (espera) (con la fuente de luz apagada). Cuando el modo Listo está activado, el indicador POWER parpadea en verde. Si se detecta una señal de entrada o se pulsa un botón (que no sea el botón de encendido) en el panel de control o en el control remoto mientras está en modo Listo, la fuente de luz se vuelve a encender.
APAGAR	Al alcanzar el tiempo establecido en [CONTADOR DE TIEMPO] a continuación, la alimentación del proyector se apaga y entra en el modo de espera.
OFF	La función de control de alimentación está deshabilitada.

### CONTADOR DE TIEMPO

Establezca el tiempo hasta que la fuente de luz se apague o hasta que el proyector se desactive. El tiempo puede establecerse de 1 a 30 minutos. La configuración predeterminada de fábrica es "5 minutos".

Si la unidad permanece sin señal y no se utiliza ningún botón durante 30 segundos, "SIN ENTRADA" y el tiempo restante hasta que el proyector se cambia al modo Listo (fuente de luz apagada) o hasta que se apague se muestran en la esquina inferior derecha de la pantalla.



### CUENTA REGRESIVA DE LISTO

Establece el tiempo (de 0 a 30 minutos) después de acceder al modo Listo hasta que el proyector se apaga y se establece el modo de espera. La configuración predeterminada de fábrica es "5 minutos". Si se establece en "0 minutos", el proyector permanece en el modo Listo.

### 5-6-6. CARTA DE AJUSTE

Muestra varios tipos de patrones de prueba integrados en el proyector.

Muestre un patrón de prueba al ajustar el enfoque o la corrección geométrica de la imagen proyectada.

Para regresar de la pantalla del patrón de prueba a la pantalla original, pulse el botón MENU, seleccione de nuevo "PATRÓN DE PRUEBA", mueva el cursor a [OFF] y, a continuación, pulse el botón ENTER.

## 5-6-7. CONFIGURACIÓN DE RED

### AJUSTES DE RED

Al controlar el proyector desde un computadora a través de una red, realice los ajustes de la red de modo que el proyector pueda conectarse.

- Antes de realizar los ajustes de la red, conecte el proyector y el rúter, etc., con un cable LAN. (→ página 74)
- Para obtener instrucciones sobre el cambio de la dirección IP, las máscaras de subred, la puerta de acceso y el DNS, consulte la página 80.
- Después de cambiar los ajustes de la red, use los botones ▲/▼ para mover el cursor a [ESTABLECER], a continuación, pulse el botón ENTER.

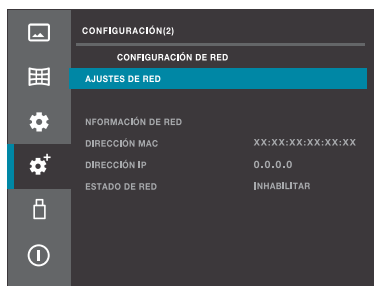

Botón ENTER

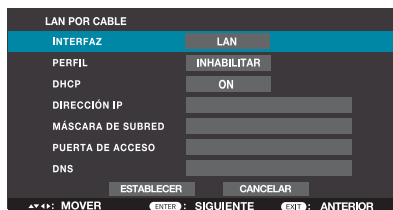

INTERFAZ	Seleccione [LAN] para usar el puerto LAN para conectarse a la LAN cableada. Seleccione [HDBaseT] para usar el puerto HDBaseT para conectarse a la LAN cableada.				
PERFIL	Coloque el cursor en su lugar y, a continuación, pulse el botón ENTER. Utilice los botones ▲ / ▼ para cambiar a "INHABILITAR" o "HABILITAR" y, a continuación, pulse el botón ENTER. <table border="1" style="width: 100%; margin-top: 5px;"> <tr> <td>INHABILITAR</td> <td>Inhabilita la LAN por cable.</td> </tr> <tr> <td>HABILITAR</td> <td>Habilita la LAN por cable.</td> </tr> </table>	INHABILITAR	Inhabilita la LAN por cable.	HABILITAR	Habilita la LAN por cable.
INHABILITAR	Inhabilita la LAN por cable.				
HABILITAR	Habilita la LAN por cable.				
DHCP	Coloque el cursor en su lugar y, a continuación, pulse el botón ENTER. Utilice los botones ▲/▼ para mover el cursor a [ON] o [DESACT.] y, a continuación, pulse el botón ENTER. <table border="1" style="width: 100%; margin-top: 5px;"> <tr> <td>OFF</td> <td>Establezca manualmente la dirección IP y la máscara de subred asignadas por el administrador de la red.</td> </tr> <tr> <td>ON</td> <td>La dirección IP, la máscara de subred y la puerta de acceso se asignan automáticamente mediante el servidor DHCP.</td> </tr> </table>	OFF	Establezca manualmente la dirección IP y la máscara de subred asignadas por el administrador de la red.	ON	La dirección IP, la máscara de subred y la puerta de acceso se asignan automáticamente mediante el servidor DHCP.
OFF	Establezca manualmente la dirección IP y la máscara de subred asignadas por el administrador de la red.				
ON	La dirección IP, la máscara de subred y la puerta de acceso se asignan automáticamente mediante el servidor DHCP.				
DIRECCIÓN IP	Si "DHCP" se estableció en [DESACT.], ajuste la dirección IP del proyector en la red a la cual está conectado el proyector.				
MÁSCARA DE SUBRED	Si "DHCP" se establece en [DESACT.], establezca la máscara de subred del proyector en la red a la que está conectado el proyector.				
PUERTA DE ACCESO	Si "DHCP" se establece en [DESACT.], ajuste la puerta de acceso predeterminada del proyector en la red a la cual está conectado el proyector.				
DNS	Si "DHCP" se estableció en [DESACT.], ajuste la dirección IP del servidor DNS en la red a la cual está conectado el proyector.				

**INFORMACIÓN DE RED**

DIRECCIÓN MAC	Esto muestra la dirección MAC del proyector.	
DIRECCIÓN IP	Esto muestra la dirección IP del proyector.	
ESTADO DE RED	Muestra el estado actual de la conexión de red.	
	CONEXIÓN	Conectando a la red
	DESCONECTAR	Desconectado de la red
	INHABILITAR	[PERFIL] en [AJUSTES DE RED] está configurado en [INHABILITAR]

**SUGERENCIA:**

- Cuando se envía de fábrica, la configuración de la LAN cableada está deshabilitada. Para conectarse a una red, cambie [PERFIL] de [INHABILITAR] a [HABILITAR] para habilitar la LAN cableada.

**5-6-8. SERVICIO DE RED****SERVIDOR HTTP**

Establezca si desea o no conectarse al servidor HTTP del proyector.

OFF	La conexión al servidor HTTP no es posible.
ON	La conexión al servidor HTTP es posible.

**BALIZA AMX/PJLink/Crestron/CONTROL PC/BÚSQUEDA**

Muestra la configuración actual de cada elemento.

Conéctese al servidor HTTP para cambiar los ajustes. (→ página 83)

### 5-6-9. ID DE CONTROL

Varios proyectores se pueden operar individualmente asignándoles ID y cambiando ID con una sola unidad de control remoto.

Esta función también se puede utilizar para establecer el mismo ID para varios proyectores y operar todos los proyectores a la vez con una sola unidad de control remoto.

ID DE CONTROL	OFF	La función de ID de control está inhabilitada.
	ON	La función de ID de control está habilitada.
NÚMERO DE ID DE CONTROL	Seleccione un número del 1 al 254 para asignar al proyector. El ajuste predeterminado de fábrica es "1".	

**NOTA:**

- Cuando "ID DE CONTROL" se ajusta en [ACT.], no es posible operar los proyectores con las unidades de control remoto no compatibles con la función de ID de control (puede usar los botones de operación del proyector).

### Cómo establecer y cambiar ID en el control remoto

**1. Encienda el proyector.**

**2. Pulse el botón ID SET del control remoto.**

Se muestra la pantalla del ID de control.

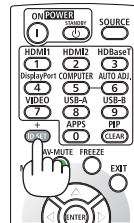

En este momento, si el ID del control remoto actual puede operar el proyector, se muestra la pantalla "Activo"; de lo contrario, se muestra la pantalla "Inactivo".

Si desea operar un proyector para el cual se muestra "Inactivo", establezca el control remoto en el mismo número que el establecido para el número de ID de control del proyector en el paso 3.

Al ajustar "ID DE CONTROL" en [DEFACT.]



Al ajustar "ID DE CONTROL" en [ACT.], el número del ID de control es "1" y el ID de control remoto coincide



Al ajustar "ID DE CONTROL" en [ACT.], el número de ID de control es "1" y el ID de control remoto no coincide



### 3. Mantenga pulsado el botón ID SET del control remoto y, a continuación, pulse un botón numérico para establecer el ID del control remoto.

Por ejemplo, para cambiar el ID de control a "3", pulse el número 3.

Para no establecer un ID (y operar todos los proyectores al mismo tiempo), introduzca "000" o pulse el botón CLEAR.

#### SUGERENCIA:

- Puede registrar los ID de control remoto del 1 al 254.

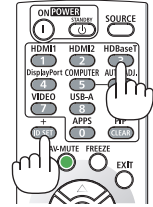

### 4. Suelte el botón ID SET.

Se muestra la pantalla del ID de control.

En este momento, la pantalla activo/inactivo se actualiza con el ID del control remoto cambiado.

#### NOTA:

- Es posible que los ID se borren al cabo de un rato si la pila del control remoto se agota o si se extrae la pila.
- Tenga en cuenta que los ID establecidos se borrarán si se pulsa algún botón mientras se extrae la pila del control remoto.

## 5-6-10. CONFIGURACIÓN DE FÁBRICA

Esto devuelve los valores ajustados de todos los ajustes y configuraciones almacenados en el proyector o la señal actualmente mostrada a los valores predeterminados de fábrica.

## 5-7. USB-A

Visualice la pantalla del visor siguiendo los pasos en "4-2. Proyección de imágenes almacenadas en unidades flash USB (operación básica)". (→ página 40)

ESTABLECER DIAPOSITIVA	Las imágenes se muestran como diapositivas según los ajustes [EFECTO], "CRITERIO DE ORDENACIÓN", "GIRAR", "AJUSTE PERFECTO" y "REPETIR". Si cambia algún ajuste, asegúrese de colocar el cursor en [APLICAR] y pulse el botón ENTER.	
EFECTO	Establece la dirección para cambiar las diapositivas.	
	DESILIZAR A LA DERECHA	Las diapositivas cambian de izquierda a derecha.
	DESILIZAR HACIA ABAJO	Las diapositivas cambian de arriba a abajo.
CRITERIO DE ORDENACIÓN	Establece el orden de cambio de las diapositivas.	
	ORDENACIÓN POR NOMBRE	Los archivos o carpetas se ordenan por nombre.
	ORDENACIÓN POR HORA	Los archivos o carpetas se ordenan por hora.
	ORDENACIÓN POR TAMAÑO	Los archivos o carpetas se ordenan por tamaño.
	ORDENACIÓN AMPLIADA	Los archivos o carpetas se ordenan por extensión.
GIRAR	Establece la dirección de giro de las imágenes.	
	NO GIRAR	El giro está deshabilitado.
	90 GRADOS	Las imágenes giran 90 grados en el sentido horario.
	180 GRADOS	Las imágenes giran 180 grados en el sentido horario.
	270 GRADOS	Las imágenes giran 270 grados en el sentido horario.
AJUSTE PERFECTO	Establece el tamaño de visualización de las imágenes.	
	OFF	Muestra la imagen con una resolución de píxeles normal.
	ON	Muestra la imagen de acuerdo con la relación de aspecto de la pantalla.
REPETIR	Establece la acción realizada después de que se muestre la última diapositiva.	
	OFF	Después de mostrar la última imagen, la pantalla de la lista de imágenes vuelve a aparecer.
	ON	Después de mostrar la última imagen, la presentación de diapositivas se reinicia desde la primera imagen.
APLICAR	Aplica los ajustes de [EFECTO], [CRITERIO DE ORDENACIÓN], [GIRAR], [AJUSTE PERFECTO] y [REPETIR]. Si cambia algún ajuste, asegúrese de colocar el cursor en [APLICAR] y pulse el botón ENTER.	

## 5-8. INFORMACIÓN

Muestra información sobre la señal proyectada, el proyector, etc.

ENTRADA	Muestra el nombre del terminal seleccionado con el selector de entrada. Además, cuando se establece en COMPUTER, HDMI1 o HDMI2, se muestra la resolución de la señal.
FRECUENCIA HORIZONTAL	Muestra la frecuencia de sincronización horizontal de la señal de entrada en kHz. Se muestra "--- kHz" cuando no hay señal.
FRECUENCIA VERTICAL	Muestra la frecuencia de sincronización vertical de la señal de entrada en Hz. Se muestra "--- Hz" cuando no hay señal.
HORAS UTILIZADAS DE LUZ	Muestra el tiempo de uso de la fuente de luz.
NOMBRE DEL MODELO	Muestra el nombre del modelo.
SERIAL NUMBER	Muestra el número de serie del proyector.
VERSIÓN DE FIRMWARE	Muestra la versión del firmware del proyector.
SUBCPU	Muestra la versión del firmware de la SUBCPU del proyector.
DIRECCIÓN IP	Esto muestra la dirección IP del proyector.

## 6. Realizar conexiones

### NOTA:

- El cable de conexión no está incluido con el proyector. Prepare un cable adecuado para la conexión.  
Para HDMI, LAN, RS-232C y AUDIO, utilice un cable de señal blindado.  
El uso de otros cables y adaptadores puede causar interferencias con la recepción de radio y televisión.

### 6-1. Conexión a computadoras y dispositivos de vídeo

A continuación se muestra un ejemplo de conexiones a dispositivos externos.

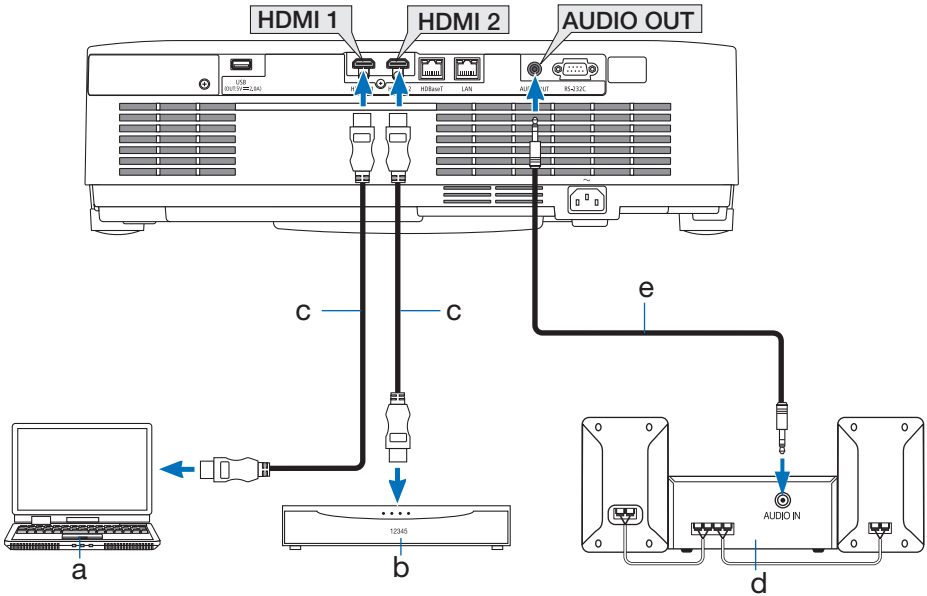

- a: Computadora, etc./b: Reproductor Blu-ray, etc./  
c: Cable HDMI (no suministrado) (utilice un cable HDMI Premium de alta velocidad). /  
d: Dispositivo de audio, etc./e: Cable de audio de miniclavija estéreo (no suministrado)

- El proyector detecta automáticamente si el nivel de la señal HDMI es de intervalo completo o limitado.  
Si la señal de entrada HDMI no se proyecta correctamente, compruebe el nivel de la señal del dispositivo conectado al terminal de entrada HDMI1 o HDMI2 y cambie los [AJUSTES HDMI] en el menú en pantalla. (→ página 56)



### 6-3. Conexión a un dispositivo de transmisión HDBaseT (a la venta en comercios)

HDBaseT es un estándar de conexión para electrodomésticos establecido por HDBaseT Alliance. Utilice un cable LAN a la venta en comercios para conectar el puerto HDBaseT del proyector (RJ-45) en un dispositivo de transmisión HDBaseT a la venta en comercios.

El puerto HDBaseT del proyector admite señales HDMI (HDCP) de dispositivos de transmisión y control serie de dispositivos externos.

- Consulte el manual del propietario incluido con la transmisión de HDBaseT para saber cómo conectar sus dispositivos externos.

#### Ejemplo de conexión

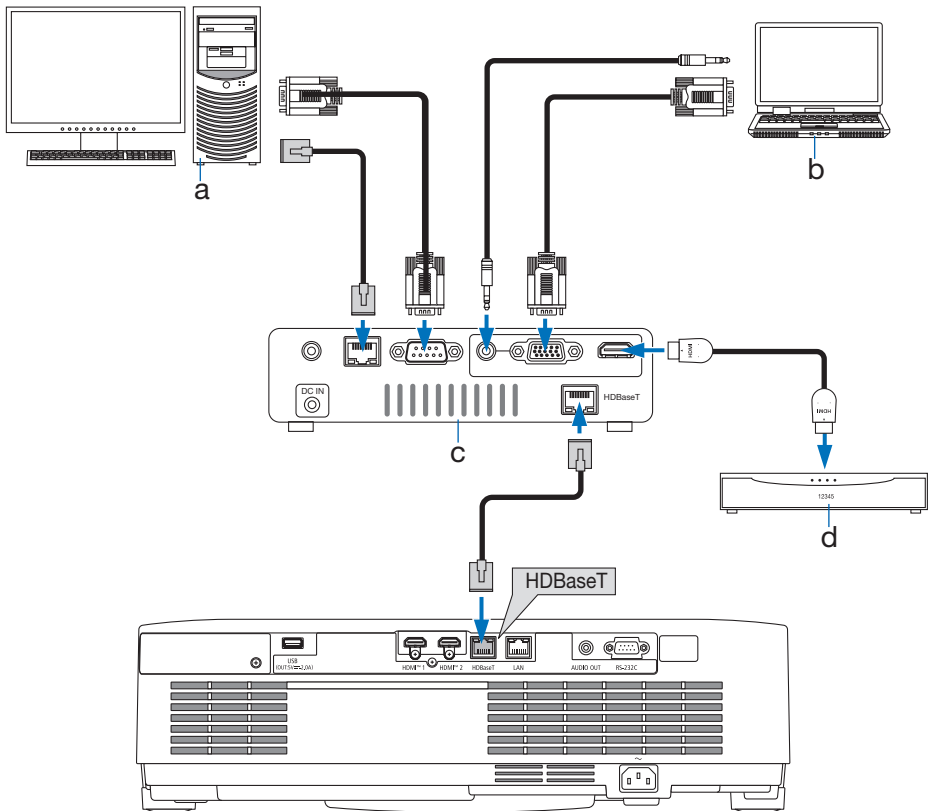

a: Computadora (para control)/b: Computadora (para salida)/c: Ejemplo de dispositivo de transmisión/  
d: Dispositivo de salida de video HDMI

NOTA:

- Utilice un cable de par trenzado blindado (STP) de Categoría 5e o superior para el cable LAN (a la venta en comercios).
  - La distancia de transmisión máxima sobre el cable LAN es de 100 m. (La distancia máxima es de 70 m para una señal de 4K)
  - Los cables cortos, como los de 0,5 m, no son aplicables en instalaciones de proyectores HDBaseT.
  - No utilice otros equipos de transmisión entre el proyector y el equipo de transmisión. La calidad de la imagen podría deteriorarse como resultado.
  - No se garantiza que este proyector funcione con todos los dispositivos de transmisión HDBaseT a la venta en comercios.
-

### 6-4. Proyección de retrato (orientación vertical)

Las pantallas retrato de un computadora se pueden proyectar instalando el proyector en orientación vertical.

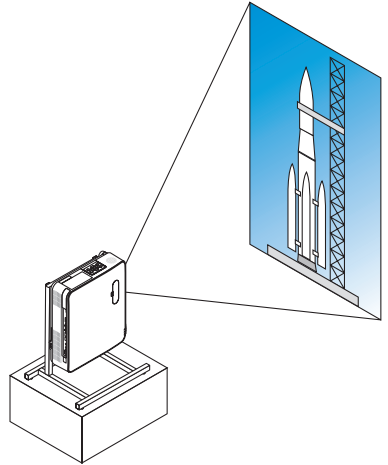

#### Precauciones durante la instalación

- No instale el proyector en orientación vertical sobre el suelo o la mesa por su cuenta. La rejilla de ventilación de entrada o escape puede estar obstruida, lo que provocaría que el proyector se calentara y podría dar lugar a un incendio o un mal funcionamiento.
- Para ello, es necesario fabricar un soporte para sostener el proyector. En este caso, la base debe ser diseñada de tal modo que el centro de gravedad del proyector esté ubicado perfectamente dentro de las patas de la base. De lo contrario, el proyector podría caerse y ocasionar lesiones, daños y un mal funcionamiento.
- Tome medidas para evitar que el proyector se caiga si se produjera un mal funcionamiento en el proyector o en la base.

### Diseño y condiciones de fabricación de la base

Contrate a un proveedor de servicios de instalación para el diseño y fabricación de la base personalizada que se va a usar para la proyección retrato. Asegúrese de que se cumpla lo siguiente cuando diseñe la base.

1. Cuando instale el proyector con la rejilla de ventilación de escape mirando hacia abajo, mantenga una distancia de al menos 200 mm entre la rejilla de escape del proyector y el suelo.  
No obstruya la rejilla de ventilación de entrada en la parte trasera del proyector.
2. Use los cuatro orificios de tornillo en la cara inferior del proyector para asegurarlo en la base.  
Dimensiones del centro de orificio del tornillo: 200 × 250 mm  
Dimensiones del orificio de tornillo en el proyector: M4 con una profundidad máxima de 8 mm.
  - \* Diseñe el soporte de manera que las patas traseras de la parte inferior del proyector no entren en contacto con el soporte. La pata de inclinación se puede girar y extraer.
3. Mecanismo de ajuste horizontal (por ejemplo, pernos y tuercas en las cuatro ubicaciones)
4. Diseñe la base de tal modo que no se vuelque con facilidad.

### Esquemas de referencia

\* El esquema que muestra los requerimientos dimensionales no es un diseño de la base real.  
(Unidad: mm)

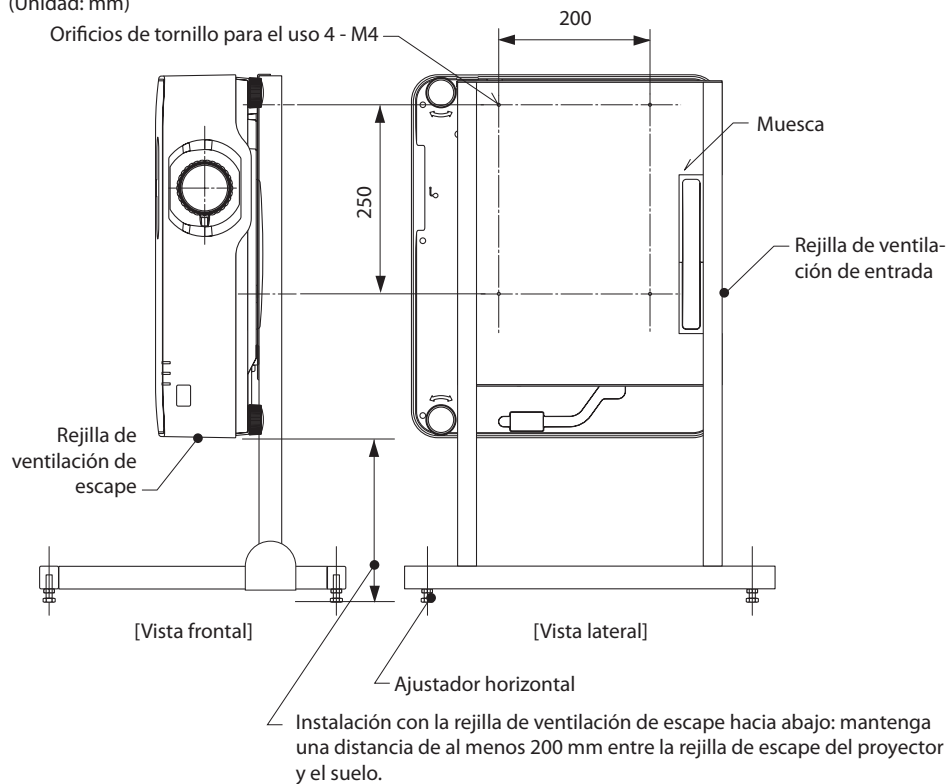

## 7. Conexión a una red

### 7-1. Qué puede hacer conectándose a una red

- Se puede utilizar un navegador web en una computadora o tableta conectada a la misma red (a través de un enrutador inalámbrico o con cable) para acceder al servidor HTTP del proyector a través de su conexión LAN con cable. Esto permite al usuario controlar el proyector y configurar los ajustes de red.
- El servidor HTTP del proyector le permite cambiar la contraseña de inicio de sesión del servidor HTTP, ajustar las imágenes, ajustar la pantalla, configurar los ajustes de la red, realizar los ajustes de control de Crestron, ajustes de AMX, ajustes de PLink y más.

### 7-2. Habilitar la función de LAN por cable del proyector

#### Preparativos

- Conecte un cable LAN al proyector. (→ página 74)

1. Pulse el botón MENU para visualizar el menú en pantalla.

2. Utilice los botones ▼/▲ para mover el cursor al icono [CONFIGURACIÓN(2)], y luego pulse el botón ► o ENTER.

El cursor se mueve al submenú.

3. Use los botones ▼/▲ para seleccionar [AJUSTES DE RED] y, a continuación, pulse el botón ENTER.

Se muestra el menú AJUSTES DE RED.



4. Compruebe que el cursor está en [AJUSTES DE RED] y, a continuación, pulse el botón ENTER.

Se muestra la pantalla de configuración de la LAN por cable.



**5. Compruebe que el cursor está en [PERFIL] y, a continuación, pulse el botón ENTER.**

El fondo de [INHABILITAR] en PERFIL cambia a azul.

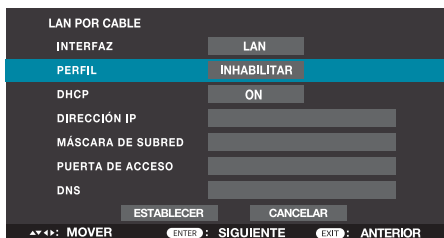

**6. Use los botones ▼/▲ para seleccionar [HABILITAR] y, a continuación, pulse el botón ENTER.**

Cuando PERFIL se establece en [HABILITAR], la LAN por cable está habilitada.

- Si desea guardar los ajustes de la red en el proyector mientras DHCP está ajustado en [ACT.], vaya al **paso 13**.
- Para cambiar a una dirección IP deseada, vaya al **paso 7**.

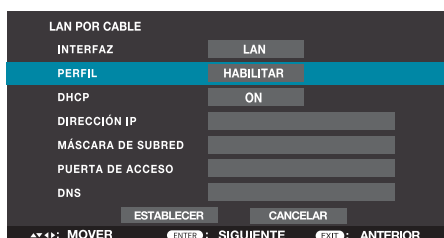

### Cambiar la dirección IP

(Ejemplo: para establecer la dirección IP del proyector en 192.168.1.100)

**7. Use los botones ▼/▲ para seleccionar [DHCP] y, a continuación, pulse el botón ENTER.**

**8. Use los botones ▼/▲ para seleccionar [DESACT.] y, a continuación, pulse el botón ENTER.**

La dirección IP se puede cambiar cuando DHCP está desactivado.

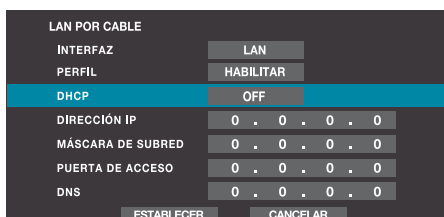

**9. Use los botones ▼/▲ para seleccionar [DIRECCIÓN IP] y, a continuación, pulse el botón ENTER.**

El campo de entrada más a la izquierda de la dirección IP se vuelve azul.

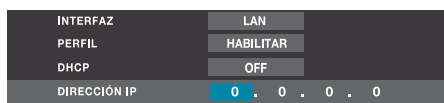

**10. Use el botón ▼/▲ para cambiar el valor y, a continuación, pulse el botón ENTER.**

- Alternativamente, puede introducir valores numéricos usando el teclado numérico del control remoto en lugar de los botones ▼/▲.

El siguiente campo de entrada de la dirección IP a la derecha se vuelve azul.

**11. Repita el paso 10 para establecer la dirección IP.**

Cuando pulse el botón ENTER en el campo de entrada más a la derecha, la fila de direcciones IP se volverá azul.

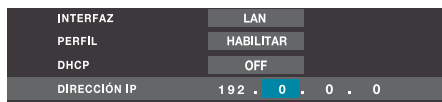

**12. Use este mismo procedimiento para establecer [MÁSCARA DE SUBRED], [PUERTA DE ACCESO], [DNS], etc.**

**13. Use los botones ▼/▲ para establecer el cursor en [ESTABLECER] y, a continuación, pulse el botón ENTER.**

Los ajustes de la red se guardan en la unidad del proyector.

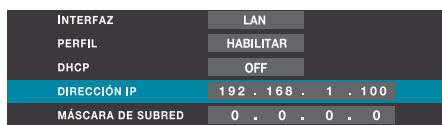

## 7-3. Conexión al servidor HTTP del proyector

### Preparativos

- Configure los ajustes de la red del proyector. (→ página 80)

#### 1. Muestre y confirme la dirección IP del proyector.

- Seleccione [CONFIGURACIÓN(2)] → [AJUSTES DE RED] en el menú en pantalla del proyector.

#### 2. Use los ajustes de red en su computadora o tableta.

#### 3. Inicie el navegador web en su computadora o dispositivo tipo tableta.

#### 4. Introduzca la dirección IP del proyector tal como se muestra en la pantalla de ajustes de red en el campo URL del navegador web como se muestra a continuación.

Si la dirección IP mostrada en la pantalla es "192.168.1.100"

Introduzca "http://192.168.1.100/index.html" en el campo de entrada de la URL.

Después de un momento, la pantalla del servidor HTTP se mostrará en el navegador web.

#### 5. Haga clic en el botón [Inicio de sesión] en la parte superior izquierda de la pantalla.

La pantalla de establecimiento de la contraseña de inicio de sesión aparece la primera vez que hace clic en [Login] o después de haber restablecido los valores de fábrica en el menú en pantalla.

- Una vez que se haya establecido la contraseña, la pantalla de entrada de la contraseña de inicio de sesión aparecerá la próxima vez que haga clic en el botón [Login].

#### 6. Introduzca la contraseña de inicio de sesión deseada y la misma contraseña de nuevo, luego haga clic en [OK].

Aparece la pantalla de entrada de la contraseña de inicio de sesión.

- La contraseña se puede cambiar en la pantalla del servidor HTTP en [General Setup].

### Ejemplo de pantalla

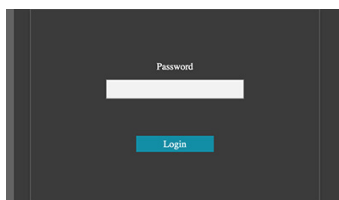
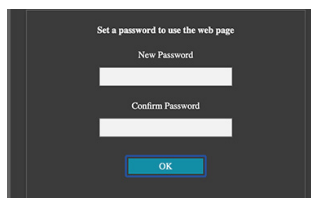
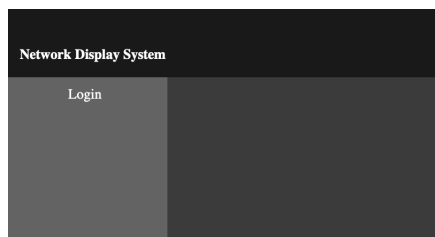
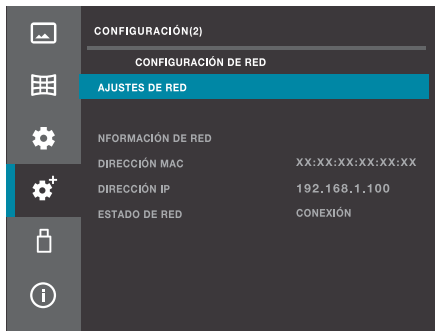

## 7. Introduzca la contraseña establecida en el paso 6 y, a continuación, haga clic en [Login].

Aparece la pantalla del servidor HTTP.

Network Display System > System Status		
System Status	Model Name	XP-P701U-W
General Setup	Serial Number	■■■■■■
Picture Setup	Light Hours Used	
Image Setup	Versions	
Network Setup	Firmware Version	■■■■■
Logo	SUBCPU Version	■■■
	LAN Status	
	IP Address	192.168.1.100
	Subnet Mask	255.255.255.0
	Default Gateway	192.168.1.1
	MAC Address	■■■■■■■■■■

Los ajustes de la pantalla del servidor HTTP son los siguientes:

System Status	Model Name	Muestra el nombre del modelo.
	Serial Number	Muestra el número de serie del proyector.
	Light Hours Used	Muestra el tiempo de uso de la fuente de luz.
	Versions	Esto muestra las versiones del firmware y de SUBCPU del proyector.
	LAN Status	Muestra el estado de la conexión LAN.
General Setup	Change Password for Webpage	La contraseña de inicio de sesión se puede cambiar aquí.
	Projector Name	Introduzca el nombre del dispositivo al controlarlo por la red.
	Power & Input	Activa y desactiva la alimentación y cambia la señal.
Picture Setup	Brightness	Ajusta el brillo de la imagen proyectada.
	Contrast	Ajusta el contraste de la imagen proyectada.
	Sharpness	Ajusta la definición de la imagen proyectada.
	Color Temperature (Red/Green/Blue)	Ajusta la temperatura de color de la imagen proyectada.

Image Setup	Aspect	Cambia la relación de aspecto de la imagen proyectada.	
	Freeze	Activa y desactiva la congelación de la pantalla.	
	V Keystone	Corrige la distorsión trapezoidal vertical.	
	H Keystone	Corrige la distorsión trapezoidal horizontal.	
	Corner correction	TopLeft_x	Corrige la distorsión en la esquina superior izquierda.
		TopLeft_y	
		TopRight_x	Corrige la distorsión en la esquina superior derecha.
		TopRight_y	
		BottomLeft_x	Corrige la distorsión en la esquina inferior izquierda.
BottomLeft_y			
BottomRight_x		Corrige la distorsión en la esquina inferior derecha.	
BottomRight_y			
Network Setup	LAN Setup	Obtención automática de una dirección IP Use la siguiente dirección IP.	Selecciona si se habilita o deshabilita DHCP. Cuando DHCP esté inhabilitado, establezca a continuación la dirección IP, la máscara de subred, la puerta de acceso y DNS.
		IP Address	Establece la dirección IP al deshabilitar DHCP.
		Subnet	Establece la máscara de subred al deshabilitar DHCP.
		Gateway	Establece la puerta de acceso al deshabilitar DHCP.
		DNS	Establece el DNS al deshabilitar DHCP.
	Crestron control	IP Address	Establece las opciones para el control de Crestron.
		IP ID	
		PORT	
	PJLink Setup	PJLink Class	Cambia entre Class 1 y Class 2. - Predeterminado: Class 2
		Notification	Seleccione si desea habilitar o deshabilitar la función de notificación. - Predeterminado: Off (no enviar)
		Notified Address	Cuando el [Notification] esté configurado en [On], introduzca la dirección IP del destino.
		Hash Algorithm	Selecciona el algoritmo hash que se utilizará para el cifrado durante la autenticación PJLink. Si se establece en [Auto] (predeterminado), se selecciona automáticamente un algoritmo hash apropiado. También puede ajustar [High Secure (Version 2.10 or later)] o [Legacy] según la versión de la aplicación de control.

Network Setup	PJLink Setup	Password Enable	Seleccione la activación o desactivación del ajuste de la contraseña.
		Password Disable	
		Input Password	Introduzca la contraseña de PJLink.
		Confirm Password	Vuelva a introducir la contraseña de PJLink para confirmar.
	Network Service	AMX Beacon	Seleccione si desea enviar o no una baliza AMX. - Predeterminado: Off (no enviar)
		PJLink	Seleccione si desea habilitar o deshabilitar PJLink. - Predeterminado: On (habilitado)
		Crestron	Seleccione si desea habilitar o deshabilitar Crestron. - Predeterminado: On (habilitado)
		PC Control	Seleccione si desea habilitar o deshabilitar el terminal RS-232C del proyector. - Predeterminado: On (habilitado)
		Search	Al activarse, el proyector responde a las notificaciones de búsqueda utilizadas por las aplicaciones compatibles. Al desactivarse, el proyector no responde a las notificaciones de búsqueda. - Predeterminado: On (responde)
Logo	Choose File	Seleccione la imagen que se usará como el logotipo.	
	Update	Envía la imagen del logotipo seleccionada al proyector.	

### NOTA:

- Haga siempre clic en [APLICAR] después de realizar un cambio en los ajustes de Configuración general o Configuración de red.
- Cualquier cambio en los ajustes del Servicio de red se verá reflejado la próxima vez que se encienda el proyector.
- Cuando introduzca la contraseña, preste suficiente atención a las personas que le rodean para evitar el uso indebido de la contraseña. Si le preocupa que la contraseña haya sido robada, cámbiela inmediatamente.
- Cuando utilice el proyector en un entorno de red, siga siempre las instrucciones del administrador de la red para configurar los ajustes.
- Dependiendo de su entorno de red, la velocidad de visualización o la respuesta de los botones pueden ser lentas, o las operaciones pueden no ser aceptadas. En tales casos, consulte a su administrador de red. Además, si continúa operando los botones, el proyector puede dejar de responder. En tales casos, espere un momento y luego realice la operación de nuevo. Si el proyector sigue sin responder después de una breve pausa, apague y vuelva a encender el proyector.
- Si la pantalla de ajustes de red no aparece en su navegador web, pulse las teclas Ctrl + F5 para actualizar la visualización del navegador web.
- El proyector utiliza JavaScript y cookies, así que configure su navegador para habilitar estas funciones. El método de configuración varía dependiendo de la versión del firmware. Consulte el archivo de ayuda u otras explicaciones del software.
- Acerca de los servidores proxy  
Dependiendo del tipo y método de configuración del servidor proxy, la operación del navegador web a través del servidor proxy puede no ser posible. Dependiendo del tipo de servidor proxy, pueden producirse fenómenos como que no se muestre lo que realmente se ha configurado debido al efecto del almacenamiento en caché, o que no se reflejen los ajustes realizados desde el navegador web. Recomendamos evitar usar un servidor proxy si es posible.

### SUGERENCIA:

- Si olvida su contraseña, vaya a [CONFIGURACIÓN(2)] → [CONFIGURACIÓN DE FÁBRICA] en el menú en pantalla de la unidad para restablecer la contraseña. El uso de [CONFIGURACIÓN DE FÁBRICA] devolverá todos los ajustes a los valores predeterminados de fábrica.
- ¿Qué es PLink?  
PLink es una estandarización del protocolo utilizado para controlar proyectores de distintas marcas. Este protocolo estándar fue establecido por la Asociación Japonesa de Fabricantes de Máquinas de Oficina y Sistemas de Información (JBMIA) en 2005.
- La configuración CRESTRON solo se requiere para el uso con CRESTRON ROOMVIEW.

Si desea mayor información, visite <https://www.crestron.com>

### 7-4. Registro del logotipo de fondo

Se puede enviar una imagen desde un computadora al proyector y registrarla como logotipo de fondo.

En la pantalla del servidor HTTP del proyector, muestre la pestaña [Logo] y, a continuación, haga clic en [Choose File]. A continuación, seleccione el archivo de imagen que desea mostrar en la pantalla del logotipo y, a continuación, actualice el logotipo del fondo.

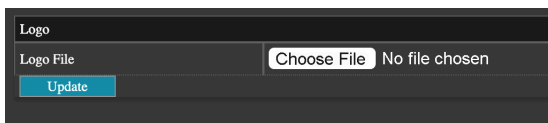

### Condiciones para las imágenes del logotipo

- \* Tamaño de archivo: un máximo de 500 KB
- \* Tamaño de imagen: dentro de la resolución del proyector (1920 × 1200 puntos)
- \* Formato de archivo: JPEG (color total)

Una vez registrado, si [FONDO] en [OPCIONES DE IMAGEN] del menú en pantalla está establecido en [LOGOTIPO], la imagen del logotipo se mostrará en el fondo cuando no haya señal.

Si la imagen del logotipo es inferior a la resolución del proyector, la imagen del logotipo se muestra en el centro con el área envolvente en negro.

### NOTA:

- Asegúrese de que el proyector esté encendido antes de hacer clic en "Actualizar". La imagen del logotipo no se puede transmitir si el proyector está en el modo Dormir o Espera.

## 8. Mantenimiento

---

### 8-1. Limpieza de la lente

#### ADVERTENCIA

- Apague la corriente, desenchufe el cable de alimentación de la toma de corriente y extraiga la lente para limpiarla. Si enciende la unidad mientras limpia la lente, la luz intensa de la lente podría dañar sus ojos. También podría quemarle los dedos.
  - No utilice atomizadores que contengan gases inflamables para quitar el polvo adherido a la lente, etc. Hacerlo podría provocar incendios.
- 
- El proyector tiene una lente de plástico. Utilice un limpiador de lentes de plástico disponible en el mercado.
  - No raye ni estropee la superficie de la lente; las lentes de plástico se rayan fácilmente.
  - Nunca utilice alcohol o limpiador para lentes de cristal, ya que podría dañar la superficie de plástico de la lente.

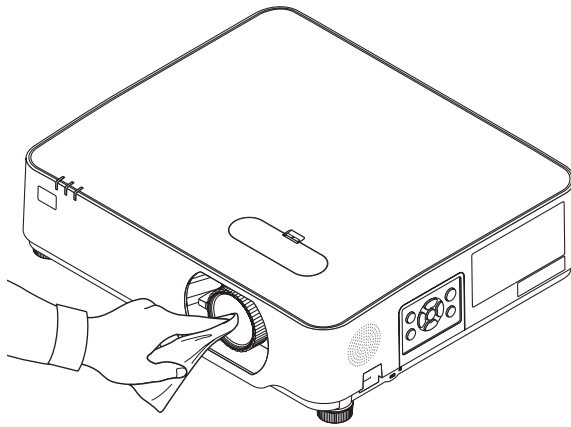

## 8-2. Limpieza de la caja

### ADVERTENCIA

- Apague el proyector y desconecte el proyector antes de limpiar.
- No utilice atomizadores que contengan gas inflamable para quitar el polvo adherido a la caja. De lo contrario, podría ocasionar un incendio.

Apague el proyector y desconecte el proyector antes de limpiar.

- Use un paño seco y suave para limpiar el polvo de la caja.  
Si está muy sucia, utilice detergente suave.
- Nunca utilice detergentes fuertes o solventes como el alcohol o diluyente.
- Cuando limpie las hendiduras de ventilación o el altavoz usando un aspirador, no fuerce el pincel del aspirador hacia las hendiduras de la caja.

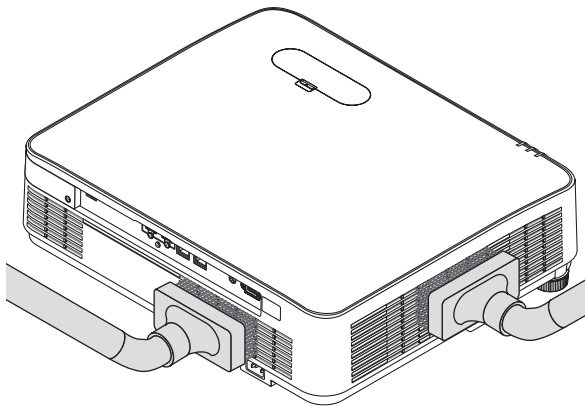

Aspire el polvo de las hendiduras de ventilación o del altavoz.

- Una mala ventilación causada por la acumulación de polvo en las aberturas de ventilación puede provocar un sobrecalentamiento y un mal funcionamiento. Estas zonas deben limpiarse con regularidad.
- No raye ni golpee la caja con los dedos u objetos duros
- Contacte con su distribuidor para limpiar el interior del proyector.

#### NOTA:

- No aplique agentes volátiles, como por ejemplo insecticida, en la caja, la lente o la pantalla. No deje productos de goma o de vinilo en contacto prolongado con éste. De lo contrario, la superficie se deteriorará o podría desprenderse el recubrimiento.

## 9. Apéndice

### 9-1. Configuración de la pantalla y el proyector

Utilice esto para tener una idea general del tamaño que tendrá la pantalla cuando se coloque en una determinada posición, qué tamaño de pantalla necesitará y a qué distancia deberá proyectar las imágenes del tamaño deseado.

El rango de distancia de proyección en el que es posible enfocar es de 0,68 m a 11,47 m. Instálelo dentro de este rango.

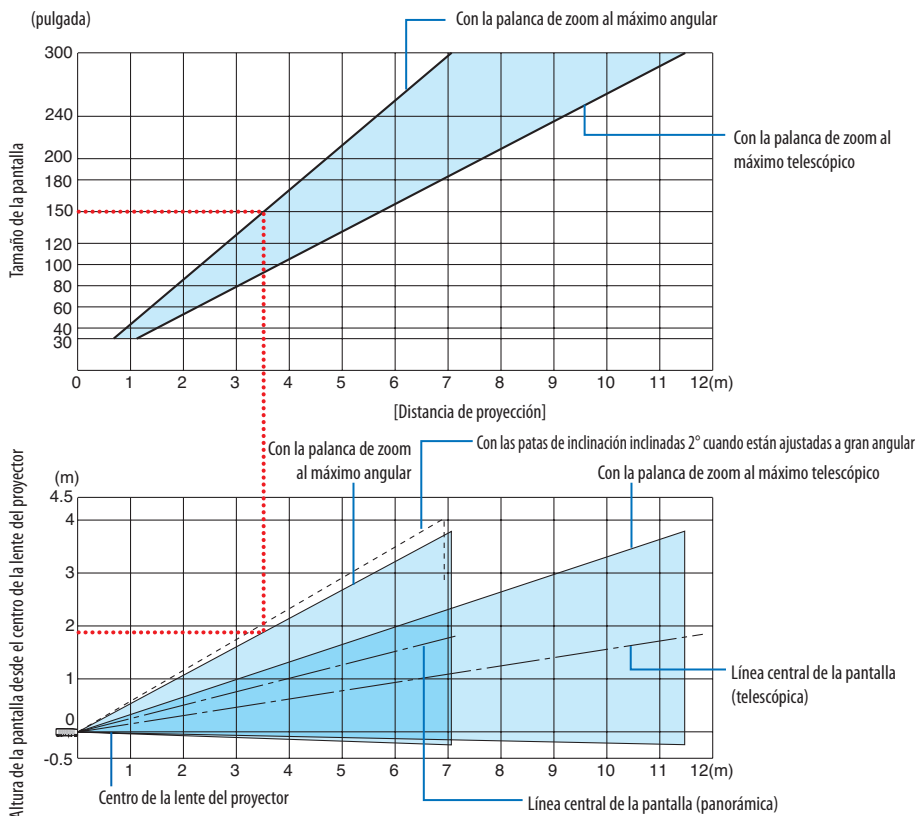

\* Las cifras indicadas para la “altura de la pantalla desde el centro de la lente del proyector” en la tabla de distancia de proyección son para un desplazamiento de la lente del 44 % V.

#### Lectura de la tabla

Según la tabla superior de esta página, para proyectar imágenes panorámicas en una pantalla de 150, instálelo a unos 3,5 m de distancia frontal.

Además, en la tabla inferior podemos ver que se requieren aproximadamente 1,9 m desde el centro de la lente del proyector hasta el borde superior de la pantalla. Utilícelo para comprobar si hay suficiente altura entre el proyector y el techo para instalar la pantalla. El diagrama muestra la distancia de proyección cuando el proyector se instala horizontalmente. La imagen proyectada se puede mover hacia arriba y hacia abajo, a izquierda y derecha, utilizando la función de desplazamiento de la lente. (→ página 24)

## Tablas de los tamaños y dimensiones de la pantalla

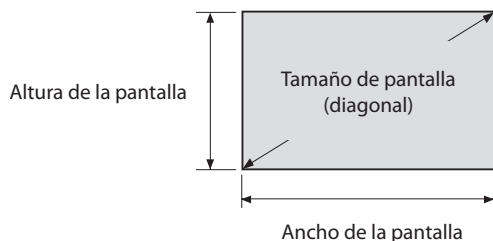

Tamaño (pulgadas)	Ancho de la pantalla		Altura de la pantalla	
	(cm)	(pulgadas)	(cm)	(pulgadas)
30	64,6	25,4	40,4	15,9
40	86,2	33,9	53,8	21,2
60	129,2	50,9	80,8	31,8
70	150,8	59,4	94,2	37,1
80	172,3	67,8	107,7	42,4
90	193,9	76,3	121,2	47,7
100	215,4	84,8	134,6	53,0
120	258,5	101,8	161,5	63,6
150	323,1	127,2	201,9	79,5
180	387,7	152,6	242,3	95,4
200	430,8	169,6	269,2	106,0
240	516,9	203,5	323,1	127,2
250	538,5	212,0	336,5	132,5
270	581,6	229,0	363,5	143,1
300	646,2	254,4	403,9	159,0

## Ejemplo de instalación en un escritorio

El siguiente diagrama muestra un ejemplo de uso del proyector en un escritorio.

Posición de proyección horizontal: equidistante a izquierda y derecha desde el centro de la lente

Posición de proyección vertical: (consulte la tabla siguiente)

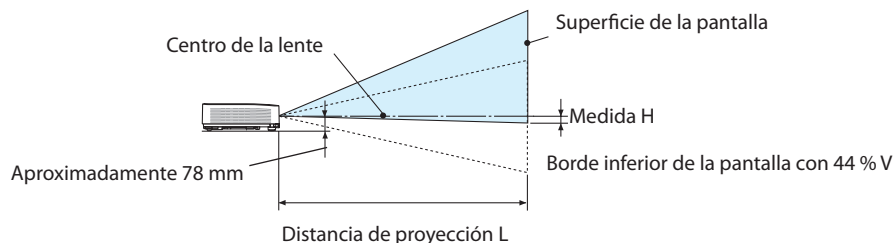

(NOTA) Altura desde el centro de la lente hasta el borde inferior de la pantalla (con las patas de inclinación atornilladas)

Tamaño de la pantalla (pulgadas)	Distancia de proyección L				Altura H	
	(m)		(pulgadas)		(cm)	(pulgadas)
	Panorámica	Tele	Panorámica	Tele	0 % V - 44 % V	0 % V - 44 % V
30	0,68	1,12	26,8	44,1	-20,2 - -2,4	-7,9 - -1,0
40	0,92	1,50	36,1	59,2	-26,9 - -3,2	-10,6 - -1,3
60	1,39	2,27	54,7	89,4	-40,4 - -4,8	-15,9 - -1,9
70	1,63	2,65	64,0	104,5	-47,1 - -5,7	-18,5 - -2,2
80	1,86	3,04	73,3	119,5	-53,8 - -6,5	-21,2 - -2,5
90	2,10	3,42	82,6	134,6	-60,6 - -7,3	-23,8 - -2,9
100	2,34	3,80	91,9	149,7	-67,3 - -8,1	-26,5 - -3,2
120	2,81	4,57	110,5	179,9	-80,8 - -9,7	-31,8 - -3,8
150	3,52	5,72	138,5	225,1	-101,0 - -12,1	-39,7 - -4,8
200	4,70	7,63	185,0	300,5	-134,6 - -16,2	-53,0 - -6,4
240	5,65	9,17	222,2	360,9	-161,5 - -19,4	-63,6 - -7,6
300	7,06	11,47	278,1	451,4	-201,9 - -24,2	-79,5 - -9,5

## Rango de desplazamiento de la lente

Este proyector viene equipado con una función de desplazamiento de la lente (→ página 24) para el ajuste de la posición de la imagen mediante diales. El desplazamiento de la lente es posible dentro del rango que se muestra a continuación.

### NOTA:

- Si el volumen de movimiento de la lente excede el rango ilustrado a continuación, pueden aparecer desenfocos y sombras alrededor de los extremos de la imagen proyectada.

Leyenda: V "Vertical" se refiere a la altura de la pantalla y H "Horizontal" se refiere al ancho de la pantalla. El rango de desplazamiento de la lente se expresa como una relación de altura y anchura, respectivamente.

Rango de desplazamiento de la lente:

Dirección vertical: +44 %, -0 %

Dirección horizontal: ±20 %

## ESCRITORIO FRONTAL, ESCRITORIO POSTERIOR

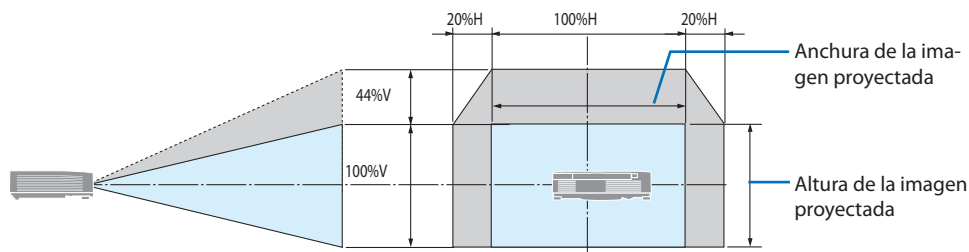

## TECHO FRONTAL, TECHO POSTERIOR

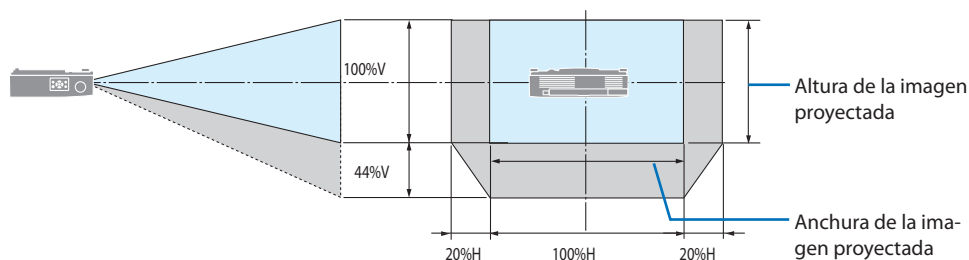

(Ejemplo) Cuando se utiliza para proyectar en una pantalla de 150"

De acuerdo a la "Tabla de tamaños y dimensiones de pantalla" (→ página 91),  $H = 127,2"/323,1$  cm,  $V = 79,5"/201,9$  cm.

Rango de ajuste en dirección vertical: la imagen proyectada se puede mover hacia arriba  $0,44 \times 79,5"/201,9$  cm  $\approx 35,0"/89$  cm (cuando la lente está en la posición central).

Rango de ajuste en dirección horizontal: la imagen proyectada se puede mover a la izquierda  $0,20 \times 127,2"/323,1$  cm  $\approx 25,4"/65$  cm, a la derecha aproximadamente  $25,4"/65$  cm.

\* Ya que el cálculo es aproximado, las cifras diferirán en un cierto %.

## 9-2. Lista de señales de entrada compatibles

Nombre de la señal	Resolución (puntos)	Relación de aspecto	Frecuencia de actualización (Hz)
VGA	640 × 480	4 : 3	60
SVGA	800 × 600	4 : 3	60
XGA	1024 × 768	4 : 3	60
HD	1280 × 720	16 : 9	60
WXGA	1280 × 768	15 : 9	60
	1280 × 800	16 : 10	60
Quad-VGA	1280 × 960	4 : 3	60
SXGA	1280 × 1024	5 : 4	60
FWXGA	1366 × 768	16 : 9	60
SXGA+	1400 × 1050	4 : 3	60
WXGA+	1440 × 900	16 : 10	60
WXGA++	1600 × 900	16 : 9	60
WSXGA+	1680 × 1050	16 : 10	60
Full HD	1920 × 1080	16 : 9	60* <sup>1</sup>
WUXGA	1920 × 1200	16 : 10	60* <sup>1</sup>
UWFHD	2560 × 1080	21 : 9	60
4K UHD	3840 × 2160	16 : 9	30
HDTV (1080p)	1920 × 1080	16 : 9	24/50/60
HDTV (1080i)	1920 × 1080	16 : 9	50/60
HDTV (720p)	1280 × 720	16 : 9	50/60
SDTV (480p)	720 × 480	4:3 / 16:9	60
SDTV (576p)	720 × 576	4:3 / 16:9	50
SDTV (480i)	720 × 480	4:3 / 16:9	60
SDTV (576i)	720 × 576	4:3 / 16:9	50

## \*1 Resolución natural

Si se introduce una señal que no sea "Resolución natural", el escalado puede provocar un grosor desigual de los caracteres y las líneas trazadas, así como colores borrosos.

### 9-3. Especificaciones

Esta sección proporciona información técnica sobre el rendimiento del proyector.

Nombre del modelo	P701U-W	P621U-W
Método	Método de proyección de obturador de cristal líquido de tres colores primarios	
Especificaciones de las partes principales		
Panel de cristal líquido	Tamaño	0,64" × 3 (relación de aspecto: 16:10)
	Píxeles <sup>(*)1</sup>	2 304 000 (1920 puntos × 1200 líneas)
Lente de proyección	F = 1,58 - 2,02, f = 15,3 - 24,6 mm, Relación del zoom = 1,6	
	Zoom	Manual
	Enfoque	Manual
	Desplazamiento de la lente	Manual (H: ±20 %, V: +44 %, -0 %)
Fuente de iluminación	Diodo láser con fósforo	
Dispositivo óptico	Aislamiento óptico por espejo dicróico, combinación por prisma dicróico	
Salida de luz <sup>(*)2</sup>	7000 lm <sup>(*)3</sup>	6200 lm <sup>(*)3</sup>
	7400 lm (Centro)	6500 lm (Centro)
Tamaño de la pantalla (distancia de proyección)	De 30 a 300 pulgadas (0,7-11,5 m)	
Reproducción de color	Procesamiento de color de 10 bits (aprox. 1070 millones de colores)	
Frecuencia de barrido		
	Horizontal	De 15 a 100 kHz
	Vertical	De 50 a 120 Hz
Terminales de entrada/salida		
HDMI	Entrada de vídeo	Tipo A × 2 Deep Color, LipSync, HDCP <sup>(*)4</sup>
	Entrada de audio	Frecuencia de muestreo: 32/44,1/48 kHz Bit de muestreo: 16/20/24 bits
HDBaseT	Entrada de vídeo	RJ-45 × 1, 100BASE-TX, Deep Color, LipSync, HDCP <sup>(*)4</sup>
	Entrada de audio	Frecuencia de muestreo: 32/44,1/48 kHz Bit de muestreo: 16/20/24 bits
Salida de audio		Clavija mini estéreo × 1 (común a todas las señales)
USB		USB tipo A × 1, fuente de alimentación de 5,0 V/2,0 A
LAN		RJ-45 × 1, 10BASE-T/100BASE-TX
Terminales de control		
RS-232C		D-Sub 9 pines × 1
Altavoz incorporado		16 W (monoaural)

Nombre del modelo	P701U-W	P621U-W
Entorno de uso <sup>(*)5</sup>	Temperatura de funcionamiento: de 0 a 45 °C/de 32 a 113 °F Humedad de funcionamiento: del 20 al 80 % (sin condensación)	
	Temperatura de almacenamiento: de -10 a 50 °C/de 14 a 122 °F Humedad de almacenamiento: del 20 al 80 % (sin condensación)	
	Altitud de operación: de 0 a 2600 m/8500 pies (de 1600 a 2600 m/5500 a 8500 pies: establezca [MODO DE VENTILADOR] en [ALTITUD ELEVADA])	
Suministro de alimentación	100-240 V CA, 50/60 Hz	
Consumo de energía	375 W (100–120 <sup>(*)6</sup> V CA) 365 W (200–240 V CA)	315 W (100–120 <sup>(*)6</sup> V CA) 310 W (200–240 V CA)
Consumo de energía (estado de espera)		
MODO DE ESPERA	NORMAL	0,31 W (100–120 <sup>(*)6</sup> V CA)/0,38 W (200–240 V CA)
	RED EN ESPERA	0,8 W (100–120 <sup>(*)6</sup> V CA)/1,0 W (200–240 V CA)
Corriente de entrada nominal	5,0 A (100 -120 <sup>(*)6</sup> V CA) - 2,0 A (200 -240 V CA)	3,8 A (100 -120 <sup>(*)6</sup> V CA) - 1,6 A (200 -240 V CA)
Especificación del cable de alimentación	10 A o superior	
Dimensiones externas	18,9" (ancho) × 4,8" (alto) × 16" (profundo)/ 480 (ancho) × 122 (alto) × 407 (profundo) mm (sin incluir los salientes)	
	18,9" (ancho) × 5,6" (alto) × 16" (profundo)/ 480 (ancho) × 142,5 (alto) × 407 (profundo) mm (incluyendo los salientes)	
Peso	21,2 lbs/9,6 kg	20,7 lbs/9,4 kg

\*1 Los píxeles efectivos son más del 99,99 %.

\*2 Brillo cuando ADMINISTRACIÓN DE LA IMAGEN está configurada en [BRILLO-ALTO] y MODO DE LUZ está configurado en [NORMAL: 100 %].

El brillo disminuirá ligeramente si se selecciona cualquier otro modo.

\*3 En conformidad con ISO 21118-2020

\*4 Si no puede ver ningún contenido a través de la entrada HDMI, esto no significa necesariamente que el proyector no esté funcionando correctamente. Con la implementación de HDCP, hay ocasiones en las que determinados contenidos están protegidos con la HDCP y es posible que no se visualicen debido a la decisión/intención de la comunidad de la HDCP (protección de contenido digital, LLC).

Vídeo: Deep Color, 8/10/12 bits, Lip Sync.

Audio: LPCM; hasta 2 canales, tasa de muestreo 32/44,1/48 KHz, bit de muestreo; 16/20/24 bits

HDMI: compatible con HDCP 1.4

HDBaseT: compatible con HDCP 1.4

\*5 Si la temperatura ambiente es alta, la luminancia de la fuente de luz (brillo) puede disminuir automáticamente debido a la función de protección del proyector.

(Esto suele darse alrededor de los 33 °C, pero varía en función del entorno de funcionamiento).

\*6 Utilice un cable de alimentación certificado para la región donde el voltaje de la fuente de alimentación esté entre 120 y 130.

• Estas especificaciones y el diseño del producto están sometidos a cambios sin previo aviso.

Para más información, visite:

EE. UU.: <https://business.sharpusa.com/>

Europa: <https://sharpdisplays.eu>

Global: <https://sharp-displays.jp.sharp/global/index.html>

Para más información sobre nuestros accesorios opcionales, visite nuestro sitio web o consulte nuestro folleto.

## 9-4. Dimensiones de la caja

Unidad: mm (pulgada)

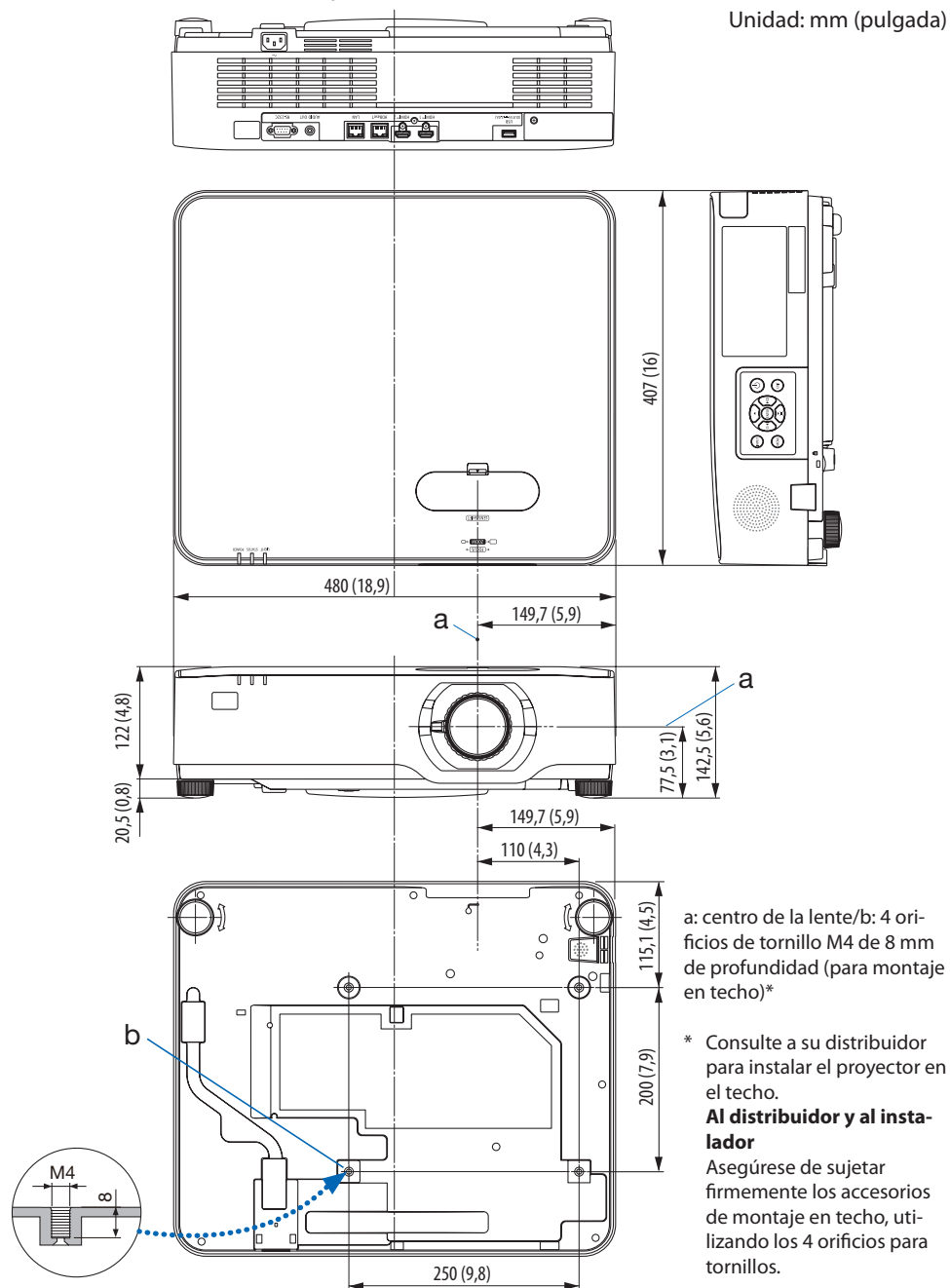

a: centro de la lente/b: 4 orificios de tornillo M4 de 8 mm de profundidad (para montaje en techo)\*

\* Consulte a su distribuidor para instalar el proyector en el techo.

**Al distribuidor y al instalador**

Asegúrese de sujetar firmemente los accesorios de montaje en techo, utilizando los 4 orificios para tornillos.

## 9-5. Asignaciones de pin y nombres de las señales de los terminales principales

### Terminal HDMI 1/HDMI 2 (tipo A)

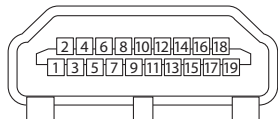

N.º de pin	Señal
1	Datos TMDS 2+
2	Blindaje de datos 2 TMDS
3	Datos TMDS 2-
4	Datos TMDS 1+
5	Blindaje de datos 1 TMDS
6	Datos TMDS 1-
7	Datos TMDS 0+
8	Blindaje de datos 0 TMDS
9	Datos TMDS 0-
10	Reloj TMDS +
11	Blindaje de reloj TMDS
12	Reloj TMDS-
13	CEC
14	Desconexión
15	SCL
16	SDA
17	Conexión a tierra DDC/CEC
18	Suministro de alimentación +5 V
19	Detección de conexión en caliente

### Puerto HDBaseT/LAN (RJ-45)

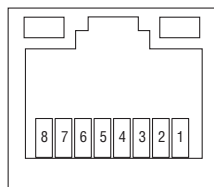

N.º de pin	Señal
1	TxD+/HDBT0+
2	TxD-/HDBT0-
3	RxD+/HDBT1+
4	Desconexión/HDBT2+
5	Desconexión/HDBT2-
6	RxD-/HDBT1-
7	Desconexión/HDBT3+
8	Desconexión/HDBT3-

### Puerto USB (tipo A)

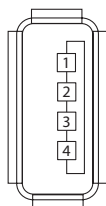

N.º de pin	Señal
1	V <sub>BUS</sub>
2	D-
3	D+
4	Conexión a tierra

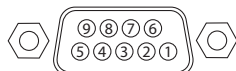
**Puerto RS-232C (D-Sub de 9 pines)**

N.º de pin	Señal
1	Sin usar
2	RxD recepción de datos
3	TxD transmisión de datos
4	Sin usar
5	Conexión a tierra
6	Sin usar
7	RTS solicitud de transmisión
8	CTS transmisión permitida
9	Sin usar

## 9-6. Códigos de control de PC y conexión de cable

### Códigos de control de PC

#### Formato de comando - A

Función	Datos de código								
ENCENDIDO	02H	00H	00H	00H	00H	02H			
APAGADO	02H	01H	00H	00H	00H	03H			
SELECCIONAR ENTRADA HDMI1	02H	03H	00H	00H	02H	01H	A1H	A9H	
SELECCIONAR ENTRADA HDMI2	02H	03H	00H	00H	02H	01H	A2H	AAH	
SELECCIONAR ENTRADA HD-BaseT	02H	03H	00H	00H	02H	01H	BFH	C7H	
SELECCIONAR ENTRADA USB-A	02H	03H	00H	00H	02H	01H	1FH	27H	
SILENCIO DE LA IMAGEN ACT.	02H	10H	00H	00H	00H	12H			
SILENCIO DE LA IMAGEN DESACT.	02H	11H	00H	00H	00H	13H			
SILENCIO DEL SONIDO ACT.	02H	12H	00H	00H	00H	14H			
SILENCIO DEL SONIDO DESACT.	02H	13H	00H	00H	00H	15H			

#### Formato de comando - B

Función	Datos de código								
ENCENDIDO	P	O	W	R	<ES>	<ES>	<ES>	1	<CR>
APAGADO	P	O	W	R	<ES>	<ES>	<ES>	0	<CR>
SELECCIONAR ENTRADA HDMI1	I	R	G	B	<ES>	<ES>	3	1	<CR>
SELECCIONAR ENTRADA HDMI2	I	R	G	B	<ES>	<ES>	3	2	<CR>
SELECCIONAR ENTRADA HDBaseT	I	N	E	T	<ES>	<ES>	5	1	<CR>
SELECCIONAR ENTRADA USB-A	I	U	S	B	<ES>	<ES>	4	1	<CR>
SILENCIO DE AV DESACT.	I	M	B	K	<ES>	<ES>	<ES>	0	<CR>
SILENCIO DE AV ACT.	I	M	B	K	<ES>	<ES>	<ES>	1	<CR>
SILENCIO DEL SONIDO DESACT.	M	U	T	E	<ES>	<ES>	<ES>	0	<CR>
SILENCIO DEL SONIDO ACT.	M	U	T	E	<ES>	<ES>	<ES>	1	<CR>

#### NOTA:

- Los formatos de comando A y B se identifican automáticamente.
- <SP> en el área Parámetro significa "20H" en código ASCII.  
<CR> en el área Parámetro significa "0DH" en código ASCII.
- Contacte con su distribuidor local para que le proporcione una lista completa de los códigos de control de PC si fuera necesario.

## Conexión de cables

Protocolo de comunicación

Velocidad de transmisión	38 400 bps
Longitud de datos	8 bits
Paridad	Sin paridad
Bit de parada	Un bit
X activado/desactivado	Ninguno
Procedimiento de comunicaciones	Dúplex completo

NOTA:

- Dependiendo del equipo, puede ser preferible elegir una velocidad de transmisión menor en caso de que se utilicen cables largos.

### Terminal RS232C (D-Sub 9P)

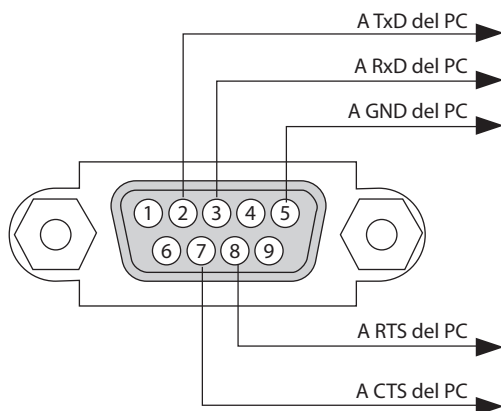

NOTA:

- Los pines 1, 4, 6 y 9 no se utilizan.
- Conecte en puente "Request to Send" y "Clear to Send" en ambos extremos del cable para simplificar la conexión de cable.
- Para recorridos largos de cable, se recomienda ajustar la velocidad de comunicación en los menús del proyector a 9600 bps.

## 9-7. Acerca del Comando de Control ASCII

Este dispositivo es compatible con el comando de control ASCII común para controlar nuestro proyector y monitor.

Visite nuestro sitio web si desea obtener información detallada sobre el comando.

[https://sharp-displays.jp.sharp/dl/en/pj\\_manual/lineup.html](https://sharp-displays.jp.sharp/dl/en/pj_manual/lineup.html)

### Cómo conectar con un dispositivo externo

Existen dos métodos para conectar el proyector con un dispositivo externo como, por ejemplo, un computadora.

1. Conexión a través del puerto de serie.

Conecta el proyector a un computadora mediante un cable de serie (un cable cruzado).

2. Conexión a través de la red (LAN)

Conecta el proyector a un computadora mediante un cable LAN.

En lo que se refiere al tipo de cable LAN, consulte a su administrador de red.

### Interfaz de conexión

1. Conexión a través del puerto de serie.

Protocolo de comunicación

Elemento	Información
Velocidad de transmisión	38 400/19 200/9600/4800 bps
Longitud de datos	8 bits
Bit de paridad	Sin paridad
Bit de parada	1 bit
Control de flujo	Ninguno
Procedimiento de comunicaciones	Dúplex completo

2. Conexión a través de la red

Protocolo de comunicación (conexión a través de LAN)

Elemento	Información
Velocidad de comunicación	Ajustar de forma automática (10/100 Mbps)
Estándar compatible	IEEE802.3 (10BASE-T)
	IEEE802.3u (100BASE-TX, Negociación Automática)

Utilizar el número de puerto TCP 7142 para transmitir y recibir comandos.

### Parámetros para este dispositivo

#### Comando de entrada

Terminal de entrada	Respuesta	Parámetro
HDMI 1	hdmi 1	hdmi1 o hdmi
HDMI 2	hdmi 2	hdmi 2
HDBaseT	hdbaset	hdbaset
USB-A	usb-a	usb-a

**Comando de estado**

Respuesta	Estado de error
error:temp	Error de temperatura
error:fan	Problemas del ventilador
error:light	Problema con la fuente de iluminación
error:system	Problemas del sistema

## 9-8. Solución de problemas

Esta sección le ayuda a resolver posibles problemas que puede tener al ajustar o utilizar el proyector.

### Problemas comunes y sus soluciones

Problema	Compruebe los siguientes puntos
No se enciende o no se apaga	<ul style="list-style-type: none"> <li>• Compruebe que el cable de alimentación está conectado y que el botón de alimentación del proyector o del control remoto está activado. (→ páginas 18, 20)</li> <li>• Compruebe si el proyector se ha sobrecalentado. Si la ventilación alrededor del proyector es insuficiente o si la sala donde está realizando la presentación es particularmente cálida, mueva el proyector a un lugar más frío.</li> <li>• Es posible que el módulo de luz no se encienda. Espere un minuto completo y luego encienda la alimentación de nuevo.</li> <li>• Ajuste [MODO DE VENTILADOR] en [ALTITUD ELEVADA] al utilizar el proyector en altitudes de aproximadamente 5500 pies/1600 metros o superiores. Utilizar el proyector en altitudes de aproximadamente 5500 pies/1600 metros o superiores sin ajustar a [ALTITUD ELEVADA] puede causar que el proyector se sobrecaliente y se apague. Si esto sucede, espere un par de minutos y encienda el proyector. (→ página 54) Si enciende el proyector inmediatamente después de que se apague el módulo de iluminación, los ventiladores funcionarán sin visualizar una imagen durante un tiempo y luego el proyector mostrará la imagen. Espere unos instantes.</li> <li>• En caso de que sea difícil pensar que el problema no esté causado por las condiciones mencionadas anteriormente, desenchufe el cable de alimentación de la toma de corriente. A continuación, espere 5 minutos antes de enchufarlo nuevamente. (→ página 33)</li> </ul>
El proyector se apagará	<ul style="list-style-type: none"> <li>• ¿Ha ajustado la hora en [CONTROL DE ALIMENTACIÓN] en el menú en pantalla? (→ página 65)</li> </ul>
No hay imagen	<ul style="list-style-type: none"> <li>• Compruebe si se ha seleccionado la entrada adecuada. (→ página 22) Si aún no hay imagen, pulse el botón FUENTE o uno de los botones de fuente de nuevo.</li> <li>• Asegúrese de que los cables están conectados correctamente.</li> <li>• Use los menús para ajustar el brillo y el contraste. (→ página 48)</li> <li>• Compruebe que los botones AV-MUTE (imagen desactivada) no estén pulsados.</li> <li>• Restablezca los ajustes o configuraciones a los valores predeterminados de fábrica seleccionando la opción [CONFIGURACIÓN DE FÁBRICA] del menú. (→ página 70)</li> <li>• Si la señal HDMI 1 IN o HDMI 2 IN no se puede visualizar, pruebe lo siguiente.             <ul style="list-style-type: none"> <li>- Vuelva a instalar su controlador de tarjeta de gráficos incorporado a su equipo o utilice un controlador actualizado. Para la reinstalación o actualización de su controlador, consulte la guía del usuario adjunta con su computadora o tarjeta de gráficos, o contacte con el centro de soporte del fabricante de su equipo. Será su responsabilidad instalar el controlador o SO actualizado. No nos hacemos responsables de los problemas o fallos que surjan de dicha instalación.</li> </ul> </li> <li>• Las señales podrían no ser compatibles dependiendo del dispositivo de transmisión HDBaseT. RS-232C tampoco se pueden usar en algunos casos.</li> <li>• Asegúrese de conectar el proyector y el PC portátil mientras el proyector se encuentre en el modo de espera y antes de activar la alimentación al PC portátil. En la mayoría de los casos la señal de salida del PC portátil no se activa a menos que esté conectado al proyector antes de ser activado.</li> <li>* Si la pantalla queda en blanco mientras usa el control remoto, es probable que se deba a la acción del protector de pantalla o a la función de ahorro de energía del computadora.</li> </ul>

Problema	Compruebe los siguientes puntos
La imagen repentinamente se vuelve oscura	<ul style="list-style-type: none"> <li>• Una habitación con temperatura elevada puede activar las funciones de protección del proyector, lo que puede provocar una reducción temporal de la luminancia (brillo). Reduzca la temperatura de la habitación.</li> <li>• Cuando la función CONTRASTE DINÁMICO está habilitada, el brillo puede disminuir dependiendo de la imagen que se muestre. (→ página 48)</li> </ul>
La imagen no aparece cuadrada en la pantalla	<ul style="list-style-type: none"> <li>• Mueva el proyector para mejorar el ángulo de la pantalla. (→ página 23)</li> <li>• Utilice la función de corrección trapezoidal para corregir la distorsión trapezoidal. (→ página 29)</li> </ul>
La imagen se ve borrosa	<ul style="list-style-type: none"> <li>• Ajuste el enfoque. (→ página 26)</li> <li>• Mueva el proyector para mejorar el ángulo de la pantalla. (→ página 23)</li> <li>• Asegúrese de que la distancia entre el proyector y la pantalla está dentro del margen de ajuste de la lente. (→ página 90)</li> <li>• ¿Ha desplazado la lente en una cantidad que excede el rango garantizado? (→ página 25)</li> <li>• Si se enciende el proyector después de trasladarlo de un lugar frío a uno templado, puede producirse condensación en la lente. Si esto sucediera, deje el proyector reposar hasta que ya no haya condensación en la lente.</li> </ul>
La señal de entrada HDMI no se proyecta correctamente	<ul style="list-style-type: none"> <li>• Puede que el nivel de la señal HDMI no se detecte correctamente. Compruebe el nivel de señal del dispositivo conectado al terminal de entrada HDMI 1 o HDMI 2 e intente cambiar el ajuste en [AJUSTES HDMI] del menú en pantalla, en [CONFIGURACIÓN(1)]. (→ página 56)</li> </ul>
No hay sonido	<ul style="list-style-type: none"> <li>• ¿Está bajado el volumen? (→ página 32)</li> <li>• ¿Está la función [SILENCIO] del menú en pantalla establecida en [ACT.]? (→ página 56)</li> </ul>
El control remoto no funciona	<ul style="list-style-type: none"> <li>• Apunte el transmisor de infrarrojos del control remoto hacia el receptor del control remoto del proyector. (→ página 16)</li> <li>• Instale pilas nuevas. (→ página 15)</li> <li>• Compruebe que no hay obstáculos entre usted y el proyector.</li> <li>• Párese a una distancia máxima de 7 m (23 pies) del proyector. (→ página 16)</li> <li>• Si se ha establecido un [ID DE CONTROL], compruebe si el número de ID del control remoto coincide con el número de ID del proyector. (→ página 69)</li> </ul>
El indicador está encendido o parpadea	<ul style="list-style-type: none"> <li>• Consulte el indicador POWER/STATUS/LIGHT. (→ página 107)</li> </ul>







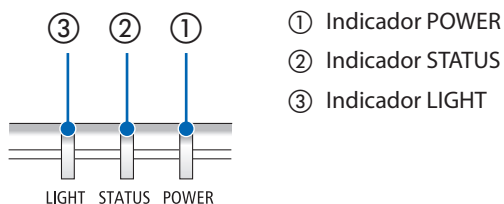

















Para obtener más información, póngase en contacto con su distribuidor.

## 9-9. Mensaje del indicador







### Función de cada indicador



### Visualización normal del indicador

POWER	STATUS	LIGHT	Estado del proyector
 Desactivado	 Desactivado	 Desactivado	Alimentación desactivada
 Naranja (parpadeo lento)	 Desactivado	 Desactivado	En espera (modo de espera [NORMAL])
 Naranja (encendido)	 Desactivado	 Desactivado	En espera (modo de espera [RED EN ESPERA])
 Verde (encendido)	 Desactivado	 Desactivado	En espera (modo de espera [DORMIR])
 Azul (encendido)	 Desactivado	 Verde (encendido)	La alimentación está activada (modo de luz [NORMAL])
 Azul (encendido)	 Desactivado	 Verde (parpadeo)	La alimentación está activada (modo de luz [SILENCIOSO] o [LARGA DURACIÓN])
 Verde (parpadeo rápido)	 Desactivado	 Desactivado	El proyector se está enfriando
 Verde (parpadeo lento)	 Desactivado	 Desactivado	Modo Listo (→ página 65)

## Visualización del indicador cuando hay una anomalía

POWER	STATUS	LIGHT	Estado del proyector
 Azul (encendido)	 Naranja (encendido)	Otros estados	Cuando se pulsa un botón del proyector mientras las teclas del panel de control están bloqueadas
			Cuando los números de ID del proyector y del control remoto no coinciden
 Rojo (parpadeo rápido)	 Desactivado	 Desactivado	Se detectó un error de temperatura. Compruebe si las rejillas de admisión y escape de aire están bloqueadas.
 Rojo (encendido)	Otros estados	Otros estados	Error de hardware. Póngase en contacto con su distribuidor.
 Rojo (parpadeo rápido)	Otros estados	Otros estados	

### **Cuando el protector de temperatura es activado:**

Cuando la temperatura interna del proyector es demasiado alta o baja, el indicador POWER comenzará a parpadear en rojo durante un breve ciclo. Una vez sucede esto, el protector térmico se activará y el proyector puede ser apagado.

En este caso, por favor, tome las medidas siguientes:

- Saque la toma de alimentación del enchufe.
- Coloque el proyector en un lugar fresco si ha sido colocado en una alta temperatura ambiente.
- Limpie la rejilla de ventilación de escape si se ha acumulado polvo.
- Deje el proyector durante aproximadamente una hora hasta que baje la temperatura interior.

## 9-10. Lista de comprobación de solución de problemas

Antes de ponerse en contacto con su distribuidor o con un servicio técnico, compruebe la lista siguiente para asegurarse de que es necesario realizar reparaciones; consulte también la sección "Solución de problemas" en el manual del usuario. La lista de comprobación que se presenta a continuación nos ayudará a resolver sus problemas con mayor eficiencia.

\* Imprima esta página y la siguiente para su comprobación.

### Frecuencia de ocurrencia:

siempre     a veces (¿Con qué frecuencia? \_\_\_\_\_)     otros (\_\_\_\_\_)

### Alimentación

- No hay alimentación (el indicador POWER no se enciende en azul). Consulte también "Indicador de estado (STATUS)".
  - El enchufe del cable de alimentación ha sido introducido completamente en la toma de corriente de la pared.
  - El interruptor de alimentación principal está pulsado en la posición ON.
  - No hay alimentación aunque mantenga pulsado el botón POWER.
- El proyector se apaga mientras está en funcionamiento.
  - El enchufe del cable de alimentación ha sido introducido completamente en la toma de corriente de la pared.
  - [CONTROL DE ALIMENTACIÓN] está desactivado (solo en modelos con la función [CONTROL DE ALIMENTACIÓN]).

### Vídeo y audio

- No se visualiza la imagen del PC o del equipo de vídeo en el proyector.
  - La imagen no aparece, incluso al conectar primero el proyector al PC y luego encender el PC.
  - Habilitación de la salida de señales desde el PC portátil al proyector.
    - Una combinación de teclas de función habilita/inhabilita el modo de visualización externa. Generalmente, la pulsación de la tecla "Fn" junto con una de las 12 teclas de función activa o desactiva el modo de visualización externa.
  - Ausencia de imagen (fondo azul o negro, ninguna imagen).
  - No se visualiza ninguna imagen a pesar de que ha seleccionado [REINICIAR] en el menú de proyector.
  - La clavija del cable de señal está introducida completamente en el terminal de entrada
  - Aparece un mensaje en la pantalla. (\_\_\_\_\_)
  - La fuente conectada al proyector está activa y disponible.
  - No se visualiza ninguna imagen a pesar de que ha ajustado el brillo y/o el contraste.
  - La resolución y la frecuencia de la fuente de entrada son compatibles con el proyector.
- La imagen es demasiado oscura.
  - El problema no se soluciona a pesar de que ha ajustado el brillo y/o el contraste.
- La imagen aparece distorsionada.
  - La imagen tiene forma trapezoidal (el problema no se soluciona a pesar de que ha realizado el ajuste [TRAPEZOIDE]).
- Se pierden partes de la imagen.
  - El problema no se soluciona a pesar de que ha seleccionado [REINICIAR] en el menú del proyector.
- La imagen aparece desplazada en dirección vertical u horizontal.
  - La resolución y la frecuencia de la fuente de entrada son compatibles con el proyector.
  - Se pierden algunos píxeles.
- La imagen parpadea.
  - El problema no se soluciona a pesar de que ha seleccionado [REINICIAR] en el menú del proyector.
  - La imagen parpadea o presenta perturbaciones de color al utilizar la señal de un computadora.
  - El problema no se soluciona a pesar de que ha cambiado [MODO DE VENTILADOR] de [ALTITUD ELEVADA] a [AUTO].
- La imagen aparece borrosa o desenfocada.
  - El problema no se soluciona a pesar de que ha comprobado la resolución de la señal en el PC y la ha cambiado a la resolución natural del proyector.
  - El problema no se soluciona a pesar de que ha ajustado el enfoque.
- No hay sonido.
  - El cable de audio está conectado correctamente a la entrada de audio del proyector.
  - El problema no se soluciona a pesar de que ha ajustado el nivel de volumen.
  - El conector AUDIO OUT está conectado a su equipo de audio (solo en modelos con el terminal AUDIO OUT).

### Otros

- El control remoto no funciona.
  - No hay obstáculos entre el sensor del proyector y el control remoto.
  - El proyector ha sido instalado cerca de una luz fluorescente que puede causar perturbaciones en los mandos a distancia infrarrojos.
  - El ID del proyector y el del control remoto son iguales.
- Los botones de la caja del proyector no funcionan (solo modelos con la función [BLOQ. PANEL DE CONT.]).
  - [BLOQ. PANEL DE CONT.] no está activada o está deshabilitada en el menú.

En el espacio que se proporciona a continuación, por favor, describa el problema en detalle.

### Información sobre la aplicación y el lugar de instalación del proyector

#### Proyector

Número de modelo:

Núm. de serie:

Fecha de compra:

Tiempo de funcionamiento del módulo de luz (horas):

MODO DE LUZ:  NORMAL  SILENCIOSO  
 LARGA DURACIÓN

Información sobre la señal de entrada:

Frecuencia de sincronización horizontal [ ] kHz

Frecuencia de sincronización vertical [ ] Hz

Polaridad de sincronización H  (+)  (-)  
V  (+)  (-)

Indicador:

Luz fija [ ]

Luz intermitente [ ] ciclos

Número de modelo del control remoto:

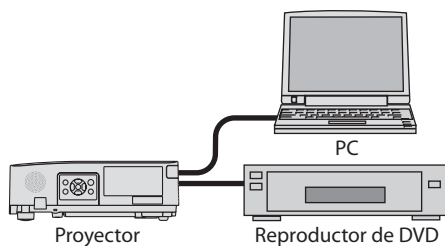

#### Entorno de instalación

Tamaño de la pantalla: pulgadas

Tipo de pantalla:  Blanco mate  Cuentas  Polarización  
 Ángulo ancho  Alto contraste

Distancia de proyección: pies/pulgadas/m

Orientación:  Instalación en techo  Escritorio

Conexión de la toma de corriente:

- Conectado directamente en la toma de corriente
- Conectado a un alargador de cable de alimentación u otro accesorio similar (número de equipos conectados \_\_\_\_\_)
- Conectado a un carrete de cable de alimentación o a otros (número de equipos conectados \_\_\_\_\_)

#### Computadora

Fabricante:

Número de modelo:

PC portátil /Escritorio

Resolución natural:

Frecuencia de actualización:

Adaptador de vídeo:

Otros:

#### Equipo de vídeo

VCR, reproductor DVD, cámara de vídeo, video juego u otros

Fabricante:

Número de modelo:

#### Cable de señal

¿Cable estándar de SHARP o de otra marca?

Número de modelo: Longitud: pul-  
gadas/m

Amplificador de distribución

Número de modelo:

Conmutador

Número de modelo:

Adaptador

Número de modelo:

**SHARP**  
SHARP CORPORATION