

SHARP

جهاز العرض

P701U-W/P621U-W

دليل المستخدم

HDMITM

HDBTTM
ASE

رقم الطراز
XP-P701U-W/XP-P621U-W

iv	مقدمة
v	معلومات مَهمة
1	1. إلقاء نظرة عامة على المنتج والتحقق من العناصر الموردة وأسماء الأجزاء
1	1-1. مقدمة لجهاز العرض
4	2-1. ما هي محتويات العبوة؟
5	3-1. أسماء مكونات جهاز العرض
11	4-1. أسماء مكونات وحدة التحكم عن بُعد
17	2. عرض صورة (عملية التشغيل الأساسية)
17	1-2. خطوات عرض الصورة
18	2-2. توصيل الحاسب الآلي/توصيل كابل الطاقة
20	3-2. تشغيل جهاز العرض
22	4-2. اختيار مصدر تشغيل
23	5-2. ضبط مقاس الصورة وموضعها
29	6-2. تصحيح التشوه شبه المنحرف (Keystone Correction)
32	7-2. تعديل مستوى صوت الوحدة
33	8-2. إيقاف تشغيل جهاز العرض
34	9-2. عند تحريك جهاز العرض
35	3. خصائص تسهيل الاستخدام
35	1-3. كتم الصورة والصوت (AV-MUTE)
35	2-3. تجميد الفيلم (صورة ثابتة)
36	3-3. تكبير جزء من الصورة (تكبير جزئي)
37	4-3. تعديل الإضاءة (السطوح) (نمط الإضاءة)
39	4. استخدام العارض (USB-A)
39	1-4. ما يمكنك فعله باستخدام العارض
40	2-4. عرض الصور المخزنة على وحدات ذاكرة فلاش USB (التشغيل الأساسي)

42	5. استخدام قائمة المعلومات المعروضة على الشاشة
42	1-5. العمليات الأساسية لقائمة المعلومات المعروضة على الشاشة
45	2-5. قائمة عناصر قائمة المعلومات المعروضة على الشاشة
48	3-5. صورة
50	4-5. خيارات الصورة
53	5-5. إعداد (1)
57	6-5. إعداد (2)
71	7-5. USB-A
72	8-5. معلومات
73	6. إجراء التوصيلات
73	1-6. التوصيل بالحواسب الآلية وأجهزة الفيديو
74	2-6. التوصيل بشبكة اتصال محلية سلكية
75	3-6. التوصيل بجهاز إرسال HDBaseT (متوفر بالأسواق)
77	4-6. العرض الرأسي (الاتجاه العمودي)
80	7. التوصيل بشبكة
80	1-7. ما يمكنك فعله عبر التوصيل بشبكة
80	2-7. تمكين وظيفة شبكة محلية سلكية بجهاز العرض
83	3-7. الاتصال بمخدم HTTP الخاص بجهاز العرض
87	4-7. تسجيل شعار الخلفية
88	8. الصيانة
88	1-8. تنظيف العدسات
89	2-8. تنظيف الحاوية

90 ملحق 9
90 1-9. إعداد الشاشة وجهاز العرض
94 2-9. قائمة إشارات الدخل المتوافقة
95 3-9. المواصفات
98 4-9. أبعاد الحاوية
99 5-9. توزيعات السنون وأسماء الإشارات الخاصة بالوحدات الطرفية الرئيسية
101 6-9. رموز التحكم عبر الحاسب الآلي وتوصيل الكابلات
103 7-9. نبذة عن أمر التحكم ASCII
105 8-9. استكشاف الأعطال وإصلاحها
107 9-9. رسالة المؤشر
110 10-9. قائمة التحقق الخاصة باستكشاف الأعطال وإصلاحها

شكرًا لك على اختيارك لشراء جهاز العرض. كل ما تحتاجه لعرض الصور بوضوح ودقة عالية على الشاشة هو توصيل جهاز العرض هذا بأجهزة الكمبيوتر وأجهزة الفيديو. يُرجى قراءة هذا الدليل بعناية قبل استخدام جهاز العرض. إذا ساورتك أي شكوك حول التشغيل أو إذا كنت تظن أن جهاز العرض قد يكون به عطل، فلا تتردد في الرجوع إلى هذا الدليل.

ملاحظات

- (1) لا يجوز إعادة طباعة محتويات هذا الدليل، سواءً جزئيًا أو كليًا، دون الحصول على إذن.
- (2) محتويات هذا الدليل غرضة للتغيير دون إشعار.
- (3) لقد بذلنا جهدًا كبيرًا في إعداد هذا الدليل، ومع ذلك، إذا لاحظت أي شيء يثير الشكوك أو أخطاء أو إغفالات، فلا تتردد في التواصل معنا.
- (4) الصورة الموضحة في هذا الدليل مجرد دليل إرشادي. في حالة التعارض بين الصورة والمنتج الحقيقي، فإن المنتج الحقيقي هو المعيار الأساسي.
- (5) بصرف النظر عن المادة (3) و(4)، لن نتحمل المسؤولية عن أي مطالبات تتعلق بخسارة الأرباح أو أي أمور أخرى يُنظر إليها على أنها ناتجة عن استخدام هذا الجهاز.
- (6) يجوز لمزود الخدمة تعديل خدمات التطبيقات والمحتوى أو تعليقها أو إيقافها دون إشعار مسبق. لا تتحمل شركتنا أي مسؤولية عن أي أعطال أو أضرار ناتجة عن هذه التغييرات.
- (7) يتم توفير هذا الدليل بشكل عام لجميع المناطق لذا فقد يحتوي على أوصاف ذات صلة ببلدان أخرى.

معلومات عن الكابل

استخدم كابلات محمية لتجنب التداخل مع استقبال الإشارات الراديوية أو التلفزيونية.

إشعار بشأن التداخل الكهرومغناطيسي (EMI)

تحذير:

قد يؤدي تشغيل هذا الجهاز في بيئة سكنية إلى حدوث تداخل لاسلكي.



معلومات عن التخلص من هذا الجهاز وبطارياته

إذا أردت التخلص من هذا الجهاز أو بطارياته، فلا ترمه في صندوق النفايات العادي، ولا تضعه في الموقد!

يجب جمع الأجهزة الكهربائية والإلكترونية والبطاريات المستعملة ومعالجتها بشكل منفصل دائماً وفقاً للقانون المحلي.

يُعزز الجمع المنفصل المعالجة الصديقة للبيئة، وإعادة تدوير المواد، وتقليل التخلص النهائي من النفايات. من الممكن أن يضر التخلص غير السليم بصحة الإنسان والبيئة بسبب بعض المواد! اصطحب الأجهزة المستعملة إلى مرفق تجميع محلي، عادةً ما يكون البلدية، متى كان ذلك متاحاً.

قم بإزالة البطاريات المستعملة من الجهاز، وانقلها إلى مرفق تجميع البطاريات؛ عادةً مكان تُباع فيه البطاريات الجديدة.

إذا كنت تشك في طريقة التخلص، فاتصل بالسلطات المحلية أو الوكيل واطلب الطريقة الصحيحة للتخلص.

فقط للمستخدمين في الاتحاد الأوروبي وبعض الدول الأخرى؛ مثل النرويج وسويسرا: مشاركتك في الجمع المنفصل مطلوبة بموجب القانون.

يظهر الرمز الموضح أعلاه على البطاريات والأجهزة الكهربائية والإلكترونية (أو على العبوة) لتذكير المستخدمين بذلك. إذا ظهر «Hg» أو «Pb» أسفل الرمز، فهذا يعني أن البطارية تحتوي على آثار من الزئبق (Hg) أو الرصاص (Pb)، تبعاً.

يُطلب من المستخدمين من المنازل الخاصة استخدام مرافق الإرجاع الحالية للأجهزة والبطاريات المستعملة. يتم جمع البطاريات في نقاط البيع الإرجاع مجاني.

إذا تم استخدام الجهاز لأغراض تجارية، فيرجى الاتصال بموزع SHARP الذي تتعامل معه والذي سيبيلغك بشأن الاسترداد. قد يتم

محاسبتك على تكاليف الاسترداد. قد تتم استعادة الأجهزة الصغيرة (والكميات الصغيرة) من قبل مرفق التجميع المحلي الخاص بك. بالنسبة

إلى أسبانيا: يرجى الاتصال بنظام الجمع المعمول به أو بالسلطة المحلية لاستعادة المنتجات المستخدمة.

تحذير 

مُنْتَج ليزر من الفئة 1 [متوافق مع معيار IEC 60825-1:2014] منتج ليزر استهلاكي من الفئة 1 متوافق مع EN 60825-1:2014+A11:2021 (للاتحاد الأوروبي والمملكة المتحدة) • يحتوي هذا المنتج على وحدة الليزر. استخدام مفاتيح التحكم أو عمليات ضبط الإجراءات بشكل غير محدد في هذا الدليل قد ينتج عنه التعرض لإشعاع خطير. التعرّض لطاقة الليزر بالقرب من الفتحة قد يتسبّب في حدوث حروق.

- هذا المُنْتَج مصنّف من الفئة 1 ومتوافق مع المعيار IEC 60825-1:2014.
- للاتحاد الأوروبي والمملكة المتحدة، متوافق أيضًا مع المعايير EN 60825-1:2014+A11:2021 و EN 50689:2021.
- النزم بالقوانين واللوائح المعمول بها في بلدك فيما يتعلق بتركيب الجهاز والتعامل معه.
- مخطط الليزر المنبعث من وحدة الإضاءة المدمجة:
 - الطول الموجي: 449 - 461 نانومتر
 - الطاقة القصوى: 180 وات (P701U-W)
 - 129 وات (P621U-W)

وحدة الضوء

- يحتوي المنتج على وحدة ضوء تشتمل على دايودات ليزر كمصدر للضوء.
- دايودات الليزر محكومة في وحدة الضوء. ولا توجد حاجة لإجراء صيانة أو خدمة من أجل أداء وحدة الضوء.
- لا يجوز للمستخدم النهائي تغيير وحدة الضوء.
- تواصل مع موزع معتمد لتغيير وحدة الضوء والحصول على المزيد من المعلومات.

مجموعات المخاطر



جهاز العرض هذا مُصنّف ضمن مجموعة المخاطر 2 وفقًا للمواصفة IEC/EN 62471-5:2015.

تحذير 

كما هو الحال بالنسبة لأي مصدر إضاءة ساطع، تجنّب التحديق في الشعاع مباشرةً، IEC/EN 62471-5:2015 RG2.

شرح الرموز

لضمان الاستخدام الآمن والسليم للمنتج، يستخدم هذا الدليل عددًا من الرموز لمنع الإصابة لك وللآخرين وكذلك الضرر الذي يلحق بالمنتجات. وفيما يلي شرح لهذه الرموز ومعانيها. تأكد من فهمها جيدًا قبل قراءة هذا الدليل.

قد يؤدي عدم الانتباه إلى هذا الرمز والتعامل مع المنتج بشكلٍ خاطئٍ إلى وقوع حوادث تؤدي إلى الوفاة أو الإصابة الكبيرة.	تحذير 
قد يؤدي عدم الانتباه إلى هذا الرمز والتعامل مع المنتج بشكلٍ خاطئٍ إلى إصابة شخصية أو ضرر بالممتلكات المحيطة.	تنبيه 

معاني الرموز

يشير هذا الرمز إلى ضرورة توخي الحذر من الصدمات الكهربائية.	
يشير هذا الرمز إلى أنك يجب أن تكون حذرًا من درجات الحرارة المرتفعة.	
يشير هذا الرمز إلى شيء يجب حظره.	
يشير هذا الرمز إلى شيء يجب ألا يكون رطبًا.	
يشير هذا الرمز إلى عدم اللمس بأيدي مبتلة.	
يشير هذا الرمز إلى شيء لا يجب تفكيكه.	
يشير هذا الرمز إلى الأشياء التي يجب عليك القيام بها.	
يشير هذا الرمز إلى أن كيل الطاقة يجب فصله عن مأخذ الطاقة.	

تحذير ⚠️

الضوء الساقط

الضوء الساقط والرسم التخطيطي/الملصق الموضح على الحاوية

- لا تنظر إلى عدسة جهاز العرض، يتم إسقاط ضوء قوي يمكن أن يضر نظرك عند تشغيل جهاز العرض. التعرّض لطاقة الليزر بالقرب من الفتحة قد يتسبب في حدوث حروق. كن حذرًا بشكلٍ خاص عندما يكون الأطفال في الجوار.
- لا تنظر إلى الضوء الساقط باستخدام الأجهزة البصرية (النظارات المكبرة، العاكسات، وما إلى ذلك). فقد يؤدي ذلك إلى تدهور البصر.
- تأكد من عدم وجود أي شخص ينظر إلى العدسة داخل نطاق العرض قبل تشغيل جهاز العرض.
- لا تسمح للأطفال بتشغيل جهاز العرض وحدهم. عندما يقوم الطفل بتشغيل جهاز العرض، يجب أن يكون الشخص البالغ حاضرًا دائمًا ويشاهد الطفل بعناية.
- يصف الرسم التوضيحي التالي المُشار إليه بالقرب من العدسة الموجودة على الخزانة، أن النظر إلى جهاز العرض محظور.



محاذير

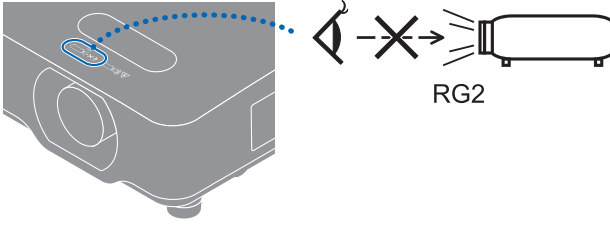

تحذير !

• الملصقات التالية موجودة على جهاز العرض.

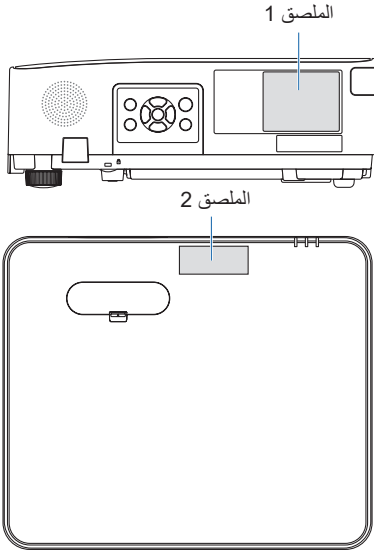





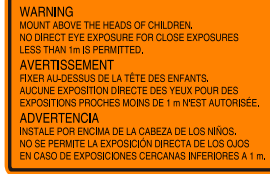

1 الملصق
ملصق الليزر التوضيحي



2 الملصق
ملصق تحذير إضافي من إدارة الغذاء
والدواء الأمريكية
(للولايات المتحدة الأمريكية فقط)

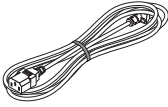

تحذير 	
الإمداد بالطاقة	
استخدم مصدر طاقة جهد مناسب.	
<ul style="list-style-type: none"> تم تصميم هذا الجهاز ليتم استخدامه مع تيار كهربائي 100-240 فولت 60/50 هرتز. قبل استخدام جهاز العرض، تحقق من أن مصدر التيار الكهربائي المتصل به جهاز العرض يفي بهذه المتطلبات. استخدم مأخذ التيار الكهربائي كمصدر طاقة لجهاز العرض. تجنّب توصيل جهاز العرض مباشرة بأسلاك كهربائية خفيفة. فهذا أمر خطير. 	 تأكد من القيام بما يلي:
توصيل كبل الطاقة بالأرضي	
<ul style="list-style-type: none"> هذا الجهاز مُصمّم للاستخدام بحيث يتم توصيل كبل الطاقة بالأرضي. إذا لم يكن كبل الطاقة موصلًا بالأرضي، فقد تحدث صدمة كهربائية. يُرجى التأكد من توصيل سلك الطاقة بمأخذ التيار الكهربائي بالحائط مباشرة ومؤرّض بشكل صحيح. تجنّب استخدام مهابئ للمحوّل بمقيس ثنائي التوصيل. تأكد من توصيل جهاز العرض والكمبيوتر (مصدر الإشارة) بنفس نقطة التأريض. في حال سيتم توصيل جهاز العرض والكمبيوتر (مصدر الإشارة) بنقاط تأريض مختلفة، فقد تؤدي التقلبات المحتملة في الأرض إلى نشوب حريق أو دخان. 	 يجب أن تكون مؤرّضة:
التعامل مع كبل الطاقة	
<ul style="list-style-type: none"> يُرجى استخدام كبل الطاقة المرفق مع جهاز العرض هذا. إذا لم يفي كبل الطاقة المورد بمتطلبات السلامة القياسية المحلية والجهد والتيار في بلدك، فتأكد من استخدام كبل الطاقة الذي يتوافق مع هذه المتطلبات. يجب أن يكون كبل الطاقة الذي تستخدمه معتمدًا ويمتثل لمعايير السلامة في بلدك. يُرجى الرجوع إلى صفحة 96 بشأن مواصفات سلك الطاقة. لاختيار كبل طاقة مناسب، يُرجى التحقق من الفولطية المقدرّة لمنطقتك بنفسك. 	 تأكد من القيام بما يلي:
<ul style="list-style-type: none"> يتم استخدام كبل الطاقة المرفق بجهاز العرض هذا بشكلٍ حصري مع جهاز العرض هذا. لسلامتك، لا تستخدمه مع الأجهزة الأخرى. 	  محاذير

تحذير !

- توخ الحذر عند التعامل مع كبل الطاقة. قد يؤدي تلف الكبل إلى نشوب حريق أو حدوث صدمة كهربائية.
 - لا تضع جسماً ثقيلاً على كبل الطاقة.
 - لا تضع كبل الطاقة أسفل جهاز العرض.
 - لا تقم بتغطية الكبل بسجادة أو ما شابه.
 - لا تخدش الكبل أو تعدله.
 - لا تطوي أو تجر أو تسحب الكبل بقوة مفرطة.
 - لا تعرّض الكبل للحرارة.
- في حالة تلف الكبل (انكشاف الأسلاك الأساسية، انقطاع الأسلاك، وما إلى ذلك)، اطلب من الوكيل استبدالها.
- لا تلمس مقبس توصيل الطاقة عند سماع الرعد. لأن هذا قد يؤدي لحدوث صدمة كهربائية.
- لا توصّل كابل الطاقة بالتيار الكهربائي أو تفصله ويداك مبتلتان. لأن هذا قد يؤدي لحدوث صدمة كهربائية.



الجهد الخطير



لا تلمس الجهاز
بأيدي مبتلة

التركيب

- لا تستخدم الجهاز في الأماكن الموضحة أدناه.
 - طاولات مهترزة أو أسطح مائلة أو أماكن أخرى غير مستقرة
 - الأماكن رديئة التهوية.
 - بالقرب من المدفأة أو مصادر الحرارة الأخرى أو في ضوء الشمس المباشر.
 - مناطق الاهتزاز المستمر.
 - الأماكن المشبعة بالرطوبة أو الأتربة أو البخار أو الزيوت.
 - بيئة توجد فيها غازات مسببة للتآكل (ثاني أكسيد الكبريت، كبريتيد الهيدروجين، ثاني أكسيد النيتروجين، الكلور، الأمونيا، الأوزون، وما غير ذلك).
 - الأماكن المفتوحة.
 - الأماكن ذات درجات الحرارة المرتفعة التي تتغير فيها الرطوبة بسرعة ومن المحتمل أن يحدث تكاثف فيها.
- لا تستخدم الجهاز في أماكن مثل تلك الموضحة أدناه حيث يمكن أن يصبح جهاز العرض مبللاً. فقد يؤدي ذلك إلى نشوب حريق أو حدوث صدمة كهربائية.
 - لا تستخدم الجهاز تحت المطر أو الثلوج أو على شاطئ البحر أو الواجهة البحرية، وما إلى ذلك
 - لا تستخدم الجهاز في الحمام أو غرفة الاستحمام.
 - تجنّب تركيب الجهاز تحت الأجهزة التي تطرح الماء، مثل مكيفات الهواء.
 - لا تضع المزهريات أو نباتات محفوظة في أصص على جهاز العرض.
 - لا تضع الأكواب أو مستحضرات التجميل أو الأدوية على جهاز العرض.
- إذا دخل الماء أو أي مادة أخرى مشابهة إلى جهاز العرض، فاحرص أولاً على إيقاف تشغيله ثم افصل كبل الطاقة من مأخذ الطاقة وتواصل مع الموزع الذي تتعامل معه.



محاذير









لا تبتّل الجهاز







انزع كبل الطاقة

تحذير 	
التركيب معلقًا من السقف	 تنبيه
<ul style="list-style-type: none"> استشر الوكيل الذي تتعامل معه لتركيب جهاز العرض في السقف. مطلوب مهارات خاصة لتركيب السقف. لا توكل أعمال التركيب لأي شخص بخلاف القائمين بالتركيب. قد يؤدي القيام بذلك إلى سقوط جهاز العرض والتسبب في إصابة. نحن لسنا مسؤولين عن أي حادث و/أو ضرر ناتج عن التركيب أو التعامل غير الصحيح أو سوء الاستخدام أو التعديل أو الكوارث الطبيعية. عند تركيب جهاز العرض معلقًا من السقف وما شابه، تجنّب التعلّق بجهاز العرض، فمن الممكن أن يسقط جهاز العرض ويسبب الإصابة. عند تركيب جهاز العرض معلقًا من السقف، استخدم مأخذ تيار كهربائي يسهل الوصول إليه بحيث يمكن توصيل الطاقة وفصلها بسهولة. 	عند الاستخدام
<p>لا تضع أشياء داخل جهاز العرض.</p> <ul style="list-style-type: none"> لا تدخل أو تُسقط الأشياء المعدنية أو القابلة للاشتعال أو المواد الأخرى في جهاز العرض من الفتحات. فقد يؤدي ذلك إلى نشوب حريق أو حدوث صدمة كهربائية. كن حذرًا بشكلٍ خاص إذا كان هناك أطفال في المنزل. إذا دخل جسم غريب إلى جهاز العرض، فاحرص أولاً على إيقاف تشغيله ثم افصل كبل الطاقة من مأخذ الطاقة وتواصل مع الموزع الذي تتعامل معه. 	 محاذير  انزع كبل الطاقة
<p>انزع كبل الطاقة إذا تعطلّ جهاز العرض.</p> <ul style="list-style-type: none"> إذا أصدر جهاز العرض دخانًا أو روائح أو أصوات غريبة، أو وقع جهاز العرض أو كسرت خزائنه، أو قف تشغيل جهاز العرض، ثم افصل كبل الطاقة من مأخذ الطاقة. فقد لا تقتصر نتائج ذلك على حدوث صدمة كهربائية أو حريق فحسب، بل قد تمتد الأضرار لقدرتك على الإبصار أو الإصابة بحروق. تواصل مع الموزع الذي تتعامل معه لإجراء الإصلاحات. تجنّب مطلقًا محاولة إصلاح جهاز العرض بنفسك. فهذا أمر خطير. 	 انزع كبل الطاقة
<p>تجنّب فك جهاز العرض.</p> <ul style="list-style-type: none"> لا تقم بإزالة أو فتح خزانة جهاز العرض. أيضًا، لا تقم بتعديل جهاز العرض. هناك مناطق عالية الجهد في جهاز العرض. قد يتسبب ذلك في نشوب حريق أو حدوث صدمة كهربائية أو تسرب ضوء الليزر، مما يؤدي إلى تلف شديد في البصر أو الإصابة بحروق. اطلب من موظفي الخدمة المؤهلين إجراء عمليات الفحص والتعديلات والإصلاحات الداخلية. 	 لا تقم بفك الجهاز

تحذير 	
<p>لا تضع أشياء أمام العدسة أثناء تشغيل جهاز العرض.</p> <ul style="list-style-type: none"> • لا تترك غطاء العدسة على العدسة أثناء تشغيل جهاز العرض. قد يصبح غطاء العدسة ساخناً ويتشوّه. • لا تضع أشياء أمام العدسة مما يعيق الضوء أثناء تشغيل جهاز العرض. يمكن أن يصبح الجسم ساخناً وينكسر أو يشتعل. • الرسم التخطيطي التالي الوارد على حاوية الجهاز يشير إلى الاحتياطات الواجب اتخاذها لتجنّب وضع الأشياء أمام عدسة جهاز العرض. <div style="text-align: center;">  </div>	 <p>محاذير</p>  <p>انتبه لدرجات الحرارة المرتفعة</p>
<p>عند تنظيف جهاز العرض</p> <ul style="list-style-type: none"> • لا تستخدم رشاشات الغاز القابلة للاشتعال لإزالة الغبار من العدسة، والخزانة، إلخ، فقد يؤدي ذلك إلى نشوب حريق. 	 <p>محاذير</p>
<p>لا تستخدم الجهاز في مواقع أمنية مشددة.</p> <ul style="list-style-type: none"> • يجب ألا يكون استخدام المنتج مصحوبًا بمخاطر قاتلة أو مخاطر يمكن أن تؤدي مباشرة إلى الوفاة أو الإصابة الشخصية أو الأضرار المادية الشديدة أو أي خسارة أخرى، بما في ذلك التحكم في التفاعل النووي في منشأة نووية ونظام دعم الحياة الطبي والتحكم في إطلاق الصواريخ في نظام تسليح. 	 <p>محاذير</p>

تنبيه 	
سلك الطاقة	
التعامل مع كبل الطاقة	
<ul style="list-style-type: none"> • يجب تركيب جهاز العرض بالقرب من مصدر طاقة يسهل الوصول إليه. • عند توصيل كبل الطاقة بالوحدة الطرفية لمدخل التيار المتردد بجهاز الإسقاط، تأكد من إدخال الموصل بالكامل وبإحكام. قد يؤدي عدم إحكام تثبيت كبل الطاقة إلى نشوب حريق أو حدوث صدمة كهربائية. 	تأكد من القيام بما يلي:
التعامل مع سلك الطاقة وفقاً للإرشادات التالية لتجنّب الحريق أو الصدمة الكهربائية	
<ul style="list-style-type: none"> • عند توصيل أو فصل سلك الطاقة، احرص على الإمساك بالقابس عند سحب سلك الطاقة. • افصل سلك الطاقة من مأخذ الكهرباء قبل تنظيف المنتج أو في حالة عدم الرغبة في استخدام المنتج لفترة طويلة. • عندما يكون سلك الطاقة أو المقيس ساخناً أو تالفاً، يجب عليك فصل سلك الطاقة من مأخذ الكهرباء وتواصل مع الموزّع الذي تتعامل معه. 	تأكد من القيام بما يلي:
	
	انزع كبل الطاقة
احرص على تنظيف الغبار والأوساخ الأخرى من القابيس بشكل دوري	
<ul style="list-style-type: none"> • عدم القيام بذلك قد يؤدي إلى نشوب حريق أو حدوث صدمة كهربائية. 	تأكد من القيام بما يلي:
افصل أسلاك الطاقة والكابلات الأخرى قبل تحريك جهاز العرض	
<ul style="list-style-type: none"> • قبل تحريك المنتج من مكانه، تأكد من إيقاف تشغيل طاقة المنتج، ثم افصل سلك الطاقة من مأخذ الطاقة وتحقق من فصل جميع الكابلات التي تربط المنتج بالأجهزة الأخرى. 	تأكد من القيام بما يلي:
تجنّب استخدام سلك الطاقة مع مأخذ كهرباء متعدد الفتحات	
<ul style="list-style-type: none"> • قد يؤدي إضافة سلك تمديد إلى نشوب حريق نتيجة ارتفاع درجة الحرارة. 	محاذير

تنبيه 	
عند الاستخدام	
<p>لا تستخدم الجهاز على الشبكات الخاضعة لزيادة الجهد.</p> <ul style="list-style-type: none"> • قم بتوصيل منفذ HDBaseT الخاص بجهاز العرض ومنفذ LAN بالشبكة التي لا يوجد بها خطر زيادة الجهد الكهربائي. • من الممكن أن يؤدي الجهد الزائد المطبق على منفذ HDBaseT أو LAN إلى حدوث صدمة كهربائية. 	 محاذير
<p>تبديل العدسات والتركيز وعمليات التكبير/التصغير</p> <ul style="list-style-type: none"> • عند تبديل العدسة أو ضبط التركيز أو التكبير/التصغير، قم بذلك من خلف جهاز العرض أو إلى جانبه. • إذا تم إجراء هذه التعديلات من الأمام، يمكن أن تتعرض عينيك إلى ضوء قوي وتصاب بجروح. • ابق يديك بعيداً عن منطقة العدسة عند إجراء عملية تبديل العدسة. إن لم تقم بذلك، يمكن تنحصر أصابعك في الفجوة بين حاوية الجهاز والعدسة. 	 تأكد من القيام بما يلي:
<p>التعامل مع البطاريات</p> <p>الاستخدام الخاطئ للبطاريات قد يتسبب في تسرب السائل أو انفجارها.</p> <ul style="list-style-type: none"> • استخدم البطاريات المحددة فقط. • تأكد من مطابقة علامات (+) و (-) الواردة على البطاريات لعلامات (+) و (-) الموجودة في حجرة البطاريات أثناء إدخالها. • تجنّب استخدام بطاريات من علامات تجارية مختلفة في نفس الوقت. • تجنّب الجمع بين البطاريات الجديدة والقديمة. قد يؤدي هذا إلى تقليل عمر البطارية أو حدوث تسرب للسائل من البطاريات. • تأكد من إزالة البطاريات فارغة الشحن على الفور للحيلولة دون تسرب حامض البطارية إلى حجرة البطاريات. • إذا وصل سائل البطارية المتسرب إلى بشرتك أو ملابسك، عندئذٍ يجب غسلها على الفور وبشكل مكثف. في حالة دخول السائل في عينك، عليك بغسل العين جيداً بدلاً من فركها والتوجه للحصول على الرعاية الطبية على الفور. إذا دخل السائل المتسرب من البطارية إلى عينك أو ملابسك، فقد يؤدي ذلك إلى تهيج البشرة أو تعرّض العين للضرر. • إذا كنت لا تنوي استعمال وحدة التحكم عن بُعد لمدة طويلة، فأخرج البطاريات. • ترك البطارية في بيئة محيطة بدرجة حرارة عالية للغاية أو تعرّض البطارية لضغط هواء منخفض للغاية قد يؤدي إلى انفجار أو تسرب سائل أو غاز قابل للاشتعال. • تخلّص من البطاريات الفارغة الشحن بطريقة صحيحة. قد يؤدي التخلص من البطارية بالقائها في الماء أو النار أو في فرن ساخن أو سحقها أو قطعها أو تعديل شكلها بشكلٍ ميكانيكي إلى حدوث انفجار. • تجنّب إحداث دائرة قصر في البطاريات. • تجنّب شحن البطاريات. البطاريات المتوفرة غير قابلة لإعادة الشحن. • اتصل بالوكيل أو السلطات المحلية عند التخلص من البطاريات. 	 محاذير

تنبيه 	
<p>نبذة عن الفتحات</p> <ul style="list-style-type: none"> • تجنّب إعاقة فتحات التهوية الموجودة بجهاز العرض. أيضًا، لا تضع الأشياء الناعمة مثل الورق أو الملابس تحت جهاز العرض، فقد يؤدي ذلك إلى نشوب حريق. • اترك مساحة كافية بين مكان تركيب جهاز العرض والمناطق المحيطة به. (← صفحة Xix) • لا تلمس منطقة فتحة طرد الهواء الساخن أثناء العرض أو بعد عرض الصور مباشرةً. قد تكون منطقة فتحة العادم ساخنة في هذا الوقت فقد يسبب لمسها حروقًا. 	 محاذير  انتبه لدرجات الحرارة المرتفعة
<p>نقل جهاز العرض</p> <ul style="list-style-type: none"> • عند تحريك جهاز العرض، لا تحمله من الجزء الموجودة به العدسة. يمكن أن تستدير حلقة التثبيت، مما يؤدي إلى سقوط جهاز العرض ووقوع إصابة. كذلك، إذا وضعت يدك على الفجوة بين الحاوية والعدسة، فقد يتلف جهاز العرض ويسقط ويتسبب في حدوث إصابة. • أيضًا، لا تضع يدك في تجويف طرف التوصيل. قد يتلف جهاز العرض أو يسقط، مما يؤدي إلى وقوع إصابات. 	 محاذير
<p>لا تدفع أو تصعد على المنتج. لا تمسك أو تعلق على المنتج. تجنب حك المنتج أو تضغط عليه</p> <ul style="list-style-type: none"> • بأشياء صلبة. قد يسقط المنتج مما يتسبب في تلفه أو التعرض لإصابة شخصية. 	 محاذير
<p>تجنّب الأماكن ذات درجات الحرارة والرطوبة العالية للغاية</p> <ul style="list-style-type: none"> • قد يؤدي عدم القيام بذلك إلى نشوب حريق أو حدوث صدمة كهربائية أو تعرّض جهاز العرض للتلف. عند استخدام جهاز العرض ينبغي أن تكون الأجواء المحيطة كما يلي: - درجة حرارة التشغيل: 0 درجة مئوية إلى 45 درجة مئوية/32 درجة فهرنهايت إلى 113 درجة فهرنهايت/الرطوبة: 20 إلى 80% (بدون تكاثف) - درجة حرارة التخزين: -10 درجة مئوية إلى 50 درجة مئوية/14 درجة فهرنهايت إلى 122 درجة فهرنهايت/الرطوبة: 20 إلى 85% (بدون تكاثف) 	 تأكد من القيام بما يلي:
الفحص والتنظيف	
<p>فحص جهاز العرض وتنظيفه من الداخل</p> <ul style="list-style-type: none"> • تشاور مع الوكيل الذي تتعامل معه مرة واحدة في السنة لتنظيف جهاز العرض من الداخل. يمكن أن يتراكم الغبار داخل جهاز العرض إذا لم يتم تنظيفه لفترات طويلة من الوقت، مما يؤدي إلى نشوب حرائق أو حدوث أعطال. 	 تأكد من القيام بما يلي:

ملاحظات حول التركيب والصيانة

- لا تقم بتهيئة المنتج أو تخزينه في أماكن مثل تلك الموضحة أدناه.
- المواقع التي تتضمّن الاهتزازات والتأثيرات في حالة تركيب الجهاز في الأماكن التي يتم فيها نقل الاهتزازات من مصادر الطاقة وما شابهها، أو في المركبات أو على السفن، وما إلى ذلك يمكن أن يتأثر جهاز العرض بالاهتزازات أو الصدمات التي قد تتلف الأجزاء الداخلية وتؤدي إلى حدوث خلل.
- بالقرب من خطوط الطاقة ومصادر الطاقة ذات الجهد العالي قد يؤدي ذلك إلى تعطلّ الجهاز.
- الأماكن التي تتولد فيها حقول مغناطيسية قوية قد يؤدي ذلك إلى حدوث خلل وظيفي.
- الأماكن المفتوحة والأماكن المعرضة للرطوبة أو الغبار الأماكن المعرضة لدخان الزيوت أو البخار الأماكن التي تتولد فيها غازات مُسبّبة للتآكل المواد الملتصقة كالزيت، والمواد الكيميائية، والرطوبة قد تتسبب في حدوث تشوّه أو شقوق بالحاوية، علاوة على تآكل الأجزاء المعدنية أو حدوث خلل وظيفي بالجهاز.

احتياطات عند التركيب على السقف (إلى الوكيل وفني التثبيت)

1. لحماية جهاز العرض من السقوط، قم بتركيبه بالسقف بقوة كافية لتحمل وزن جهاز العرض ووحدة التثبيت بالسقف معاً لفترة طويلة من الوقت.
2. عند تركيب جهاز العرض بالسقف، تأكد من القيام بذلك بشكلٍ صحيح وفقاً لدليل التركيب الخاص بوحدة التثبيت في السقف. تأكد من استخدام التركيبات المعدنية الثابتة وربط المسامير بإحكام.
3. لحماية جهاز العرض من السقوط، استخدم أسلاك منع السقوط.
- استخدم التركيبات المعدنية المتوفرة بالأسواق لربط الجزء المتيّن من المبنى أو البناء وقضيب الحماية الخاص بجهاز العرض بأسلاك منع السقوط.
- استخدم التركيبات المعدنية المتوفرة بالأسواق وأسلاك منع السقوط التي تتمتع بقوة كافية لتحمل الوزن الإجمالي لجهاز العرض ووحدة التثبيت بالسقف.
- أرخ أسلاك منع السقوط بقدر ضئيل حتى لا تضع حملاً على جهاز العرض.
- راجع «أسماء أجزاء جهاز العرض» لمعرفة موقع قضيب الحماية. (← صفحة 5)

تأمين المعلومات الشخصية

- قد يتم حفظ معلومات التعريف الشخصية، مثل عناوين IP، على جهاز العرض.
- قبل نقل جهاز العرض أو التخلص منه، امسح هذه البيانات عن طريق إجراء [استعادة إعدادات المصنّع] في القائمة التي تظهر على الشاشة.

تحذيرات لضمان أداء جهاز العرض

- إذا دخل ضوء شديد مثل أشعة الليزر من العدسة، فقد يؤدي ذلك إلى حدوث خلل وظيفي.
- استشر الموزع الذي تتعامل معه قبل الاستخدام في الأماكن التي يوجد فيها دخان أو غبار سجانز.
- عندما تُعرض نفس الصورة الثابتة لفترة طويلة من الوقت باستخدام جهاز كمبيوتر، وما إلى ذلك، قد يظل نمط الصورة على الشاشة بعد إيقاف العرض، ولكنه سيختفي بعد فترة. هذا يحدث بسبب خصائص لوحات الكريستال السائل، وليس بسبب عطل. نوصي باستخدام شاشة التوقف من جانب الكمبيوتر.
- عند استخدام جهاز العرض على ارتفاعات تبلغ نحو 5500 قدم/1600 م أو أعلى، تأكد من ضبط [نمط المروحة] إلى [ارتفاع عال]. إذا لم يكن الأمر كذلك، فقد يصبح الجزء الداخلي من جهاز العرض ساخناً، مما يؤدي إلى حدوث عطل.
- عند استخدام جهاز العرض على ارتفاعات عالية (المكان التي يكون فيها الضغط الجوي منخفضاً)، قد يكون من الضروري استبدال الأجزاء البصرية في وقت أقرب من المعتاد.
- عند نقل جهاز العرض
 - تأكد من تركيب غطاء العدسة المضمن لحماية العدسة من الخدوش.
 - لا تعرض جهاز العرض للاهتزازات أو الصدمات القوية.
- والإلا قد يتلف جهاز العرض.
- لا تستخدم قواعد الإمالة لأي غرض بخلاف ضبط إمالة جهاز العرض.
- قد يؤدي التعامل غير السليم، مثل حمل جهاز العرض بواسطة الأرجل المائلة أو استخدامه على الحائط، إلى حدوث خلل.
- لا تلمس سطح عدسة العرض بيدين عاريتين.
- يتم تكبير وعرض بصمات الأصابع أو الأوساخ على سطح عدسة العرض على الشاشة. لا تلمس سطح عدسة العرض.
- لا تنزع كبل الطاقة من جهاز العرض أو من مأخذ التيار الكهربائي أثناء عرض الصور. فقد ينجم عن ذلك تلف الوحدة الطرفية لدخل التيار المتردد بجهاز العرض أو مقبس التيار الكهربائي. لقطع مصدر طاقة التيار المتردد أثناء عرض الصور، استخدم القاطع الكهربائي، وما إلى ذلك.
- التعامل مع جهاز التحكم عن بُعد
 - لن تعمل وحدة التحكم عن بُعد في حالة تعرض مستشعر الإشارة عن بعد الخاص بجهاز العرض أو جهاز إرسال إشارة جهاز التحكم عن بعد لضوء قوي أو إذا كانت هناك عوائق بينهما تعيق الإشارات.
 - قم بتشغيل وحدة التحكم عن بُعد من مسافة 7 أمتار من جهاز العرض، مع توجيهه إلى مستشعر الإشارة عن بُعد الخاص بجهاز العرض.
 - لا تُسقط وحدة التحكم عن بُعد أو تتعامل معها بصورة غير صحيحة.
 - لا تدع الماء أو السوائل الأخرى تصل لوحدة التحكم عن بُعد. وإذا تعرضت للبلل، فامسح الماء عنها فوراً حتى تجف.
 - تجنّب استخدام الجهاز في الأماكن الحارة والرطوبة إلى أقصى حد ممكن.
- اتخذ تدابير لمنع الضوء الخارجي من السطوع على الشاشة.
 - تأكد من إضاءة المصباح الموجود بجهاز العرض فقط على الشاشة. كلما قل الضوء الخارجي على الشاشة، زاد التباين وأصبحت الصورة أكثر جمالاً.
- نبذة عن الشاشات
 - لن تكون الصور واضحة إذا كان هناك أي أوساخ أو خدوش أو تغيير في اللون، و ما إلى ذلك على الشاشة. تعامل مع الشاشة بعناية واحمها من المواد المتطايرة والخدوش والأوساخ.

خلوص تركيب جهاز العرض

- عند تثبيت جهاز العرض، احتفظ بمساحة كافية حوله، كما هو موضح أدناه. إذا لم يكن الأمر كذلك، فإن الهواء الساخن المنبعث من جهاز العرض قد يعود للجهاز مرة أخرى. تأكد أيضًا من عدم اصطدام أي هواء خارج من جهاز تكييف الهواء بجهاز العرض. قد يكتشف نظام التحكم في الحرارة بجهاز العرض وجود خلل (خطأ في درجة الحرارة) ويفصل الطاقة تلقائيًا.

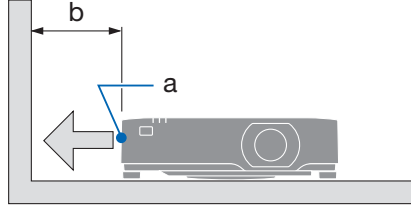

a: فتحة طرد الهواء الساخن/b: 20 سم/8 بوصة أو أكثر

ملاحظة:

- في الشكل الوارد أعلاه، يُفترض وجود مساحة كافية فوق جهاز العرض. توجد أيضًا فتحة تهوية على الجزء الخلفي. اترك حوالي 10 سم أو أكثر خلف الجهاز، ومساحة أكبر لتثبيت الكابلات.

معلومات عن حقوق طبع ونشر الصور الأصلية المعروضة:

يُرجى العلم بأن استخدام هذا الجهاز لأغراض الريح التجاري أو جذب الانتباه في أماكن مثل المقاهي أو الفنادق، بالإضافة إلى استخدام ضغط الصور المعروضة على الشاشة أو توسيعها باستخدام الوظائف التالية، قد يثير المخاوف بشأن انتهاك حقوق الطبع والنشر التي يكفلها قانون حقوق الطبع والنشر. والأبعاد، و [شبه منحرف]، وخاصة التكبير، والخصائص المماثلة الأخرى.

وظيفة إدارة الطاقة

يتميز جهاز العرض بوظائف لإدارة الطاقة. وللحد من استهلاك الكهرباء، فقد روعي ضبط وظيفتي إدارة الطاقة (1 و 2) من قبل المصنع كما هو موضح فيما يلي. للتحكم في جهاز العرض من جهاز خارجي عبر وصلة LAN أو كبل تسلسلي، استخدم القائمة التي تظهر على الشاشة لتغيير إعدادات الوظيفتين 1 و 2.

1. وضع الاستعداد (الضبط المُسبق للمصنع: عادي)

للتحكم في جهاز العرض من جهاز خارجي، اختر [وضع الاستعداد الشبكي] أو [سكون] مع [وضع الاستعداد].

2. إدارة الطاقة (الضبط المُسبق للمصنع: جاهز)

للتحكم في جهاز العرض من جهاز خارجي، اختر [إيقاف] مع [إدارة الطاقة].

ملاحظة:

- إذا تم ضبط وضع [إدارة الطاقة] على [جاهز] أو [إغلاق]، فسيتوقف تشغيل جهاز العرض تلقائيًا في حالة عدم استلام أي إشارة دخل أو في حالة عدم تشغيله خلال المدة الزمنية المضبوطة في [المؤقت] و [العد التنازلي جاهز] في نفس الإعدادات.

معلومات التسجيل وترخيص البرنامج

- Microsoft و Windows هي إما علامات تجارية مُسجّلة أو علامات تجارية تابعة لشركة Microsoft في الولايات المتحدة الأمريكية و/أو بلدان أخرى.
- تُعد مصطلحات HDMI و HDMI High-Definition Multimedia Interface، والمظهر التجاري HDMI، وشعارات HDMI، علامات تجارية أو علامات تجارية مسجلة لشركة HDMI Licensing Administrator, Inc.
- HDBaseT™ و شعار HDBaseT Alliance هما علامتان تجاريتان لصالح HDBaseT Alliance.
- PJLink هي علامة تجارية تم تقديم طلب لتسجيلها كعلامة تجارية في اليابان والولايات المتحدة الأمريكية وبلدان ومناطق أخرى.
- Blu-ray هي علامة تجارية مملوكة لشركة Blu-ray Disc Association.
- تُعد CRESTRON ROOMVIEW و CRESTRON علامتين تجاريتين أو علامتين تجاريتين مسجلتين لشركة Crestron Electronics, Inc. في الولايات المتحدة وبلدان أخرى.
- تعد AMX علامة تجارية مسجلة لشركة AMX LLC في الولايات المتحدة.
- قد تكون أسماء المنتجات والشركات الأخرى المذكورة في دليل المستخدم هذا علامات تجارية أو علامات تجارية مسجلة لمالكها المعنيين.
- يستخدم برنامج Virtual Remote Tool مكتبة WinI2C/DDC، حقوق الطبع والنشر © لصالح شركة Nicomsoft Ltd.
- تراخيص برنامج GPL/LGPL يشتمل هذا المُنتج على برنامج يحمل رخصة جنو العمومية (GPL)، ورخصة جنو العمومية الصغرى (LGPL)، وغيرها. لمزيد من المعلومات عن كل برنامج، تفضّل زيارة موقعنا الإلكتروني. https://sharp-displays.jp.sharp/dl/en/pj_manual/lineup.html

1. إلقاء نظرة عامة على المُنتَج والتحقُّق من العناصر المُورَدَة وأسماء الأجزاء

1-1. مقدمة لجهاز العرض

يُتيح لك هذا القسم إمكانية التعرف على جهاز العرض الجديد كما يُقدم وصفًا للخصائص ومفاتيح التحكم.

نقاط عامة

- جهاز عرض بإضاءة بلورية عالية/وضوحية مرتفعة

اسم الطراز	الإضاءة	الوضوحية	الأبعاد
P701U-W	7000 لومن (7400 لومن في المركز)	WUXGA (1200 × 1920 بكسل)	16:10
P621U-W	6200 لومن (6500 لومن في المركز)	WUXGA (1200 × 1920 بكسل)	16:10

وهو يدعم أيضًا إشارات الدخل ذات نسبة العرض إلى الارتفاع 21:9.

- هيكل مُحكم الغلق من قِبل المصنَّع والذي يتميز بأقصى درجة إحكام ضد توغل الأتربة بفضل الأحكام الممتازة ضد توغل الأتربة، لا يأتي جهاز العرض مُزوَّدًا بفلتر، ولذلك لا توجد حاجة لتغيير الفلتر.
- تصميم صامت بفضل الهيكل المحكم الغلق
- تصميم صامت بدون ضوضاء المروحة المزججة حتى في غرف الاجتماعات أو الصفوف الدراسية الهادئة.
- عرض صور ثابتة عالية الدقة على مدى فترات طويلة من الزمن
- يمنع الهيكل المُحكم دخول الغبار والتصاقه بالمكوّنات البصرية، مما يُتيح عرض صور مستقرة وعالية الدقة لفترات زمنية طويلة.

مصدر الضوء • الإضاءة

- تحتوي وحدة الليزر على لمبة دايود ليزر طويلة العمر
- يمكن تشغيل هذا المنتج بتكلفة قليلة، حيث يمكن استخدام مصدر الضوء الليزري لفترة طويلة دون الحاجة للاستبدال أو الصيانة.
- يمكن ضبط الإضاءة في نطاق عريض
- على عكس مصادر الإضاءة العادية، يمكن ضبط مستوى الإضاءة من 50 إلى 100% بزيادات مقدارها 1%.
- وضع [إضاءة دائمة]
- تنخفض شدة السطوع عادةً مع الاستخدام، لكن عند اختيار وضع [إضاءة دائمة] يتحكّم جهاز العرض تلقائيًا في خرج وحدة الإضاءة وفقًا لمدة استخدامها للحفاظ على سطوع ثابت.

1. إلقاء نظرة عامة على المنتج والتحقق من العناصر المُوردة وأسماء الأجزاء

التركيب

- التركيب بزاوية 360 درجة والعرض الرأسي
يمكن تركيب جهاز العرض بأي زاوية تتراوح بين 0 و 360 درجة في كلا الاتجاهين الرأسي والأفقي. عند تركيب جهاز العرض في وضعية مائلة، يجب استخدام حوامل تتمتع بقوة كافية. يمكن عرض الصور الرأسية أيضاً عند إمالة شاشة العرض بزاوية 90 درجة. تأكد من تجميع وتركيب حامل مخصص.
- آلية إزاحة العدسة لضبط موضع الصورة المعروضة بسهولة
يتم تعديل موضع الصورة المعروضة عن طريق تدوير قرصين بالجزء العلوي من حاوية جهاز العرض، أحدهما للاتجاه الرأسي والآخر للاتجاه الأفقي.

الفيديو

- منفذ إدخال HDMI ومنفذ HDBaseT ومنافذ إدخال أخرى
يأتي جهاز العرض مزوداً بمنفذي إدخال HDMI ومنفذ HDBaseT. يدعم منفذ إدخال HDMI في هذا المنتج بروتوكول HDCP. HDBaseT هو معيار اتصال للأجهزة المنزلية وضعبته HDBaseT Alliance.
- وظيفة [VIEWER] لعرض الصور الثابتة المحفوظة في وحدة ذاكرة USB
عند إدخال وحدة ذاكرة USB متوفرة بالأسواق وتحتوي على الصور في منفذ USB (النوع A) بجهاز العرض، يمكن للجهاز عرض الصور الموجودة على وحدة ذاكرة USB. وبذلك يمكنك تقديم عرض تقديمي دون الحاجة إلى استخدام حاسب آلي.

الشبكة

- متوافق مع الشبكة المحلية السلكية (LAN)
بفضل تزويد جهاز العرض بمنفذ LAN (RJ-45)، يمكن توصيله بشبكة LAN سلكية لنقل الصور من حاسب آلي إليه أو للتحكم به عبر الحاسب الآلي.
- التوافق مع CRESTRON ROOMVIEW
يدعم جهاز العرض تقنية CRESTRON ROOMVIEW، مما يتيح إدارة مجموعة متنوعة من الأجهزة المتصلة بالشبكة والتحكم بها من الحاسب الآلي.
- تطبيقات برمجية عملية
متوافق مع تطبيقاتنا البرمجية (NaViSet Administrator 2، و NaViSet Administrator Server Edition، و Virtual Remote Tool، وما إلى ذلك). يمكن التحكم في جهاز العرض باستخدام حاسب آلي متصل عبر شبكة اتصال محلية سلكية.

- NaViSet Administrator Server Edition، NaViSet Administrator 2

يمكنك مراقبة حالة جهاز العرض والتحكم في مجموعة متنوعة من الوظائف.

- Virtual Remote Tool

تُعرض وحدة تحكم افتراضية عن بُعد على شاشة الحاسب الآلي لإجراء عمليات تحكم بسيطة مثل تشغيل/إيقاف تشغيل جهاز العرض، والتبديل بين الإشارات، وما إلى ذلك.
يُرجى زيارة موقعنا الإلكتروني لتنزيل كل برنامج.

عنوان الموقع الإلكتروني: <https://sharp-displays.jp.sharp/dl/en/index.html>

1. إلقاء نظرة عامة على المُنتَج والتحقُّق من العناصر المُورَدَة وأسماء الأجزاء

توفير الطاقة

- **0.31 واط (100-120 فولت تيار متردد)/0.38 واط (200-240 فولت تيار متردد)** في وضع الاستعداد مع تقنية توفير الطاقة عند تحديد [عادي] لإعداد [وضع الاستعداد] من القائمة، ينتقل جهاز العرض إلى وضع توفير الطاقة.
عادي: 0.31 واط (100-120 فولت تيار متردد) / 0.38 واط (200-240 فولت تيار متردد)
وضع الاستعداد الشبكي: 0.8 واط (100-120 فولت تيار متردد) / 1.0 واط (200-240 فولت تيار متردد)
- **وضع [نمط الإضاءة] وعرض "عداد الكربون"**
يمكن تحديد ثلاثة خيارات للوضع [نمط الإضاءة] وفقاً للعرض من الاستخدام. يمكن أيضاً استخدام [ضبط الضوء] لتقليل طاقة الخرج والتحكم في استهلاك الطاقة. سيؤخذ تأثير توفير الطاقة بدءاً من تلك اللحظة في الاعتبار عند حساب كمية انخفاض انبعاثات ثاني أكسيد الكربون وعرضها في رسالة التأكيد عند إيقاف تشغيل الطاقة.

1. إلقاء نظرة عامة على المنتج والتحقق من العناصر المُوردة وأسماء الأجزاء

2-1. ما هي محتويات العبوة؟

تأكد من احتواء العبوة على كل العناصر المدرجة. إذا لم تجد أي من هذه العناصر، اتصل بالموزع الذي تتعامل معه. يُرجى الاحتفاظ بالعبوة الأصلية ومحتوياتها لاستخدامها عند الحاجة لشحن جهاز العرض.

جهاز العرض

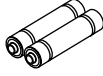

بطاريات قلوية AAA (2x)

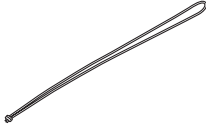

رباط غطاء العدسة

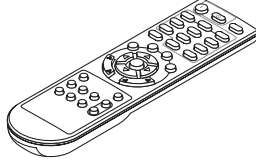

وحدة التحكم عن بُعد

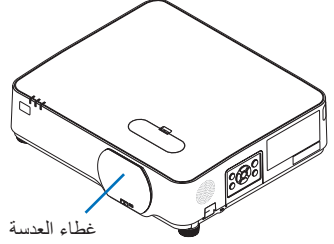

غطاء العدسة

نوع القابس	
للولايات المتحدة الأمريكية	للاتحاد الأوروبي

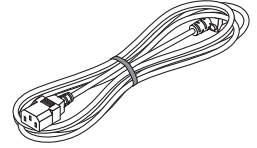

كابل الطاقة

راجع صفحة X.

- معلومات مهمة
(للولايات المتحدة الأمريكية: TINS-0092VW02)
(للبلدان الأخرى غير أمريكا الشمالية: TINS-0092VW02 و TINS-0106VW02)
- احتياطات السلامة
(لأوروبا)
- دليل الإعداد السريع
- ملصق الأمان
(استخدم هذا الملصق عند تفعيل كلمة مرور الأمان.)

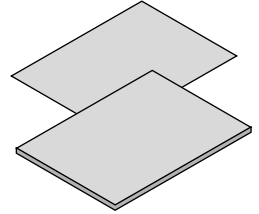

للولايات المتحدة الأمريكية فقط

• ضمان محدود

للمتلاء في أوروبا:

يمكنك الاطلاع على سياستنا الحالية للضمان الساري عبر موقعنا الإلكتروني:

<https://sharpdisplays.eu>

3-1. أسماء مكونات جهاز العرض

الجانب الأمامي

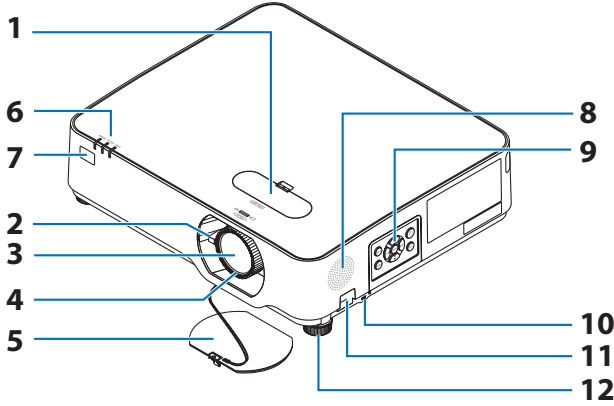

1. غطاء إزاحة العدسة
يُتيح خلع الغطاء إمكانية الوصول إلى قرص أفقي وآخر رأسي. أدر هذه الأقراص لضبط موضع شاشة العرض.
(← صفحة 24)
2. ذراع الزووم
يعدّل حجم الصورة المعروضة.
(← صفحة 27)
3. العدسة
تُعرض الصورة من هنا.
4. عجلة التركيز البؤري
يضبط التركيز البؤري للصورة. (← صفحة 26)
5. غطاء العدسة
يحمي العدسة. احرص دائماً على أن يظل مفصلاً أثناء العرض.
6. المؤشرات
تُظهر المؤشرات حالة تشغيل جهاز العرض.
(← صفحات 8، 107)
7. مستشعرات إشارة وحدة التحكم عن بُعد
تُستقبل إشارات وحدة التحكم عن بُعد هنا. يوجد مستشعران، أحدهما في اللوحة الأمامية والآخر في اللوحة الخلفية.
8. مكبر الصوت (أحادي)
يُخرج الصوت الداخل عبر أطراف الدخل HDMI1 و HDMI2 و HDBaseT. (← صفحة 32)
9. لوحة التحكم بالوحدة الرئيسية
تُستخدَم لتشغيل وإيقاف تشغيل جهاز العرض، ولتبديل إشارة الفيديو المعروضة، وما إلى ذلك (← صفحة 8)
10. فتحة أمان (R)
تُستخدَم عند توصيل كابل مضاد للسرقة.
11. فتحة سلسلة الأمان
قم بتثبيت جهاز مضاد للسرقة.
تقبل فتحة سلسلة الحماية أسلاك أو سلاسل أمان يصل قطرها إلى 0.18 بوصة / 4.6 مم.
12. أرجل الإمالة
استخدم أرجل الإمالة لضبط ميل جهاز العرض رأسياً وأفقياً. (← صفحة 28)

تلميح:

- قفل الحماية من السرقة متوافق مع كابلات/معدات حماية Kensington. للاطلاع على المنتجات، تفضّل زيارة موقع Kensington الإلكتروني.

1. إلقاء نظرة عامة على المنتج والتحقق من العناصر المُوردة وأسماء الأجزاء

تركيب رباط غطاء العدسة

1. أدخل طرف الرباط في فتحة تركيب غطاء العدسة ومرر العقدة من خلالها.

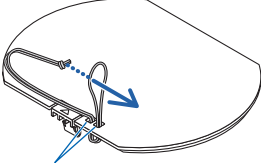

فتحة تركيب غطاء العدسة

2. أدخل العقدة في فتحة تثبيت الرباط (الكبيرة) الموجودة بالجزء السفلي لجهاز العرض، ثم ادفعها داخل الفتحة الضيقة (الصغيرة).

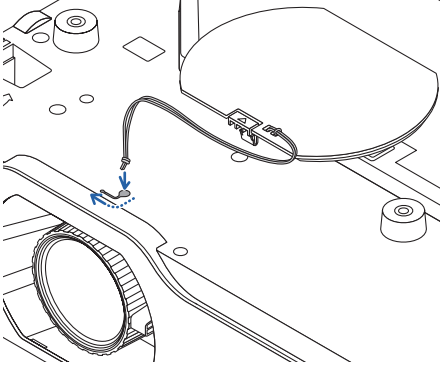

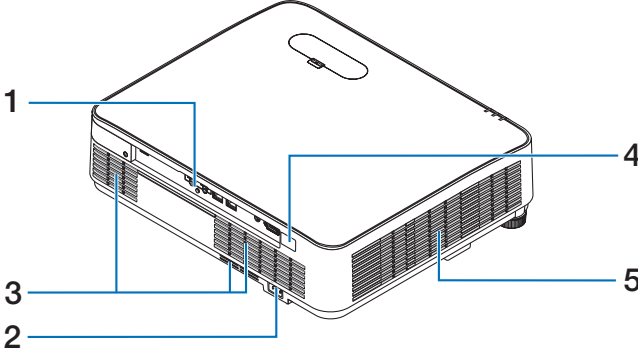

1. وحدات التوصيل الطرفية
وصَل كابلات إشارة الفيديو والصوت المختلفة هنا.
(← صفحة 10)
2. دخل التيار المتردد
قم بتوصيل كابل الطاقة المرفق والمزود بثلاثة سنون هنا،
وقم بتوصيل الطرف الآخر بأخذ تيار نشط بالحائط.
(← صفحة 19)
3. فتحة دخول الهواء
تسحب الهواء الخارجي لتبريد جهاز العرض من الداخل.
4. مستشعر إشارة وحدة التحكم عن بُعد
تُستقبل إشارات وحدة التحكم عن بُعد هنا. يوجد مستشعران،
أحدهما في اللوحة الأمامية والآخر في اللوحة الخلفية.
(← صفحة 16)
5. فتحة طرد الهواء الساخن
تُخرج الحرارة الداخلية.

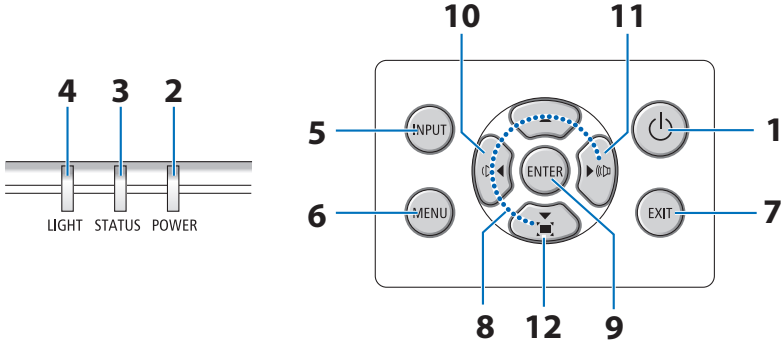

1. الزر (POWER) 

يتولى مسؤولية تشغيل طاقة الجهاز وإيقاف تشغيلها (وضع الاستعداد).

لإيقاف تشغيل الطاقة (وضعاها في وضع الاستعداد)، اضغط على الزر مرة واحدة. ستظهر رسالة تأكيد على الشاشة. الآن اضغط على الزر () مرة أخرى.
 2. مؤشر POWER

يُظهر هذا المؤشر حالة طاقة جهاز العرض. يضيء المؤشر باللون الأزرق عند تشغيل الطاقة. في وضع الاستعداد، يضيء المؤشر أو يومض باللون البرتقالي، أو يضيء باللون الأخضر. (يعتمد هذا على إعداد [وضع الاستعداد] في قائمة المعلومات المعروضة على الشاشة).
 3. مؤشر STATUS

يشير إلى وجود أعطال بالجهاز.
 4. مؤشر LIGHT

يشير إلى حالة إعداد [نمط الإضاءة] في قائمة المعلومات المعروضة على الشاشة أو إلى وجود أعطال بمصدر الضوء.
 5. الزر INPUT

عند الضغط عليه في حال عدم ظهور القائمة على الشاشة، تُعرض شاشة الوحدة الطرفية للإدخال.
 6. الزر MENU

يعرض قائمة المعلومات المعروضة على الشاشة لإجراء الإعدادات والتعديلات المختلفة. (← صفحة 42)

عند الضغط عليه أثناء عرض القائمة على الشاشة، يتم إيقاف عرض القائمة.
 7. الزر EXIT

عندما تكون قائمة المعلومات المعروضة على الشاشة ظاهرة، يتقدّم هذا الزر إلى المستوى التالي من القائمة ويؤكد العنصر المحدّد.

وعندما تكون رسالة التأكيد معروضة، فإنه يؤكّد العنصر.
 8. الأزرار    

أثناء عرض قائمة المعلومات على الشاشة، يمكن الضغط على الأزرار     لتحديد العنصر المراد ضبطه أو تعديله.
 9. الزر ENTER

عندما تكون قائمة المعلومات المعروضة على الشاشة ظاهرة، يتقدّم هذا الزر إلى المستوى التالي من القائمة ويؤكد العنصر المحدّد.

وعندما تكون رسالة التأكيد معروضة، فإنه يؤكّد العنصر.
 10. الزر 

عند الضغط عليه في حال عدم ظهور القائمة على الشاشة، تُعرض شاشة الوحدة الطرفية للإدخال.
 11. الزر 

يتولى مسؤولية تشغيل طاقة الجهاز وإيقاف تشغيلها (وضع الاستعداد).

لإيقاف تشغيل الطاقة (وضعاها في وضع الاستعداد)، اضغط على الزر مرة واحدة. ستظهر رسالة تأكيد على الشاشة. الآن اضغط على الزر () مرة أخرى.
 12. الزر 

عند الضغط عليه أثناء عرض القائمة على الشاشة، يتم إيقاف عرض القائمة.
- تلميح:
• للحصول على التفاصيل، ارجع إلى "رسالة المؤشر".
(← صفحة 107)

1. إلقاء نظرة عامة على المنتج والتحقق من العناصر المُوردة وأسماء الأجزاء

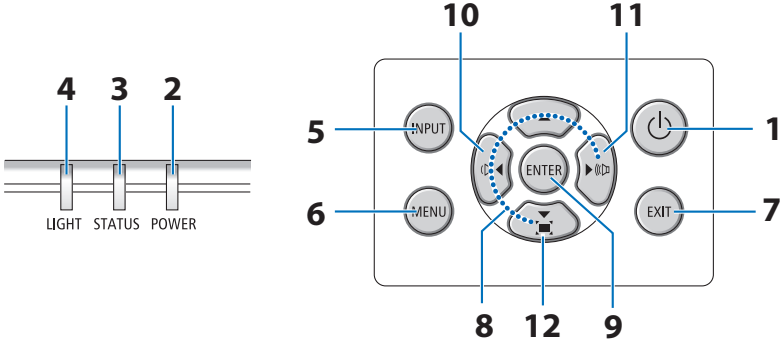

10. الزر (مستوى الصوت -)

عند الضغط عليه في حال عدم ظهور قائمة المعلومات المعروضة على الشاشة، فإنه يتولى تعديل مستوى الصوت. (← صفحة 32)

11. الزر (مستوى الصوت +)

عند الضغط عليه في حال عدم ظهور قائمة المعلومات المعروضة على الشاشة، فإنه يتولى تعديل مستوى الصوت. (← صفحة 32)

12. الزر (تصحيح التشوه شبه المنحرف)

عند الضغط عليه في حال عدم ظهور قائمة المعلومات المعروضة على الشاشة، فإنه يتولى تعديل التشوه شبه المنحرف. (← صفحة 29)

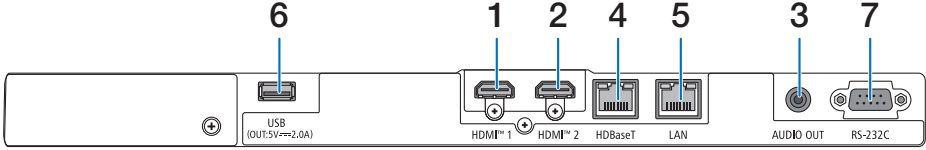

7. منفذ RS-232C (موصل D-Sub مزود بـ 9 سنون)

استخدم هذا المنفذ لتوصيل حاسب آلي أو نظام تحكم. حيث يتيح لك هذا المنفذ إمكانية التحكم في جهاز العرض باستخدام بروتوكول الاتصال التسلسلي. وإذا كنت تعمل على كتابة برنامجك الخاص، فستجد رموز التحكم النموذجية في الحاسب الآلي بصفحة 101.

1. الوحدة الطرفية HDMI 1 (النوع A)

مخصصة للتوصيل بأطراف خرج أجهزة مثل حاسب آلي أو مشغل Blu-ray، وما إلى ذلك.

2. الوحدة الطرفية HDMI 2 (النوع A)

مخصصة للتوصيل بأطراف خرج أجهزة مثل حاسب آلي أو مشغل Blu-ray، وما إلى ذلك.

3. مقبس AUDIO OUT صغير (ستريو صغير)

يتم إخراج الإشارة الصوتية للصورة المعروضة من جهاز العرض.

عند توصيل جهاز صوت خارجي، يتم تعطيل مكبر صوت جهاز العرض.

4. منفذ HDBaseT (RJ-45)

مخصص للتوصيل بأجهزة الإرسال المتوافقة مع HDBaseT والمتوفرة بالأسواق.

(← صفحة 75)

5. منفذ LAN (RJ-45)

مخصص لتوصيل الوحدة بشبكة LAN سلكية.

(← صفحة 74)

6. منفذ USB (من النوع A)

مخصص لتوصيل وحدة ذاكرة USB. عند حفظ بيانات الصورة في وحدة ذاكرة USB، يمكن عرض الصورة باستخدام [العارض] الخاص بجهاز العرض.

(← صفحة 39)

عند تشغيل جهاز العرض، يتم تزويده بطاقة 5 فولت/2.0 أمبير.

4-1. أسماء مكونات وحدة التحكم عن بُعد

1. جهاز إرسال الأشعة تحت الحمراء
تُرسل من هنا إشارات التحكم عن بُعد بالأشعة تحت الحمراء.
وجّه وحدة التحكم عن بُعد نحو مستشعر الإشارة في الوحدة الرئيسية عند التشغيل.
2. الزر **POWER ON (|)**
عندما يكون جهاز العرض في وضع الاستعداد (مع وميض المؤشر POWER باللون البرتقالي*)، يقوم هذا الزر بتشغيل الجهاز.
(* عند ضبط وضع الاستعداد على [عادي])
3. الزر **POWER STANDBY (⏻)**
عند الضغط عليه مرة واحدة، تظهر رسالة تأكيد إيقاف التشغيل.
عند الضغط عليه مرة أخرى، يتوقف تشغيل جهاز العرض (وضع الاستعداد).
4. الزر **SOURCE**
يعرض شاشة الوحدة الطرفية للدخل.
5. الزر **HDMI1**
يحدّد دخل HDMI1.
6. الزر **HDMI2**
يحدّد دخل HDMI2.
7. الزر **HDBaseT**
يحدّد دخل HDBaseT.
8. الزر **DisplayPort**
(لا يعمل هذا الزر في جهاز العرض هذا.)
9. الزر **COMPUTER**
(لا يعمل هذا الزر في جهاز العرض هذا.)
10. الزر **AUTO ADJ.**
(لا يعمل هذا الزر في جهاز العرض هذا.)
11. الزر **VIDEO**
(لا يعمل هذا الزر في جهاز العرض هذا.)
12. الزر **USB-A**
يحدّد العارض. (← صفحة 39)

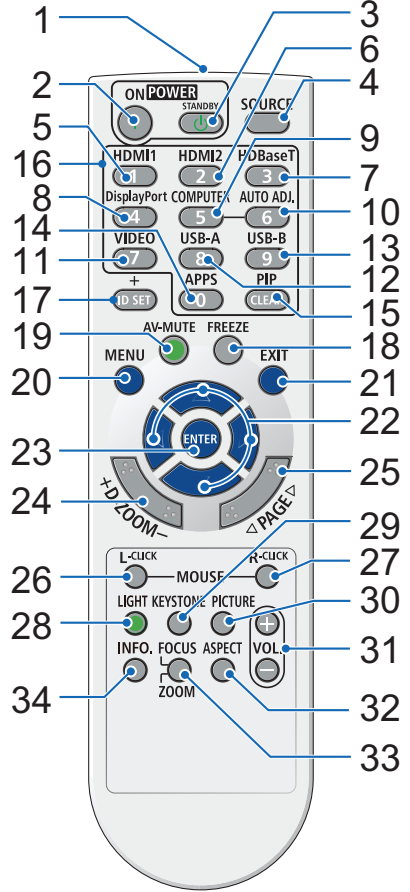

13. الزر USB-B

(لا يعمل هذا الزر في جهاز العرض هذا.)

14. الزر APPS

(لا يعمل هذا الزر في جهاز العرض هذا.)

15. الزر PIP

(لا يعمل هذا الزر في جهاز العرض هذا.)

16. زر لوحة المفاتيح الرقمية/الزر CLEAR

يُستخدم لإدخال المعرّفات عند ضبط معرّف التحكم.

يُستخدم الزر CLEAR لإلغاء إعداد معرّف التحكم.

يُستخدم أيضًا لإدخال الأرقام في [إعدادات الشبكة].

17. الزر ID SET

يُستخدم لضبط معرّف التحكم عند تشغيل أجهزة عرض متعددة بشكل

منفصل باستخدام وحدة التحكم عن بُعد لهذا الجهاز. (← صفحة 69)

18. الزر FREEZE

يعرض الصورة كصورة ثابتة.

اضغط مرة أخرى للعودة.

19. الزر AV-MUTE

يكتم الصورة والصوت مؤقتًا. اضغط مرة أخرى للعودة.

20. الزر MENU

يعرض قائمة المعلومات المعروضة على الشاشة لإجراء الإعدادات

والتعديلات المختلفة.

21. الزر EXIT

عندما تكون قائمة المعلومات المعروضة على الشاشة ظاهرة، يعود

هذا الزر إلى المستوى السابق من القائمة. عندما يكون المؤشر على

القائمة الرئيسية، يغلق القائمة.

عندما تظهر رسالة تأكيد، يلغى العملية.

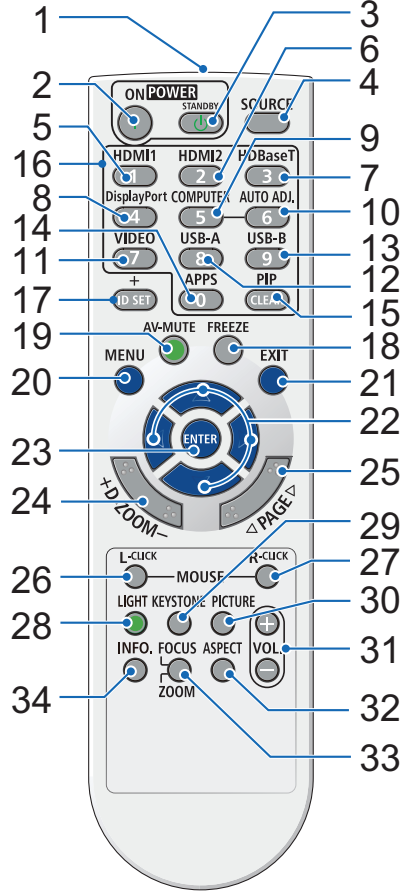

22. الأزرار ▲▼◀▶

تستخدم هذه الأزرار في تشغيل قائمة المعلومات المعروضة على الشاشة، وتعديل موضع العرض عند التكبير على الشاشة باستخدام زرَي D-ZOOM (+)(-)، وكذلك للتنقل بين شاشات الشرائح باستخدام العارض.

23. الزر ENTER

عندما تكون قائمة المعلومات المعروضة على الشاشة ظاهرة، ينتقل إلى المستوى التالي من القائمة. وعندما تكون رسالة التأكيد معروضة، فإنه يؤكد العنصر.

24. الزر D-ZOOM (+)(-)

استخدم هذه الأزرار لتكبير الشاشة وتصغيرها (العودة إلى الحجم الأصلي). عند تكبير الشاشة، يمكنك نقل موضع العرض باستخدام الأزرار ▲▼◀▶.

25. الزر PAGE ▲▼

(لا يعمل هذا الزر في جهاز العرض هذا.)

26. الزر MOUSE L-CLICK

(لا يعمل هذا الزر في جهاز العرض هذا.)

27. الزر MOUSE R-CLICK

(لا يعمل هذا الزر في جهاز العرض هذا.)

28. الزر LIGHT

يتولى التبديل بين أوضاع الإضاءة. (← صفحة 37)

29. الزر KEYSTONE

يعرض قائمة التصحيح الهندسي. (← صفحة 29)

30. الزر PICTURE

يتولى التبديل بين أوضاع إدارة الصورة. (← صفحة 48)

31. الزر VOL (+)(-)

يتولى ضبط مستوى صوت مكبر الصوت المدمج. كما يقوم بتعديل مستوى الصوت الصادر من الوحدة الطرفية لخرج الصوت.

32. الزر ASPECT

يتولى التبديل بين نسب الأبعاد. (← صفحة 50)

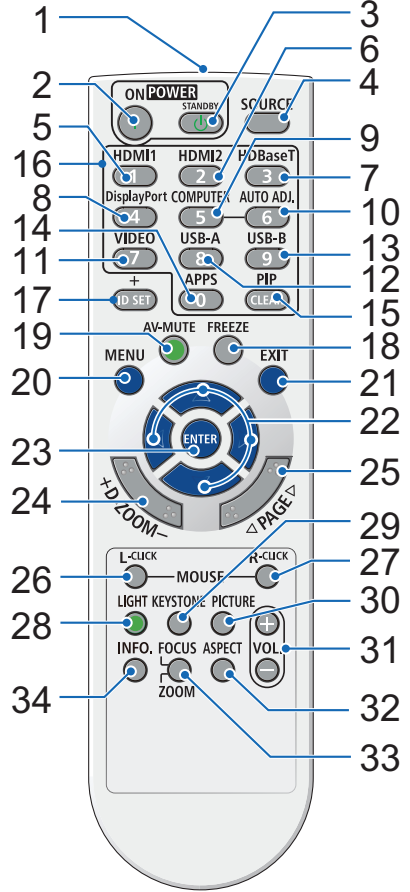

33. الزر FOCUS/ZOOM

(لا يعمل هذا الزر في جهاز العرض هذا.)

34. الزر INFO.

يعرض شاشة المعلومات. (← صفحة 72)

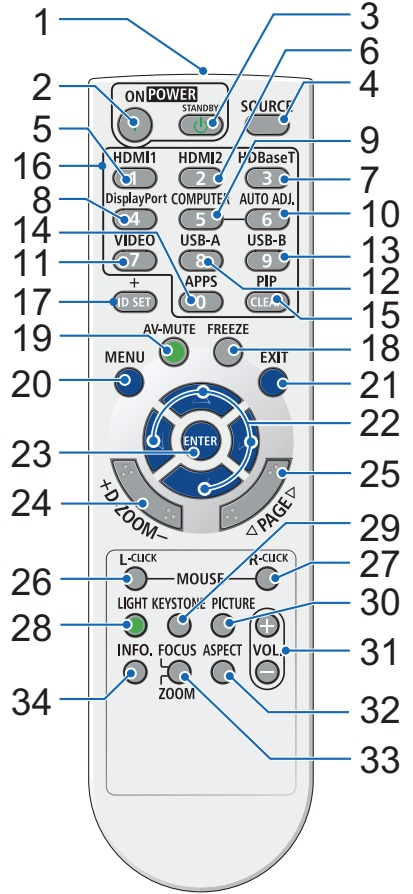

1. إلقاء نظرة عامة على المنتج والتحقق من العناصر المؤرّدة وأسماء الأجزاء

تركيب البطاريات

1. اضغط بقوة واسحب غطاء البطاريات للخارج.

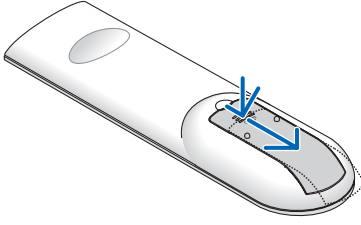

2. ركب بطاريات قلووية AAA. تحقق من صحة اتجاه القطبين (+/-) عند تركيب البطاريات.

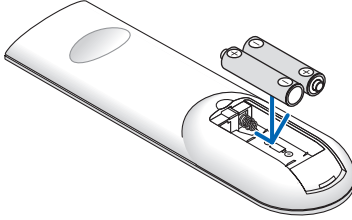

3. اسحب الغطاء فوق البطاريات إلى أن يستقر في موضعه.

ملاحظة:

• لا تمزج بين أنواع مختلفة من البطاريات أو بين البطاريات الجديدة والقديمة.

• عند استبدال البطاريات، قم بشراء بطاريتين من نفس النوع من بطاريات AAA القلووية.

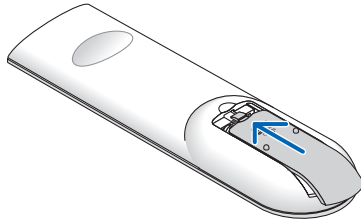

احتياطات وحدة التحكم عن بُعد

- توخ الحذر عند استخدام وحدة التحكم عن بُعد.
- إذا تعرضت وحدة التحكم عن بُعد للبلل، فامسح المياه عنها فوراً حتى تجف.
- تجنّب درجات الحرارة والرطوبة العالية.
- تجنّب إحداث دائرة قصر للبطاريات أو تسخينها أو تفكيكها.
- تجنّب إلقاء البطاريات في النار.
- أخرج البطاريات من وحدة التحكم عن بُعد في حالة عدم استخدامها لفترة طويلة.
- تحقق من صحة اتجاه القطبين (+/-) عند تركيب البطاريات.
- تجنّب استخدام بطاريات جديدة وقديمة أو استخدام نوعين مختلفين من البطاريات معاً.
- تخلّص من البطاريات المستعملة وفقاً للوائح المحلية لديك.

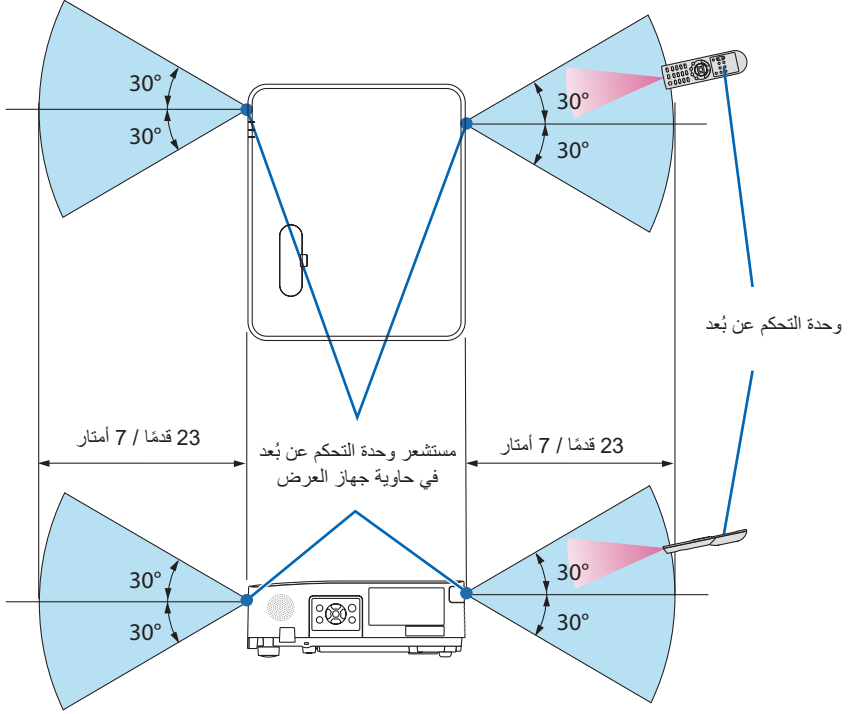

- تعمل إشارة الأشعة تحت الحمراء من خلال خط رؤية تصل مسافته إلى حوالي 23 قدمًا / 7 أمتار وضمن نطاق زاوية 60 درجة من مستشعر جهاز التحكم عن بُعد الموجود على حاوية جهاز العرض.
- لن يستجيب جهاز العرض في حالة وجود أشياء بين وحدة التحكم عن بُعد والمستشعر أو في حالة سقوط ضوء قوي على المستشعر. كما تمنع البطاريات الضعيفة تشغيل جهاز العرض باستخدام وحدة التحكم عن بُعد.

2. عرض صورة (عملية التشغيل الأساسية)

ستجد في هذا القسم شرحًا حول كيفية تشغيل جهاز العرض وعرض صورة على الشاشة.

1-2. خطوات عرض الصورة

الخطوة 1

- توصيل الحاسب الآلي / توصيل كابل الطاقة (← صفحة 18)



الخطوة 2

- تشغيل جهاز العرض (← صفحة 20)



الخطوة 3

- اختيار مصدر تشغيل (← صفحة 22)



الخطوة 4

- تعديل مقاس الصورة وموضعها (← صفحة 23)
- تصحيح التشوه شبه المنحرف (← صفحة 29)



الخطوة 5

- تعديل مستوى صوت الوحدة (← صفحة 32)



الخطوة 6

- عمل عرض تقديمي



الخطوة 7

- إيقاف تشغيل جهاز العرض (← صفحة 33)



الخطوة 8

- عند تحريك جهاز العرض (← صفحة 34)

2-2. توصيل الحاسب الآلي/توصيل كابل الطاقة

1. وصل الحاسب الآلي بجهاز العرض.

سيوضح لك هذا القسم عملية التوصيل الأساسي بالحاسب الآلي. للمزيد من المعلومات عن التوصيلات الأخرى، راجع موضوع "6. إجراء التوصيلات" في صفحة 73.

قم بتوصيل كابل HDMI متوفر بالأسواق بين منفذ خرج HDMI الخاص بالحاسب الآلي وموصل HDMI 1 أو HDMI 2 بجهاز العرض.

2. وصل كابل الطاقة المرفق بجهاز العرض.

قم أولاً بتوصيل كابل الطاقة المرفق المزود بثلاثة سنون بالوحدة الطرفية لدخل التيار المتردد في جهاز العرض، ثم وصل قابس آخر لكابل الطاقة المرفق مباشرة بمأخذ التيار الكهربائي في الحائط. تجنّب استخدام أي مهايئ للقابس.



تنبيه:

- هذا الجهاز مُصمّم للاستخدام بحيث يتم توصيل كابل الطاقة بالأرضي. إذا لم يكن كابل الطاقة موصلًا بالأرضي، فقد تحدث صدمة كهربائية. يُرجى التأكد من توصيل كابل الطاقة بمأخذ التيار بالحائط مباشرةً وتأريضه بشكل صحيح. تجنّب استخدام مهايئ للمحوّل بمقياس ثنائي النواة.
- تأكد من توصيل جهاز العرض والحاسب الآلي (مصدر الإشارة) بنفس نقطة الأرضي. عند توصيل جهاز العرض والحاسب الآلي (مصدر الإشارة) بنقاط تأريض مختلفة، فقد تؤدي التقلبات في جهد التأريض إلى نشوب حريق أو انبعاث دخان.

2. عرض صورة (عملية التشغيل الأساسية)

عند توصيل كابل الطاقة، يومض مؤشر POWER الخاص بجهاز العرض هذا باللون البرتقالي وتنتقل الوحدة إلى وضع الاستعداد. (في هذه الحالة، يكون [وضع الاستعداد] [عادي].)

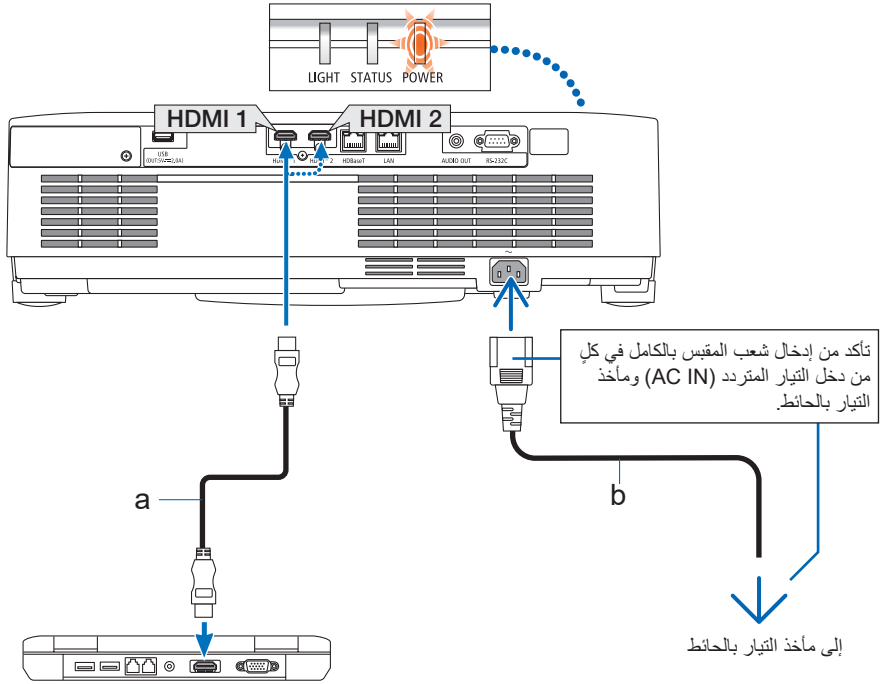

a: كابل HDMI (غير مرفق) / b: كابل الطاقة (مرفق)

• استخدم كابل HDMI ممتاز عالي السرعة.



تنبيه:

قد ترتفع حرارة أجزاء جهاز العرض مؤقتًا إذا تم إيقاف تشغيل جهاز العرض باستخدام الزر POWER. كن حذرًا عند التعامل مع جهاز العرض.

2. عرض صورة (عملية التشغيل الأساسية)

3-2. تشغيل جهاز العرض



تحذير

يقوم جهاز العرض بتوليد ضوء قوي. عند تشغيل الجهاز، تأكد من عدم وجود أي شخص ينظر إلى العدسة ضمن نطاق العرض.

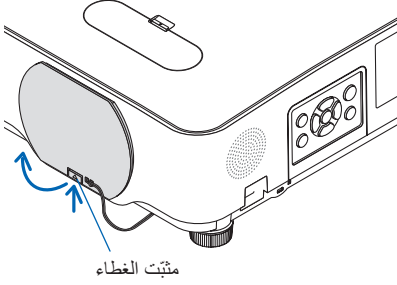

متبّت الغطاء

1. اخلع غطاء العدسة.

مع الضغط على مثبت غطاء العدسة للأعلى، اسحب الغطاء إلى الأمام واخلعه.

وحدة العرض

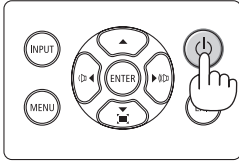

وحدة التحكم عن بُعد

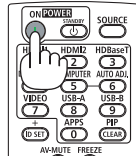

2. اضغط على الزر (POWER) ④ باحماية جهاز العرض، أو على الزر POWER ON بوحدة التحكم عن بُعد.

يضيء مؤشر POWER باللون الأزرق وتُعرض الصورة على الشاشة.

- إذا لم يتم إدخال أي إشارة، تُعرض شاشة زرقاء. (إعدادات المصنع الافتراضية لجهاز العرض)
- إذا بدت الصورة ضبابية، أدر حلقة التركيز اليوري لضبط تركيز الشاشة. (← صفحة 26)

ملاحظة:

- في الحالات التالية، لن يتم تشغيل الجهاز حتى إذا ضغطت على الزر.
 - إذا كانت درجة الحرارة الداخلية للجهاز مرتفعة بشكل غير طبيعي، فلن يعمل الجهاز لحماية مكوناته. يُرجى الانتظار لبعض الوقت (حتى تنخفض درجة الحرارة الداخلية) قبل تشغيل الطاقة.
 - إذا أضاء مؤشر الحالة باللون البرتقالي عند الضغط على الزر، فهذا يعني أن لوحة التحكم مؤمنة القفل. افتح قفل لوحة التحكم. (← صفحة 54)

2. عرض صورة (عملية التشغيل الأساسية)

تلميح:

لاختيار لغة القائمة، اتبع الخطوات التالية:

1. اضغط على الزر **MENU** في وحدة التحكم عن بُعد أو لوحة التحكم الخاصة بالوحدة الرئيسية.
تُعرض قائمة المعلومات المعروضة على الشاشة.

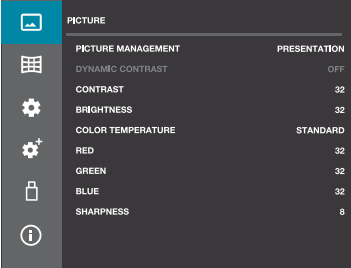

2. استخدم الزر **▲/▼** لتحريك المؤشر إلى أيقونة **[SETUP(2)]**.
ثم اضغط على الزر **ENTER** أو الزر **▶**.
تُعرض قائمة **[SETUP(2)]** على الشاشة.

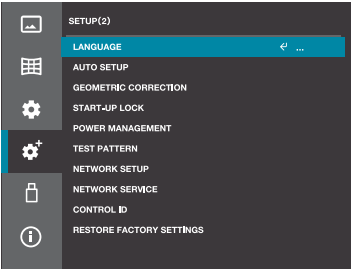

3. تأكد من تحديد المؤشر على **[LANGUAGE]**، ثم اضغط على الزر **ENTER** أو الزر **▶**.
تُعرض قائمة لغات العرض.

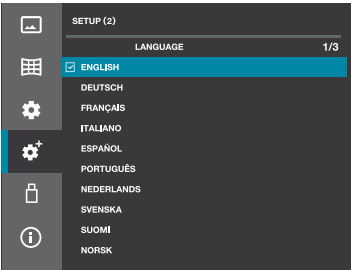

4. استخدم الزر **▲** أو **▼** لاختيار لغة من بين 25 لغة من القائمة.
5. اضغط على الزر **ENTER** لتنفيذ الاختيار.
بعد الانتهاء من هذه الخطوة، يمكنك المتابعة إلى تشغيل القائمة.



2. عرض صورة (عملية التشغيل الأساسية)

4-2. اختيار مصدر تشغيل

الاختيار بالضغط على زر مُحدِّد الدخل

1. قم بتشغيل الحاسب الآلي أو مُشغِّل أقراص DVD المتصل بجهاز العرض.

لعرض الصورة من مُشغِّل أقراص DVD أو غيره، ابدأ عملية التشغيل (PLAY).

2. اضغط على الزر INPUT (مُحدِّد الدخل).

تُعرض شاشة الوحدة الطرفية للدخل.

وحدة العرض

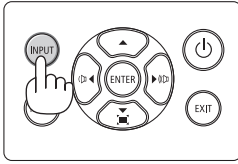

وحدة التحكم عن بُعد

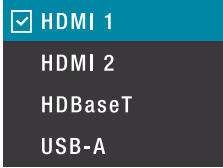
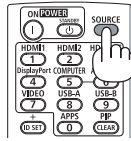

3. استخدم الزرَيْن ▲/▼ لتحريك المؤشر إلى الوحدة الطرفية المراد عرض صورتها، ثم اضغط على الزر ENTER.

الاختيار بالضغط على الزر HDMI1 أو HDMI2 بوحدة التحكم عن بُعد

1. قم بتشغيل الحاسب الآلي أو مُشغِّل أقراص DVD المتصل بجهاز العرض.

لعرض الصورة من مُشغِّل أقراص DVD أو غيره، ابدأ عملية التشغيل (PLAY).

2. اضغط على الزر HDMI1 أو HDMI2 بوحدة التحكم عن بُعد.

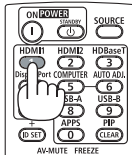

تلميح:

- إذا لم يتم إدخال أي إشارة، تُعرض شاشة زرقاء. (إعدادات المصنع الافتراضية لجهاز العرض هذا) بالنسبة لمُشغِّلات أقراص DVD وغيرها، ابدأ عملية التشغيل (PLAY).

2. عرض صورة (عملية التشغيل الأساسية)

5-2. ضبط مقياس الصورة وموضعها

استخدم قرص إزاحة العدسة، وذراع قاعدة الإمالة القابلة للضبط، وذراع الزووم وحلقة التركيز البؤري لضبط حجم الصورة وموضعها. لم ترد الرسومات والكابلات في هذا الفصل لوضوحها.

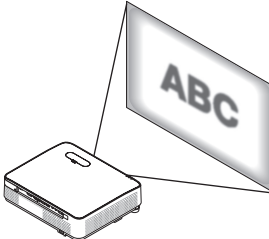
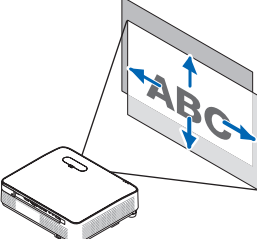
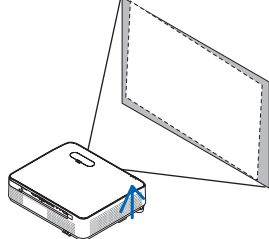
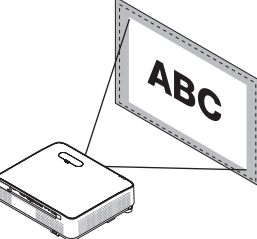
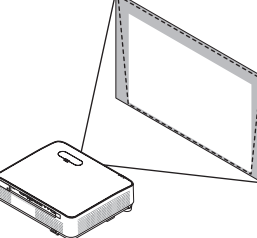
<p>تعديل التركيز البؤري [حلقة التركيز البؤري] (← صفحة 26)</p> 	<p>تعديل الموضع الرأسى والأفقى للصورة المعروضة [إزاحة العدسة] (← صفحة 24)</p> 
<p>تعديل ارتفاع الصورة المعروضة وزاوية ميلها الأفقى [قاعدة الإمالة] (← صفحة 28)</p> 	<p>تعديل حجم الصورة بدقة [ذراع الزووم] (← صفحة 27)</p> 
	<p>تصحيح التشوّه شبه المنحرف [شبه منحرف] (← صفحة 29)</p> 

2. عرض صورة (عملية التشغيل الأساسية)

ضبط الوضع العمودي للصورة المعروضة (إزاحة العدسة)



تنبيه

احرص على إجراء الضبط من خلف جهاز العرض أو من جانبه. قد تتعرض عينك للإصابة بفعل الضوء القوي الصادر من جهاز العرض عند محاولة ضبطه من الأمام.

1. افتح غطاء إزاحة العدسة.

- افتح الغطاء أثناء دفع مثبت الغطاء للأمام.
- لا يمكن خلع غطاء إزاحة العدسة.

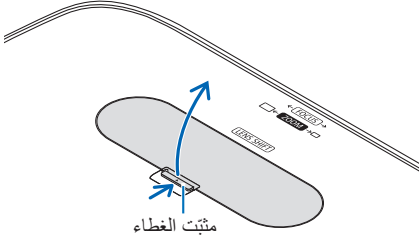

2. أدر أقراص إزاحة العدسة باتجاه عقارب الساعة أو عكسها.

قرص رأسي

أدر هذا القرص باتجاه عقارب الساعة أو عكس اتجاه عقارب الساعة لتعديل موضع العرض في الاتجاه الرأسي.

قرص أفقي

أدر هذا القرص باتجاه عقارب الساعة أو عكس اتجاه عقارب الساعة لتعديل موضع العرض في الاتجاه الأفقي.

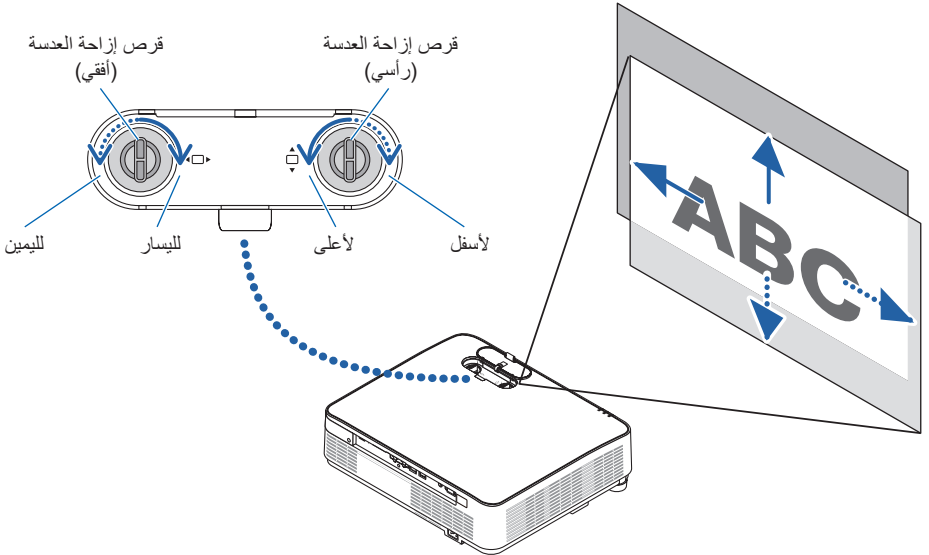

2. عرض صورة (عملية التشغيل الأساسية)

ملاحظة:

- يمكن تدوير الأقراص أكثر من دورة كاملة واحدة، ولكن لا يمكن تحريك موضع العرض بما يزيد عن النطاق المشار إليه في الصفحة التالية. تجنّب تدوير الأقراص بالقوة. وإلا قد تُتلف الأقراص.
- إذا أزيحت العدسة إلى الحد الأقصى في الاتجاه القطري، تصبح حافة الشاشة مظلمة أو مظللة.
- يجب إنهاء ضبط الإزاحة الرأسية مع صورة مُزاحة لأعلى. إذا أنهيت تعديل الإزاحة الرأسية مع صورة مُزاحة لأسفل، فقد تتسبب تعديلات الزوم/التركيز البؤري أو الاهتزاز القوي في إزاحة الصورة المعروضة لأسفل قليلاً.

3. أغلق غطاء إزاحة العدسة.

أدخل خطافيّ الغطاء (الاثنتين) في التجاويف المخصّصة لهما بجهاز العرض، ثم أغلق الغطاء.

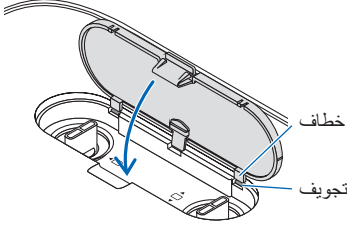

تلميح:

- يوضح الرسم البياني الوارد أدناه نطاق ضبط إزاحة العدسة ([التوجيه]: [مكتبي أمامي]).
- لمعرفة نطاق ضبط إزاحة العدسة فيما يتعلق بعرض [سقفي أمامي]، راجع صفحة 93.

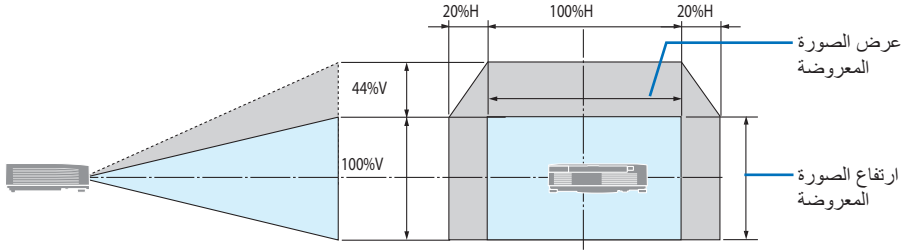

شرح الرموز: يشير حرف V إلى الوضع العمودي (ارتفاع الصورة المعروضة)، بينما يشير حرف H إلى الوضع الأفقي (عرض الصورة المعروضة).

2. عرض صورة (عملية التشغيل الأساسية)

التركيز البؤري

استخدم عجلة التركيز البؤري للحصول على أفضل تركيز بؤري.

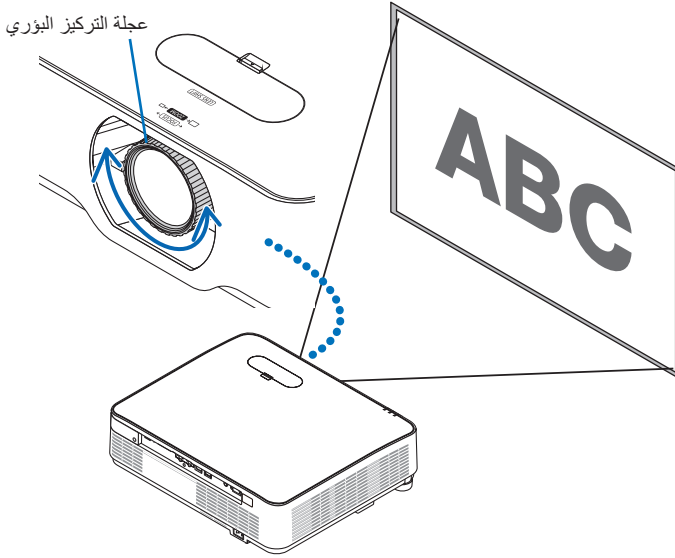

ملاحظة:

- يُنصح به لإجراء ضبط التركيز البؤري بعد ترك جهاز العرض في حالة اختبار النمط للعرض لأكثر من 30 دقيقة. يُرجى الرجوع إلى صفحة 66 بخصوص اختبار النمط.

2. عرض صورة (عملية التشغيل الأساسية)

الزوم

أدر ذراع الزوم باتجاه عقارب الساعة وعكس اتجاه عقارب الساعة.

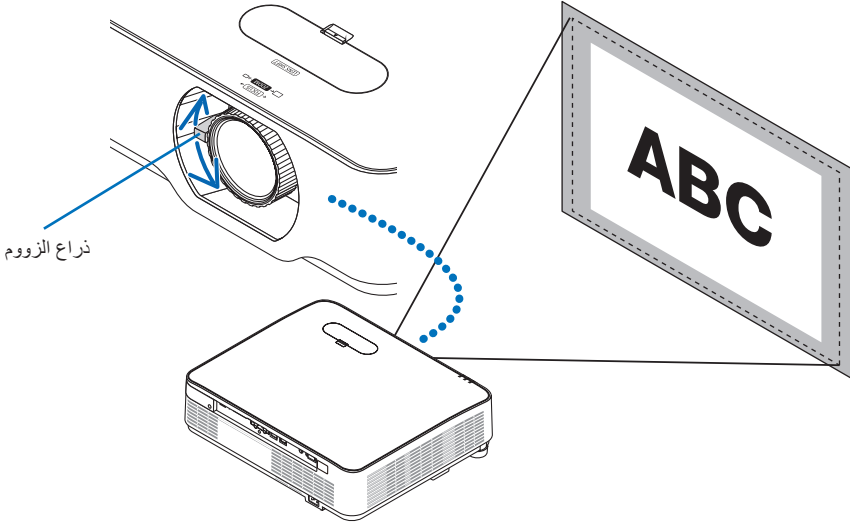

2. عرض صورة (عملية التشغيل الأساسية)

تعديل الإمالة (قاعدة الإمالة)

تعديل الإمالة اليسرى واليمنى.

1. أدر أرجل الإمالة اليسرى واليمنى لضبطهما.

تطول أرجل الإمالة أو تقصر عند تدويرها.

يُضبط ارتفاع الصورة المعروضة بتدوير أرجل الإمالة اليسرى واليمنى.

إذا كانت الصورة المعروضة مائلة، فأدر إحدى أرجل الإمالة لتعديل الصورة وجعلها مستوية.

- إذا كانت الصورة المعروضة مشوّهة، فراجع "2-6. تصحيح التشوّه شبه المنحرف (Keystone Correction)" (← صفحة 29).
- يمكن إطالة أرجل الإمالة بحد أقصى 15 مم/0.6 بوصة.
- يمكن استخدام أرجل الإمالة لإمالة جهاز العرض بحد أقصى 2 درجة.

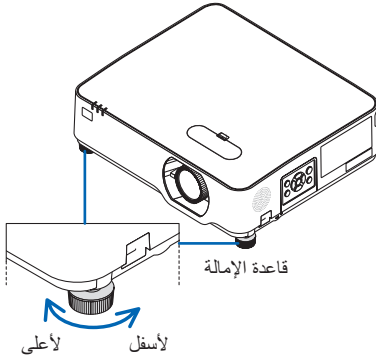
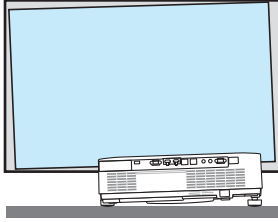

ملاحظة:

- لا تطل أرجل الإمالة بما يتجاوز 15 مم/0.6 بوصة. وإلا سيصبح الجزء المثبت لأرجل الإمالة غير مستقر، وقد يتسبب في انفصال أرجل الإمالة عن جهاز العرض.
- لا تستخدم أرجل الإمالة لأي غرض سوى تعديل زاوية عرض جهاز العرض. التعامل الخاطئ مع أرجل الإمالة، مثل حمل جهاز العرض من خلال الإمساك بأرجل الإمالة أو تعليقه على حائط باستخدام أرجل الإمالة، يمكن أن يلحق الضرر بجهاز العرض.

2. عرض صورة (عملية التشغيل الأساسية)

6-2. تصحيح التشوه شبه المنحرف (Keystone Correction)

يمكن ضبط التشوه شبه المنحرف للصورة المعروضة باستخدام وظيفة التصحيح الهندسي. يصف هذا القسم إجراء وظيفة "تصحيح الانحراف الأفقي/العمودي".

نبذة عن أنواع وظائف التصحيح الهندسي في جهاز العرض هذا

- يحتوي جهاز العرض هذا على الأنواع الخمسة من وظائف التصحيح الهندسي الموضحة أدناه.
- للحصول على تفاصيل عن كل وظيفة تصحيح، ارجع إلى صفحة 58.
- يُحتفظ بحالة التصحيح الهندسي حتى بعد إيقاف تشغيل جهاز العرض. (الإعداد الافتراضي للمصنع لـ [تصحيح] هو [حفظ].) لإلغاء التصحيح الهندسي، قم بتنفيذ عملية إعادة الضبط.

استخدم الأزرار ▲▼▶◀ لتعديل التشوه شبه المنحرف الأفقي والعمودي.	شبه منحرف أفقي/عمودي
اضبط التشوه شبه المنحرف عن طريق ضبط الزوايا الأربع للصورة المعروضة.	زاوية الصورة
يُجري تصحيحًا للعرض على جدار مائل بالنسبة للسطح العمودي. اضبط ما مجموعه ست نقاط: الزوايا الأربع للصورة المعروضة، بالإضافة إلى نقطة واحدة في منتصف الحافة العلوية ونقطة واحدة في منتصف الحافة السفلية.	الزاوية العمودية
اضبط التشوه المنحني عند عرض الصور على سطح منحنى.	التشوه الوسادي
حدّد نقاط ضبط متعددة معروضة على الصورة المعروضة لضبط التشوه.	ضبط الصورة الشبكية
يعيد هذا الصورة المُعدّلة إلى حالتها الأصلية.	قيمة إعادة الضبط

2. عرض صورة (عملية التشغيل الأساسية)

إجراء تصحيح الانحراف الأفقي/العمودي

1. اضغط على الزر ▼ (■) في لوحة التحكم الرئيسية بالوحدة.

تُعرض قائمة [تصحيح هندسي].

- عند التشغيل من وحدة التحكم عن بُعد، اضغط على الزر KEystone.

وحدة العرض

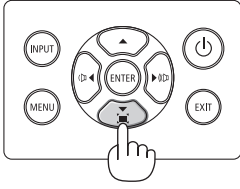

وحدة التحكم عن بُعد

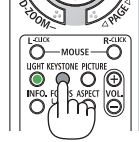

شبه منحرف أفقي/عمودي

- زاوية الصورة
- الزاوية العمودية
- التشوّه السادي
- ضبط الصورة الشبكية
- قيمة إعادة الضبط

2. استخدم الزرين ▲/▼ لتحريك المؤشر إلى [شبه منحرف أفقي/عمودي]، ثم اضغط على الزر ENTER.

تظهر شاشة [شبه منحرف أفقي/عمودي] في منتصف الصورة المعروضة.

شبه منحرف أفقي/عمودي



إطار الشاشة

الصورة المعروضة

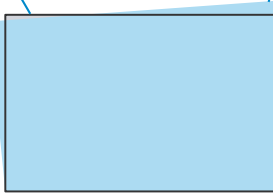

3. أثناء عرض شاشة [شبه منحرف أفقي/عمودي]، استخدم الزرين ◀▶ لتعديل ميل الصورة المعروضة يسارًا/يمينًا.

- يتحول شكل المثلث على شاشة [شبه منحرف أفقي/عمودي] في اتجاه الضبط إلى اللون الأزرق. يشير شكل مثلث أبيض إلى أنه لم يتم إجراء أي تعديل.

شبه منحرف أفقي/عمودي



- إذا اختفت شاشة [شبه منحرف أفقي/عمودي]، فاضغط على الزر ▼ (أو الزر KEystone) في وحدة التحكم عن بُعد في لوحة التحكم بالوحدة مرة أخرى، وحدد [شبه منحرف أفقي/عمودي]، ثم اضغط على الزر ENTER.

4. أثناء عرض شاشة [شبه منحرف أفقي/عمودي]، استخدم الزرين ▲/▼ لضبط التشوّه شبه المنحرف في الاتجاه العمودي.

2. عرض صورة (عملية التشغيل الأساسية)

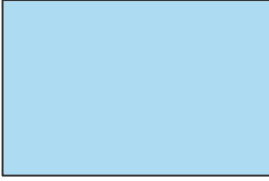

5. كزّر الخطوتين رقم 3 و 4 لضبط التشوّه شبه المنحرف للصورة المعروضة.

تلميح:

- عند الوصول إلى الحد العلوي لتصحيح الانحراف الأفقي/العمودي، يختفي شكل المثلث.
- يختلف النطاق القابل للتعديل حسب مصدر إشارة الدخل.
- عند استخدام العارض (USB-A)، لا يمكن عرض قائمة التصحيح الهندسي حتى بالضغط على الزر ▼ في لوحة التحكم بالوحدة الرئيسية.

2. عرض صورة (عملية التشغيل الأساسية)

7-2. تعديل مستوى صوت الوحدة

اضبط مستوى صوت مكبر الصوت المدمج بجهاز العرض ومستوى صوت إشارة الصوت الخارجة من الوحدة الطرفية لخرج الصوت.

التعديل باستخدام أزرار التشغيل في جهاز العرض

1. عندما لا تكون قائمة المعلومات المعروضة على الشاشة ظاهرة، اضغط على الزرّين ◀ / ▶ (D) .

يُعرض شريط تعديل مستوى الصوت.

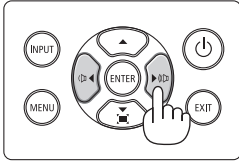

◀▶ (D) الجانب	يزداد مستوى الصوت.
▶ (D) الجانب	ينخفض مستوى الصوت.



- عند عرض شريط ضبط مستوى الصوت، يمكن كتم الصوت مؤقتاً باستخدام الزرّين ▲/▼ .
لإعادة تشغيل الصوت، استخدم الزرّين ◀/▶ بعد إيقاف تشغيل شريط تعديل مستوى الصوت.

ملاحظة:

- لا يمكن تعديل مستوى الصوت باستخدام الزرّين ◀/▶ عندما تظهر قائمة المعلومات المعروضة على الشاشة ويتم تكبير الصورة باستخدام الزر D-ZOOM (+).

التعديل باستخدام وحدة التحكم عن بُعد

1. اضغط على الزرّين VOL. في وحدة التحكم عن بُعد.

يُعرض شريط تعديل مستوى الصوت.

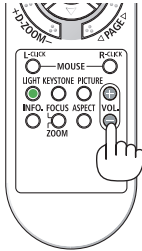

+ الجانب	يزداد مستوى الصوت.
- الجانب	ينخفض مستوى الصوت.



- عند عرض شريط ضبط مستوى الصوت، يمكن كتم الصوت مؤقتاً باستخدام الأزرار ▲/▼ .
لإعادة تشغيل الصوت، استخدم زرّي مستوى الصوت +/- بعد إيقاف تشغيل شريط ضبط مستوى الصوت.
- عند عرض شريط ضبط مستوى الصوت، يمكن أيضاً ضبط مستوى الصوت باستخدام الزرّين ◀/▶ .

8-2. إيقاف تشغيل جهاز العرض

لإيقاف تشغيل جهاز العرض:

1. أولاً، اضغط على الزر (POWER) بحاوية جهاز العرض أو على الزر **STANDBY** بوحدة التحكم عن بُعد. عندئذٍ تظهر رسالة التأكيد.

وحدة العرض

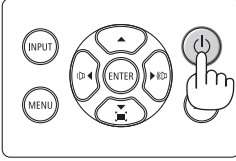

وحدة التحكم عن بُعد

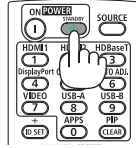

2. ثانيًا، اضغط على الزر (POWER) أو على الزر **STANDBY** مرة أخرى.

عند إيقاف تشغيل مصدر الضوء، تُفصل الطاقة أيضًا (وضع الاستعداد). عندما ينتقل جهاز العرض إلى وضع الاستعداد، يومض مؤشر **POWER** في الوحدة باللون البرتقالي. (في هذه الحالة، يكون [وضع الاستعداد] [عادي].)

3. ركب غطاء العدسة.

أدخل خطاف الغطاء (الأتنين) في التجاويف المخصصة لهما بجهاز العرض، ثم اضغط في الجزء السفلي من غطاء العدسة. المثبت مؤمن القفل بجهاز العرض.

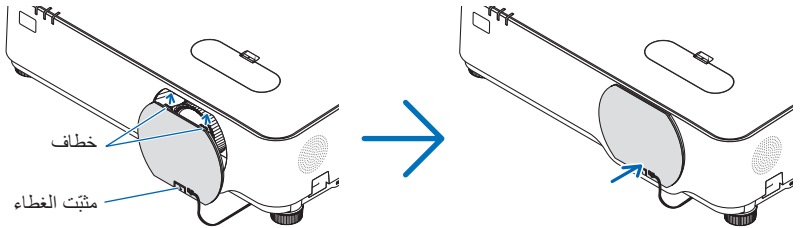

تنبيه: ⚠

قد ترتفع حرارة أجزاء جهاز العرض مؤقتًا إذا تم إيقاف تشغيل جهاز العرض باستخدام الزر **POWER**. كن حذرًا عند التعامل مع جهاز العرض.

2. عرض صورة (عملية التشغيل الأساسية)

ملاحظة:

- لا تفصل كابل الطاقة من جهاز العرض أو من مأخذ التيار الكهربائي أثناء عرض إحدى الصور؛ فقد ينجم عن ذلك تلف الوحدة الطرفية لدخل التيار المتردد بجهاز العرض أو مقيس التيار الكهربائي. إيقاف تشغيل التيار المتردد أثناء عرض صورة، استخدم القاطع الكهربائي، وما إلى ذلك.
- لا تفصل وحدة إمداد جهاز العرض بالتيار المتردد في غضون 10 ثوانٍ من القيام بالتعديلات أو ضبط التغييرات وإغلاق القائمة، فقد يؤدي ذلك إلى ضياع التعديلات والإعدادات.

تلميح:

- إذا كنت تستخدم جهاز العرض مع ضبط نمط الإضاءة على [صامتة] أو [عمر طويل]، فسيعرض رقم آخر غير 0 لعبارة "انخفاض الانبعاثات الكربونية في المرة الواحدة" في رسالة تأكيد إيقاف التشغيل.

2-9. عند تحريك جهاز العرض

الإعداد: تأكد أن جهاز العرض متوقف عن التشغيل.

1. اخلع كابل الطاقة من مأخذ التيار بالحائط.
2. افصل كابل الطاقة عن جهاز العرض.
3. افصل أي كابلات أخرى.
- أخرج وحدة ذاكرة USB إذا كانت مدخلة في جهاز العرض.
4. قبل نقل جهاز العرض، اربط قاعدة الإمالة حال إطالتها.

3. خصائص تسهيل الاستخدام

3-1. كتم الصورة والصوت (AV-MUTE)

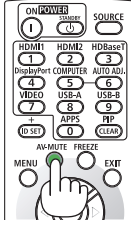

1. اضغط على الزر AV-MUTE بوحدة التحكم عن بُعد.

يتم إيقاف الصورة المعروضة والصوت الخارج من مكبر الصوت المدمج والوحدات الطرفية لخروج الصوت مؤقتًا.

- اضغط على الزر AV-MUTE مرة أخرى لإعادة تشغيل الصورة والصوت.

تلميح:

- يمكن أيضًا إيقاف تشغيل الصوت من الوحدة الطرفية لخروج الصوت (ستيريو صغير).
- تنطفئ الصورة، ولكن لا تُغلق القائمة.

3-2. تجميد الفيلم (صورة ثابتة)

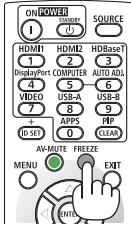

1. اضغط على الزر FREEZE بوحدة التحكم عن بُعد.

عند عرض صورة من مُشغّل أقراص DVD، يتوقف عرض الفيلم لتظهر صورة ثابتة.



- اضغط على الزر FREEZE مرة أخرى لاستئناف تشغيل الفيلم.

ملاحظة:

- لا يمكن استخدام هذه الوظيفة عند تحديد الوحدة الطرفية للدخول USB-A.

تلميح:

- عند ضبط وضع الصورة الثابتة، تُخزّن الصورة المعروضة في ذلك الوقت في ذاكرة جهاز العرض وتُعرض الصورة (الثابتة) المُخزّنة في الذاكرة. تستمر عملية التشغيل على مُشغّل أقراص DVD وغيره، حتى أثناء عرض الصورة الثابتة.

3-3. تكبير جزء من الصورة (تكبير جزئي)

1. اضغط على الزر **D-ZOOM (+)** بوحدة التحكم عن بُعد.

يتم تكبير الصورة مع كل ضغطة على الزر.

• يمكن تكبير الصورة بحد أقصى يصل إلى 4 أضعاف الحجم الأصلي.

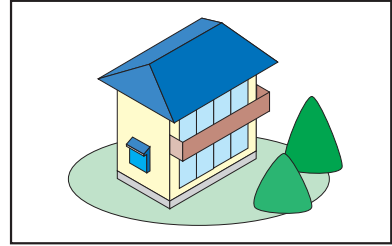
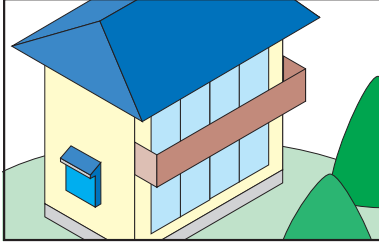

2. اضغط على الأزرار **▶◀◻▶**.

يمكن تحريك مساحة التكبير داخل الصورة.

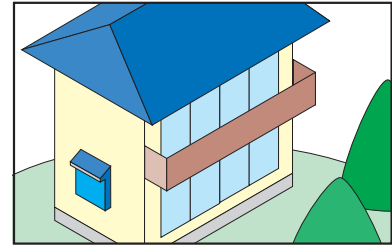
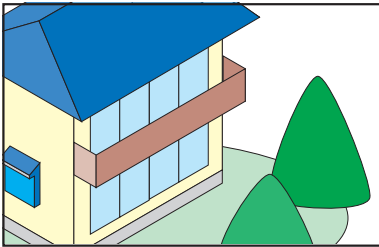

3. اضغط على الزر **D-ZOOM (-)**.

يتم تصغير الصورة مع كل ضغطة على الزر.

• بمجرد العودة إلى الحجم الأصلي، لا يمكن تصغير الصورة أكثر من ذلك.

ملاحظة:

- مع بعض الإشارات، قد لا يكون من الممكن تكبير الصورة حتى 4 أضعاف الحجم الأصلي.
- لا يمكن استخدام هذه الوظيفة عند تحديد الوحدة الطرفية للدخل USB-A.
- لا يمكن استخدام هذه الوظيفة عند عرض نمط الاختبار المدمج في جهاز العرض.

تلميح:

- يتم تكبير الصورة أو تصغيرها انطلاقًا من مركز الشاشة.
- يُلغى التكبير الجزئي عند الضغط على الزر **ASPECT** في وحدة التحكم عن بُعد أو عند تحديد [الأبعاد] ضمن [الشاشة] في قائمة المعلومات المعروضة على الشاشة وتغيير نسبة العرض إلى الارتفاع.

3. خصائص تسهيل الاستخدام

4-3. تعديل الإضاءة (السطوع) (نمط الإضاءة)

يمكن تحديد ثلاثة خيارات للوضع [نمط الإضاءة] وفقاً للغرض من الاستخدام. يمكنك أيضاً ضبط قدرة الخرج وتغيير مستوى السطوع (الإضاءة).

نمط الإضاءة	الوصف
عادي	الوضع القياسي. يمكنك ضبط الخرج من 50 إلى 100% باستخدام [ضبط الضوء].
صامتة	يعطي هذا الوضع الأولوية لتقليل ضوضاء التشغيل. يمكنك ضبط الخرج من 50 إلى 90% باستخدام [ضبط الضوء].
عمر طويل	يعطي هذا الوضع الأولوية لإطالة العمر التشغيلي للمكونات البصرية بالجهاز. يمكنك ضبط الخرج من 50 إلى 80% باستخدام [ضبط الضوء].

تغيير [نمط الإضاءة]

1. اضغط على الزر MENU.

تُعرض قائمة المعلومات المعروضة على الشاشة.



2. استخدم الزرين ▲/▼ لتحريك المؤشر إلى أيقونة

[إعداد(1)], ثم اضغط على الزر ENTER أو الزر ►.

تُعرض قائمة [إعداد(1)] على الشاشة.



4. استخدام العارض (USB-A)

4-1. ما يمكنك فعله باستخدام العارض

يحتوي العارض على الميزات التالية:

- يمكن عرض الصور المخزنة على وحدة ذاكرة فلاش USB المتوفرة بالأسواق من هذه الوحدة عن طريق إدخال وحدة ذاكرة فلاش USB التي تحتوي على الصور في منفذ USB (النوع A). بفضل هذه الميزة، يمكنك تنفيذ عروض تقديمية دون الحاجة إلى استخدام حاسب آلي.
- أنواع الصور التي يمكن عرضها بواسطة العارض هي JPEG و PNG و BMP و GIF و TIFF.
- عند عرض صور متعددة بالتتابع (تشغيل عرض الشرائح)، يمكن إجراء الإعدادات التالية:

التأثير	يحدّد هذا الإعداد اتجاه التنقّل بين الشرائح (يمينًا أو إلى أسفل).
ترتيب النواع	يحدّد هذا الإعداد ترتيب تبديل الشرائح (حسب الاسم أو الوقت أو الحجم أو الامتداد).
تدوير	يحدّد هذا الإعداد اتجاه تدوير الصورة (90 أو 180 أو 270 درجة).
أفضل ملاءمة	يحدّد هذا الإعداد حجم عرض الصورة بالنسبة للشاشة.
تكرار	يحدّد هذا الإعداد الإجراء الذي يتم تنفيذه بعد عرض الشريحة الأخيرة.

ملاحظة:

- لا يمكن استخدام الزرّين D-ZOOM و FREEZE في وحدة التحكم عن بُعد على شاشة العارض.
- نبذة عن وحدات ذاكرة فلاش USB
 - قم بتهيئة وحدات ذاكرة فلاش USB المراد استخدامها مع وظيفة العارض في جهاز العرض بتنسيق FAT32.
 - لا يمكن لهذه الوحدة التعرّف على وحدات ذاكرة فلاش USB بتنسيق NTFS.
 - إذا لم يتم التعرّف على ذاكرة USB المدخلة في جهاز العرض، فتحقّق من تنسيقها.
 - للحصول على إرشادات التهيئة، ارجع إلى دليل التعليمات أو ملف المساعدة الخاص بنظام تشغيل Windows لديك.
 - لا تضمن أن جميع وحدات ذاكرة فلاش USB المتوفرة بالأسواق ستعمل مع منفذ USB الخاص بجهاز العرض.
 - افحص وحدة ذاكرة فلاش USB للتأكد من خلّوها من الفيروسات عند الضرورة.
- الصور المدعومة
 - الصور التي يمكن عرضها بواسطة العارض هي كما يلي:

الامتداد	التنسيق	الوصف
jpg/jpeg	ترميز أساسي 24 بت	الحد الأقصى للدقة: 10000 × 10000
	ألوان RGB تدرجية بعمق 24 بت	الحد الأقصى للدقة: دقة اللوحة
bmp	لوحة ألوان أساسية بعمق 1 أو 4 أو 8 بت	الحد الأقصى للدقة: 800 × 1280
	ألوان RGB24 بعمق 32 بت	
png	ألوان حقيقية بعمق 24 أو 48 بت	
gif	لوحة ألوان أساسية بعمق 1 أو 4 أو 8 بت	
tiff		

4. استخدام العارض (USB-A)

2-4. عرض الصور المخزنة على وحدات ذاكرة فلاش USB (التشغيل الأساسي)

يشرح هذا القسم العمليات الأساسية للعارض. يُرجى مراجعة صفحة 71 للاطلاع على قائمة خيارات العارض.

1. شغّل جهاز العرض.

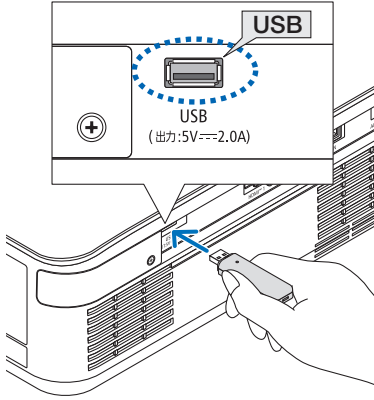

2. أدخل وحدة ذاكرة فلاش USB في منفذ USB الخاص بجهاز العرض (USB-A).

3. اضغط على الزر **INPUT**.

تُعرض شاشة الوحدة الطرفية للدخل.

- عند التشغيل من وحدة التحكم عن بُعد، اضغط على الزر **USB-A**.

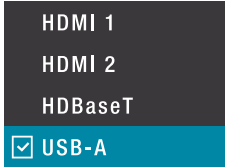

4. استخدم الزرَيْن ▲/▼ لاختيار **[USB-A]**، ثم اضغط على الزر **ENTER**.

تنتقل الشاشة إلى شاشة العارض.

- للخروج من العارض، اضغط على زر مُحدّد الدخل وحدّد وحدة طرفية أخرى غير **[USB-A]**.

5. اضغط على الزر **ENTER** الموجود بشاشة العارض.

تُعرض أيقونات المجلدات والصور المخزنة على وحدة ذاكرة فلاش **USB**.

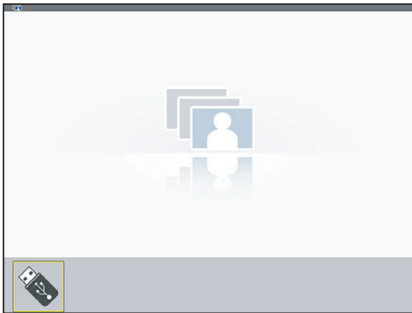

4. استخدام العارض (USB-A)



6. اضغط على الزر MENU، ثم استخدم الزرَيْن ▲/▼ لتحريك المؤشر إلى أيقونة قائمة USB-A.
تُعرض قائمة USB-A.

7. قم بإجراء الإعدادات اللازمة لعناصر القائمة [التأثير] و[ترتيب بالنوع] و[تدوير] و[أفضل ملاءمة] و [تكرار].

8. ضع المؤشر على عنصر القائمة [تطبيق]، ثم اضغط على الزر ENTER.
تُطبّق الإعدادات التي أجريت في الخطوة 7.

9. ضع المؤشر على عنصر القائمة [تعيين الشريحة]، ثم اضغط على الزر ENTER.
يبدأ تشغيل عرض الشرائح.

• لإنهاء تشغيل عرض الشرائح، اضغط على الزر EXIT.

تلميح:

- عند تشغيل جهاز العرض، يمكن تشغيل الشرائح تلقائيًا. احفظ الصور المراد عرضها في مجلد «AUTO_PLAY» على محرك أقراص فلاش USB. بعد اتباع العمليات الأساسية لتكوين الإعدادات، أوقف تشغيل جهاز العرض مع تعيين طرف الإدخال على [USB-A]. إذا حُدِّد [تكرار]، فستُعرض الشرائح المُعدّة للعرض التلقائي في حلقة متكررة.

5. استخدام قائمة المعلومات المعروضة على الشاشة

1.5-1. العمليات الأساسية لقائمة المعلومات المعروضة على الشاشة

يمكن عرض قائمة المعلومات المعروضة على الشاشة لتعديل حدة الصورة المعروضة، ولتبديل وضع تشغيل الوحدة، وما إلى ذلك. ويُشار لاحقًا إلى "قائمة المعلومات المعروضة على الشاشة" باسم "القائمة".

1-1-1. هيكل شاشة قائمة المعلومات المعروضة على الشاشة

لعرض القائمة، اضغط على الزر MENU الموجود في وحدة جهاز العرض أو بوحدة التحكم عن بُعد. لإغلاق القائمة، اضغط على الزر EXIT أو الزر MENU. يشرح هذا القسم كيفية عرض القائمة وتشغيلها.

الإعداد: قم بتشغيل جهاز العرض وقم بعرض صورة على الشاشة.

1. اضغط على الزر MENU.

- يؤدي الضغط على الزر EXIT أو الزر MENU إلى إغلاق القائمة.
- يمكنك تغيير الموضع الذي تُعرض فيه القائمة على الشاشة. (موضع القائمة ← صفحة 52)

2. اضغط على الزر ▲/▼.

- يتحرك المؤشر بين أيقونات القائمة الرئيسية (صورة) ↔ [خيارات الصورة] ↔ [إعداد(1)] ↔ [إعداد(2)] ↔ [USB-A] ↔ [معلومات].
- عندما تتغير أيقونة القائمة الرئيسية، تتغير القائمة الفرعية أيضًا.

أيقونة	اسم القائمة الرئيسية
	صورة
	خيارات الصورة
	إعداد (1)
	إعداد (2)
	USB-A (عارض)
	معلومات

5. استخدام قائمة المعلومات المعروضة على الشاشة

3. مع تعيين المؤشر على أيقونة القائمة الرئيسية، اضغط على ► أو الزر ENTER.

ينتقل المؤشر إلى القائمة الفرعية.

- للعودة من قائمة فرعية إلى أيقونة القائمة الرئيسية، اضغط على ◀ أو على الزر EXIT.
- اضغط على الزر MENU لإغلاق القائمة.

4. استخدم الزرین ▲/▼ لنقل المؤشر إلى عنصر القائمة الفرعية المطلوب.

تشير العلامات وأسماء العناصر المعروضة على الحافة اليمنى لعناصر القائمة الفرعية إلى وظائف المفاتيح.

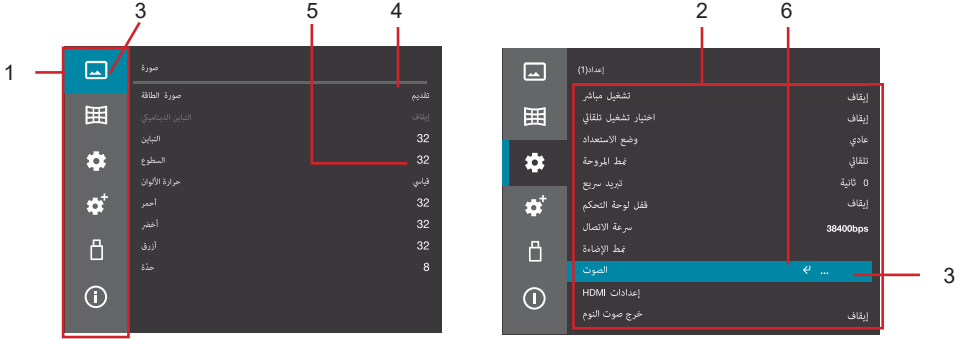

شرح مثال شاشة القائمة

1. أيقونة القائمة الرئيسية
2. القائمة الفرعية
3. المؤشر
4. عند عرض اسم عنصر ما، اضغط على الزر ENTER، ثم استخدم الزرین ▲/▼ للتنقل بين الخيارات. اضغط على الزر ENTER لتأكيد الخيار.
5. عند عرض رقم، اضغط على الزر ENTER، ثم استخدم الزرین ▲/▼ لزيادة القيمة أو تقليلها. اضغط على الزر ENTER لتأكيد القيمة.
6. عند عرض (←)، يؤدي الضغط على الزر ENTER إلى عرض المستوى الأدنى التالي من القائمة.

5. استخدام قائمة المعلومات المعروضة على الشاشة

2-1-5. تغيير الأرقام

فيما يلي مثال على طريقة التشغيل يصف خطوات تعديل قيمة التباين.

1. اضغط على الزر MENU لعرض قائمة المعلومات المعروضة على الشاشة.



2. اضغط على ► أو الزر ENTER.

ينتقل المؤشر إلى القائمة الفرعية [صورة].

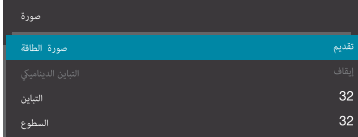

3. استخدم الزرَيْن ▲/▼ لتحديد [التباين]، ثم اضغط على الزر ENTER.

يُعرض الرمز ◊ في وسط المؤشر.

4. استخدم الزرَيْن ▲/▼ لزيادة القيمة أو تقليلها.

5. اضغط على الزر ENTER.

يتم تعيين القيمة ثم يختفي الرمز "◊" في وسط المؤشر.

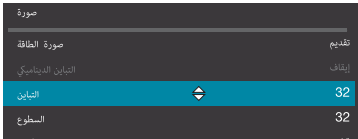

3-1-5. رسالة تأكيد

تُعرض رسالة تأكيد في حالات معينة، على سبيل المثال عند إعادة تعيين القيم المعدلة إلى إعدادات المصنع الافتراضية. استخدم الزرَيْن ◀/▶ لنقل المؤشر إلى [نعم] أو [لا]، ثم اضغط على الزر ENTER.

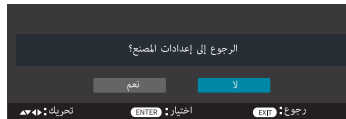

5. استخدام قائمة المعلومات المعروضة على الشاشة

2-5. قائمة عناصر قائمة المعلومات المعروضة على الشاشة

يشير [] إلى القيمة الافتراضية من المصنع لكل عنصر.

القائمة الرئيسية	القائمة الفرعية/قيمة الإعداد	(انظر الصفحة)
صورة	صورة الطاقة	48
	التباين الديناميكي	
	التباين	0 - 63 (32)
	السطوع	0 - 63 (32)
	حرارة الألوان	49
	أحمر	
	أخضر	
	أزرق	
	حدة	
	0 - 15 (8)	
خيارات الصورة	الأبعاد	50
	التوجيه	
موضع القائمة	تلقائي، عريضة، كامل، 4:3	52
	مكتبي أمامي، مكتبي خلفي، سقفي أمامي تلقائي، سقفي خلفي تلقائي، سقفي أمامي، سقفي خلفي	
	أعلى-يسار، أعلى-يمين، الوسط، أسفل-يسار، أسفل-يمين	
	يدوي، تلقائي 45 ثانية	
التقارب السكوني	أزرق، أسود، الشعاع	53
	أفقي الأحمر، أفقي الأخضر، أفقي الأزرق عمودي الأحمر، عمودي الأخضر، عمودي الأزرق	
إعداد (1)	تشغيل مباشر	54
	إيقاف، تشغيل	
	اختيار تشغيل تلقائي	
وضع الإعداد	عادي، وضع الإعداد الشبكي، السكون	55
	تلقائي، عالي، ارتفاع عال	
تمط المروحة	0 ثانية، 30 ثانية، 60 ثانية	56
	تبريد سريع	
قفل لوحة التحكم	إيقاف، تشغيل	57
	سرعة الاتصال	
تمط الإضاءة	38400bps، 19200bps، 9600bps، 4800bps	58
	عادي، صامتة، عمر طويل	
ضبط الضوء	50% - 100%	59
	إضاءة دائمة	
إضاءة دائمة	إيقاف، تشغيل	60
	حجم الصوت	
الصوت	0 - 25 (12)	61
	كتم الصوت	
إعدادات HDMI	مستوى الفيديو	62
	إيقاف، تشغيل	
خرج صوت النوم	إيقاف، تشغيل	63
	إيقاف، تشغيل	

5. استخدام قائمة المعلومات المعروضة على الشاشة

القائمة الرئيسية	القائمة الفرعية/قيمة الإعداد	(انظر الصفحة)
إعداد (2)	اللغة	57
	إعداد آلي	57
تصحيح هندسي	تصحيح تشوه تلقائي	58
	تصحيح تشوه	59
تصحيح تشوه	تصحيح تشوه	60
	تصحيح تشوه	61
تصحيح تشوه	تصحيح تشوه	62
	تصحيح تشوه	63
تصحيح تشوه	تصحيح تشوه	64
	تصحيح تشوه	65
تصحيح تشوه	تصحيح تشوه	66
	تصحيح تشوه	67
تصحيح تشوه	تصحيح تشوه	68
	تصحيح تشوه	69
تصحيح تشوه	تصحيح تشوه	70
	تصحيح تشوه	70

5. استخدام قائمة المعلومات المعروضة على الشاشة

(انظر الصفحة)	القائمة الفرعية/قيمة الإعداد	القائمة الرئيسية
71	تعيين الشريحة	USB-A
	التأثير	
	تمرير لأسفل، تمرير لليمين	
	ترتيب بالمدّة، ترتيب بالاسم، ترتيب بالزمن، ترتيب بالحجم	
	لا تدوير، 270 درجة، 180 درجة، 90 درجة	
	أفضل ملاءمة	
	تشغيل/إيقاف	
72	تشغيل/إيقاف	معلومات
	تكرار	
	تطبيق	
	الإدخال	
	التردد الأفقي	
	التردد العمودي	
	ساعات استخدام الإضاءة	
	اسم الطراز	
	SERIAL NUMBER	
	إصدار البرنامج الثابت	
SUBCPU		
عنوان بروتوكول الإنترنت		

3-5. صورة

1-3-5. صورة الطاقة

حدّد الإعداد الأمثل للصورة المعروضة.

عاليةدرجة سطوع	يعرض الصور بأقصى سطوع. استخدم هذا الإعداد في الأماكن الساطعة.
تقديم	يجعل الصور زاهية ساطعة. استخدم هذا الإعداد عند عرض المحتوى عبر إشارات الحاسب الآلي.
فيديو	يجعل الصور زاهية طبيعية. استخدم هذا الإعداد عند عرض المحتوى من أجهزة التلفزيون أو مصادر الصور العامة.
رسمي	يتيح استنشاقًا طبيعيًا بكثافة ألوان عالية. استخدم هذا الإعداد عند عرض الصور الفوتوغرافية أو الرسوم أو اللافتات أو أي محتوى آخر في الأماكن المظلمة.
سبورة (أخضر)	يناسب هذا الوضع العرض على السبورة الخضراء.
مستخدم	إذا تم تغيير تعديلات الألوان مثل التباين أو الإضاءة أو حرارة الألوان أو أحمر أو أخضر أو أزرق أو حدّة، فسيظهر الخيار [مستخدم].

2-3-5. التباين الديناميكي

يقوم هذا بضبط إخراج مصدر الضوء تلقائيًا وفقًا للفيديو لإنشاء صورة بتباين مثالي.

إيقاف	التباين غير مُحسّن.
الوضع 1	تم تحسين التباين مع إعطاء الأولوية للسطوع.
الوضع 2	تم تحسين التباين مع خفض السطوع.

ملاحظة:

- يتعدّر تحديد [التباين الديناميكي] في الحالات التالية.
- عند ضبط [نمط الإضاءة] على [صامتة] أو [عمر طويل]
- عند ضبط [إضاءة دائمة] على [تشغيل]

3-3-5. التباين

يجعل هذا الإعداد الفارق بين الأجزاء الداكنة والفاتحة من الصورة أكثر وضوحًا أو نعومة.

4-3-5. السطوع

يجعل هذا الإعداد الصورة أفتح أو أغمق.

5. استخدام قائمة المعلومات المعروضة على الشاشة

5-3-5. حرارة الألوان

يضبط هذا الإعداد عمق لون الألوان الحمراء والخضراء والزرقاء.

دافئ	يجعل هذا الإعداد الشاشة بأكملها تبدو مائلة للحمرة. تقلّ درجة حرارة اللون بنحو 500 كلفن مقارنةً بما تكون عليه عند الضبط على الوضع [قياسي].
قياسي	يضبط هذا الإعداد الشاشة بأكملها على درجة متوسطة. إعداد المصنع الافتراضي لحرارة اللون هو 7800 كلفن تقريبًا.
بارد	يجعل هذا الإعداد الشاشة بأكملها تبدو مائلة للزرقة. تزيد درجة حرارة اللون بنحو 500 كلفن مقارنةً بما تكون عليه عند الضبط على الوضع [قياسي].
مستخدم	إذا تم ضبط قيم [أحمر]، [أخضر] و [أزرق] كلٌّ على حدة، فسيظهر الخيار [مستخدم].

تلميح:

- تختلف حرارة اللون حسب إعدادات [صورة الطاقة] و [نمط الإضاءة].

5-3-6. أحمر/أخضر/أزرق

نتيح هذه الإعدادات تعديل درجات اللون الأحمر والأخضر والأزرق للشاشة بأكملها كلٌّ على حدة.

5-3-7. حدة

يجعل هذا الإعداد الصورة أكثر حدة أو نعومة.

5. استخدام قائمة المعلومات المعروضة على الشاشة

4-5. خيارات الصورة

1-4-5. الأبعاد

حدّد نسبة العرض إلى الارتفاع للشاشة.

تلقائي	تُعرض الصورة بأقصى حجم ممكن دون تغيير نسبة العرض إلى الارتفاع لإشارة الدخل.
عريضة	تُعرض الصورة بنسبة عرض إلى ارتفاع 16:9.
كامل	تُعرض الصورة بالتمديد إلى أقصى حد ممكن على الشاشة.
4:3	تُعرض الصورة بنسبة عرض إلى ارتفاع 4:3.



2-4-5. التوجيه

اختر وفقاً لظروف تركيب جهاز العرض والشاشة.

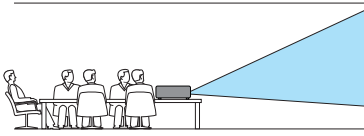
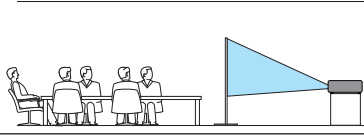
<p>اطلب المشورة من الموزّع الذي تتعامل معه لتركيب جهاز العرض بالسقف. مطلوب مهارات خاصة لتركيب الأجهزة بالسقف. لا تحاول مطلقاً تثبيت جهاز العرض بنفسك في مثل هذه الحالات. يمكن أن يسقط جهاز العرض ويسبب الإصابة.</p>	<p>تحذير </p>
---	--

<p>عندما يُوضع جهاز العرض على طاولة ليقوم بالعرض من أمام الشاشة.</p> 	مكتبي أمامي
<p>عندما يُوضع جهاز العرض على طاولة ليقوم بالعرض من خلف الشاشة (باستخدام شاشة شبه شفافة).</p> 	مكتبي خلفي
<p>عند العرض من أمام الشاشة، بعد أن يكتشف مستشعر الزاوية المدمج زاوية جهاز العرض تلقائياً، قم بالتبديل إلى [مكتبي أمامي] أو [سقفي أمامي]. اختر هذا البند إذا كنت تعرض من أمام الشاشة.</p>	سقفي أمامي تلقائي
<p>عند العرض من خلف الشاشة، بعد أن يكتشف مستشعر الزاوية المدمج زاوية جهاز العرض تلقائياً، قم بالتبديل إلى [مكتبي خلفي] أو [سقفي خلفي]. اختر هذا البند إذا كنت تعرض من خلف الشاشة.</p>	سقفي خلفي تلقائي

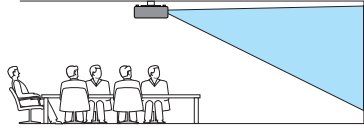
5. استخدام قائمة المعلومات المعروضة على الشاشة

<p>عند تركيب جهاز العرض عاليًا بالسقف أمام الشاشة باستخدام أداة تثبيت سقفية (تُباع بشكل منفصل).</p> 	<p>سقفي أمامي</p>
<p>عند تركيب جهاز العرض عاليًا بالسقف خلف الشاشة باستخدام أداة تثبيت سقفية (تُباع بشكل منفصل) (باستخدام شاشة شبه شفافة).</p> 	<p>سقفي خلفي</p>

تلميح:

- نبذة عن مستشعر الزاوية
- نطاق الزاوية القابل للكشف بواسطة مستشعر الزاوية المدمج في جهاز العرض موضَّح في الشكل الوارد أدناه.

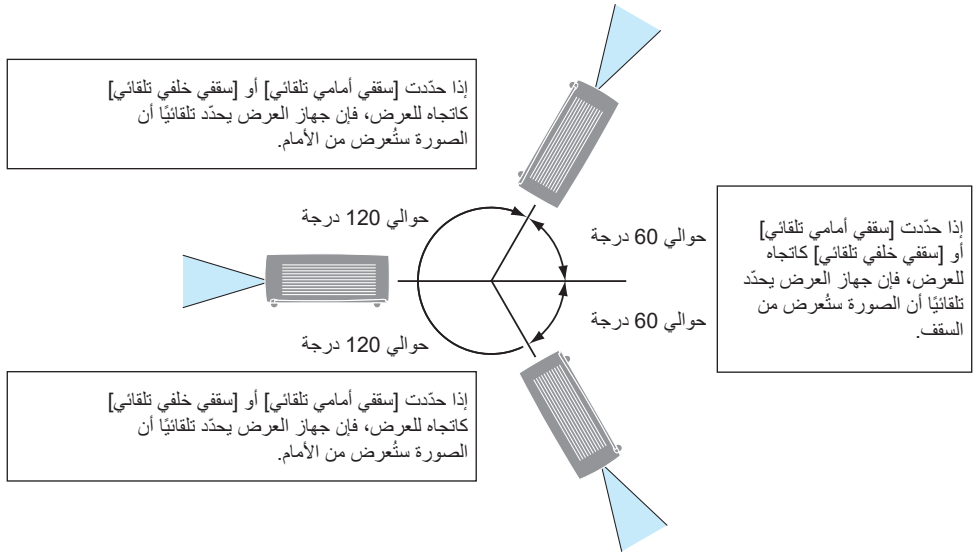

5. استخدام قائمة المعلومات المعروضة على الشاشة

3-4-5. موضع القائمة

يغير هذا الإعداد موضع عرض قائمة المعلومات المعروضة على الشاشة.

أعلى-يسار	تُعرض القائمة في الزاوية العلوية اليسرى من الشاشة.
أعلى-يمين	تُعرض القائمة في الزاوية العلوية اليمنى من الشاشة.
الوسط	تُعرض القائمة في منتصف الشاشة.
أسفل-يسار	تُعرض القائمة في الزاوية السفلية اليسرى من الشاشة.
أسفل-يمين	تُعرض القائمة في الزاوية السفلية اليمنى من الشاشة.

4-4-5. زمن عرض القائمة

حدّد وقت عرض قائمة المعلومات المعروضة على الشاشة.

يدوي	ستظل القائمة معروضة. اضغط على زر MENU لإغلاق القائمة.
تلقائي 45 ثانية	ستُغلق القائمة تلقائيًا إذا لم يُضغط على أي زر بعد 45 ثانية.

5-4-5. خلفية

يحدّد هذا الإعداد لون الخلفية عندما لا تكون هناك إشارة دخل.

أزرق	تُعرض منطقة العرض بأكملها باللون الأزرق.
أسود	تُعرض منطقة العرض بأكملها باللون الأسود.
الشعار	تُعرض الخلفية المسجّلة على منطقة العرض بأكملها. الإعداد الافتراضي من المصنع هو الخلفية السوداء (دون شعار).

ملاحظة:

- تُعطل هذه الوظيفة عند اختيار USB-A كإشارة دخل.

تلميح:

- لتسجيل صورة شعار، استخدم وظيفة مخدم HTTP.

6-4-5. التقارب السكوني

تتيح هذه الميزة لك ضبط انحراف اللون في الصورة. يمكن ضبط هذا بوحدة ± 1 بكسل في الاتجاه الأفقي لـ [أفقي الأحمر] و [أفقي الأخضر] و [أفقي الأزرق]، وفي الاتجاه العمودي لـ [عمودي الأحمر] و [عمودي الأخضر] و [عمودي الأزرق].

5. استخدام قائمة المعلومات المعروضة على الشاشة

5-5. إعداد (1)

5-5-1. تشغيل مباشر

يحدّد هذا الإعداد ما يحدث عند توصيل كابل الطاقة بجهاز العرض أو عند تزويده بالطاقة.

إيقاف	عند توصيل كابل الطاقة بجهاز العرض أو عند تزويده بالطاقة، ينتقل الجهاز إلى وضع الاستعداد. اضغط على زر الطاقة لتشغيل الجهاز.
تشغيل	عند توصيل كابل الطاقة بجهاز العرض أو عند تزويده بالطاقة، يعمل الجهاز تلقائيًا.

ملاحظة:

- بعد إيقاف تشغيل الجهاز، فصل كابل الطاقة، وانتظر حوالي 20 ثانية، ثم أعد توصيل كابل الطاقة. قد لا يعمل جهاز العرض بشكل طبيعي إذا جرى تشغيله وإيقاف تشغيله أو توصيل كابل الطاقة وفصله في فترة زمنية قصيرة.

5-5-2. اختيار تشغيل تلقائي

تعمل هذه الوظيفة على عرض الصورة تلقائيًا عند إدخال إشارة HDMI بينما يكون الجهاز في وضع الاستعداد.

إيقاف	لن تعمل وظيفة التشغيل التلقائي للطاقة.
HDMI 1	عند اكتشاف إشارة في الوحدة الطرفية لدخل HDMI1، يتم عرض الصورة.
HDMI 2	عند اكتشاف إشارة في الوحدة الطرفية لدخل HDMI2، يتم عرض الصورة.

ملاحظة:

- إذا تم ضبط [تشغيل تلقائي] على HDMI1 أو HDMI2، فسيظهر [وضع الاستعداد] باللون الرمادي ولن يكون متاحًا للتحديد.
- عند ضبط [تشغيل تلقائي] على HDMI1، أوقف تشغيل الطاقة أثناء عرض الصورة من طرف الدخل HDMI 1.
- وبالمثل، عند ضبط [تشغيل تلقائي] على HDMI2، أوقف تشغيل الطاقة أثناء عرض الصورة من طرف الدخل HDMI 2.

5-5-3. وضع الاستعداد

يحدّد هذا الإعداد وضع التشغيل عندما يكون جهاز العرض في وضع الاستعداد.

عادي	في هذا الوضع، يكون استهلاك الطاقة أقل مما هو عليه في وضع "الاستعداد الشبكي" أو "السكون"، إلا أنّ جهاز العرض لا يمكن التحكم فيه عبر منفذ LAN عند تحديد هذا الوضع. لتشغيل جهاز العرض، اضغط على زر الطاقة الموجود بحاوية جهاز العرض أو بوحدة التحكم عن بُعد.
وضع الاستعداد الشبكي	في هذا الوضع، يكون استهلاك الطاقة أعلى مما هو عليه في الوضع [عادي]، ولكن يمكن تشغيل الوحدة من وضع الاستعداد باستخدام وظيفة "التشغيل عبر شبكة LAN" عبر الشبكة المحلية (LAN). لمعرفة تفاصيل عن وظيفة "التشغيل عبر شبكة LAN"، يُرجى استشارة مسؤول الشبكة لديك.
السكون	في هذا الوضع، يكون استهلاك الطاقة أعلى مما هو عليه في وضع "الاستعداد الشبكي"، ولكن يمكن تشغيل جهاز العرض باستخدام برنامج التحكم.

5. استخدام قائمة المعلومات المعروضة على الشاشة

4-5-5. نمط المروحة

يحدّد هذا الإعداد تشغيل مروحة التبريد لتقليل درجة الحرارة الداخلية لجهاز العرض.

تلقائي	تعمل المراوح المدمجة تلقائيًا بسرعة متغيرة وفقًا لدرجة الحرارة الداخلية.
عالي	تعمل المراوح المدمجة بسرعة عالية.
ارتفاع عال	تعمل المراوح المدمجة بسرعة عالية. حدّد ذلك الخيار عند استخدام جهاز العرض على ارتفاع يقارب 5500 قدمًا/1600 متر أو أعلى.

ملاحظة:

- اضبط إعداد [نمط المروحة] على [عالي] عند استخدام جهاز العرض بشكل متواصل لبضعة أيام.
- اضبط إعداد [نمط المروحة] على [ارتفاع عال] عند استخدام جهاز العرض على ارتفاعات تُقارب 5500 قدم/1600 متر أو أكثر.
- قد يتسبب استخدام جهاز العرض على ارتفاعات تُقارب 5500 قدم/1600 متر أو أكثر بدون ضبطه على [ارتفاع عال] في ارتفاع درجة حرارته وإيقاف تشغيل الواقي. وفي حالة حدوث ذلك، انتظر لمدة دقيقتين ثم شغل الجهاز.
- قد يؤدي استخدام جهاز العرض على ارتفاعات تُقارب 5500 قدم/1600 متر أو أكثر إلى تقليل عمر المكونات البصرية مثل وحدة الإضاءة.

5-5-5. تبريد سريع

يحدّد هذا الإعداد المدة التي تعمل فيها مروحة التبريد بعد إيقاف تشغيل جهاز العرض. يومض مؤشر الطاقة باللون الأخضر أثناء تشغيل مروحة التبريد. لا تفصل كابل الطاقة أثناء تشغيل مروحة التبريد.

0 ثانية	لا تعمل مروحة التبريد بعد إيقاف تشغيل الوحدة.
30 ثانية	تواصل مروحة التبريد عملها لمدة 30 ثانية بعد إيقاف تشغيل جهاز العرض.
60 ثانية	تواصل مروحة التبريد عملها لمدة 60 ثانية بعد إيقاف تشغيل جهاز العرض.

6-5-5. قفل لوحة التحكم

يقوم هذا الإعداد بتعطيل أزرار التشغيل في جهاز العرض.

إيقاف	تعمل أزرار لوحة التحكم بجهاز العرض.
تشغيل	لا تعمل أزرار لوحة التحكم بجهاز العرض (مؤمّنة القفل).

تلميح:

- ستعمل أزرار وحدة التحكم عن بُعد حتى عندما تكون أزرار تشغيل الوحدة الرئيسية مؤمّنة القفل.

5. استخدام قائمة المعلومات المعروضة على الشاشة

7-5-5. سرعة الاتصال

يحدد هذا الإعداد سرعة نقل البيانات للوحدة الطرفية RS-232C. احرص على ضبطه بما يتوافق مع سرعة نقل الجهاز المتصل.

8-5-5. نمط الإضاءة

يمكن تحديد ثلاثة خيارات للوضع [نمط الإضاءة] وفقاً للغرض من الاستخدام. يمكنك أيضاً ضبط قدرة الخرج وتغيير مستوى السطوع (الإضاءة).

نمط الإضاءة

عادي	هذا هو الوضع القياسي.
صامتة	يعطي هذا الوضع الأولوية لتقليل ضوضاء التشغيل.
عمر طويل	يعطي هذا الوضع الأولوية لإطالة العمر التشغيلي للمكونات البصرية بالجهاز.

ضبط الضوء

يمكن تعديل خرج كل أشكال [نمط الإضاءة] بنسبة 1%. سيختلف نطاق الضبط تبعاً لإعدادات [نمط الإضاءة].
عادي: 50 - 100%
صامتة: 50 - 90%
عمر طويل: 50 - 80%

إضاءة دائمة

إيقاف	سيتم إلغاء نمط [إضاءة دائمة].
تشغيل	يحافظ على إضاءة دائمة.

ملاحظة:

- عند ضبط [إضاءة دائمة] على [تشغيل]، لا يمكن تحديد [نمط الإضاءة] و [ضبط الضوء].

تلميح:

- عادةً ما تقل الإضاءة مع الاستخدام، ولكن باختيار نمط [إضاءة دائمة]، يضبط جهاز العرض تلقائياً بناءً على وقت استخدام جهاز العرض، وبذلك يحافظ على إضاءة دائمة طوال عمر وحدة الإضاءة. ومع ذلك، فإذا كان خرج السطوع قد تم ضبطه بالفعل على الحد الأقصى، فسوق يقل السطوع مع الاستخدام.

5. استخدام قائمة المعلومات المعروضة على الشاشة

9-5-5. الصوت

يُضبط هذا الإعداد خرج الصوت من جهاز العرض.

اضغط على الزر ◀ لخفض مستوى الصوت، وعلى الزر ▶ لرفع مستوى الصوت. المدى من 0 إلى +25.	حجم الصوت
عند تحديد [إيقاف] يتم إخراج الصوت، بينما يتوقف إخراج الصوت عند تحديد [تشغيل].	كتم الصوت

10-5-5. إعدادات HDMI

غير هذه الإعدادات وفقاً لظروف الخرج للجهاز المتصل بالوحدة الطرفية للدخل HDMI1 أو HDMI2.

مستوى الفيديو

يتم اكتشاف النطاق الكامل أو النطاق المحدود لمستوى إشارة HDMI تلقائياً. إذا تعذر اكتشاف النطاق تلقائياً بشكل صحيح، فانتقل يدوياً إلى [عادي] أو [محسن].	الي
حدّد هذا الخيار عند توصيل جهاز مضبوط على مستوى إشارة HDMI بالنطاق الكامل.	عادي
حدّد هذا الخيار عند توصيل جهاز مضبوط على مستوى إشارة HDMI بنطاق محدود.	محسن

11-5-5. خرج صوت النوم

حدّد ما إذا كنت تريد إخراج إشارات الصوت من أطراف إخراج الصوت عندما يكون جهاز العرض في وضع السكون.

6-5. إعداد (2)

6-5.1 اللغة

يحدّد هذا الخيار اللغة المستخدمة في عرض القائمة. ستعود اللغة إلى اللغة الإنجليزية إذا أُعيد ضبط إعدادات المصنّع الافتراضية من قائمة المعلومات المعروضة على الشاشة.

6-5.2 إعداد آلي

يُستخدم لتشغيل أو إيقاف تشغيل البحث التلقائي عن إشارة الدخل والتعديل التلقائي لإشارات الفيديو الخاصة بالحاسب الآلي وتصحيح الانحراف التلقائي.

بحث الإدخال

إيقاف	اضغط على زر مُحدّد الدخل لتحديد إشارة الدخل يدويًا.
تشغيل	يتم التعرف تلقائيًا على إشارة الدخل ثم تُعرض الصورة.

تصحيح تشوه تلقائي

إيقاف	نُفّذ تصحيح الانحراف يدويًا.
تشغيل	يُكتشف ميل جهاز العرض ويتم ضبط التشوه شبه المنحرف للصورة المعروضة تلقائيًا في الاتجاه العمودي.

ملاحظة:

- قد لا يعمل تصحيح الانحراف التلقائي حتى عند ضبط [تصحيح تشوه تلقائي] على [تشغيل].
- لا يعمل تصحيح الانحراف التلقائي عند ضبط [سقي أمامي] أو [سقي خلفي] في [التوجيه] في قائمة المعلومات المعروضة على الشاشة.
- عند ضبط [سقي أمامي تلقائي] أو [سقي خلفي تلقائي] على [التوجيه] في قائمة المعلومات المعروضة على الشاشة، وكانت هذه الوحدة مثبتة بالسقف، فلن يعمل تصحيح الانحراف التلقائي.
- لا يمكن البحث عن الوحدة الطرفية USB-A عندما يكون [بحث الإدخال] مضبوطًا على [تشغيل].

5. استخدام قائمة المعلومات المعروضة على الشاشة

3-6-5. تصحيح هندسي

عند العرض على شاشة مائلة أو منحنية، ستصبح الصورة المعروضة مشوّهة وتمتد خارج حدود الشاشة. في هذه الحالة، استخدم وظيفة [تصحيح هندسي] الخاصة بالوحدة لضبط الصورة المعروضة بحيث تُلائم الشاشة. عند تحديد [تصحيح هندسي] في قائمة المعلومات المعروضة على الشاشة، تظهر قائمة التصحيح الهندسي. يحتوي جهاز العرض هذا على الأنواع الخمسة من وظائف التصحيح الهندسي الموضحة أدناه.

- شبه منحرف أفقي/عمودي
- زاوية الصورة
- الزاوية العمودية
- التثوّه الوسادي
- ضبط الصورة الشبكية
- تظل حالة التصحيح الهندسي محفوظة حتى بعد إيقاف تشغيل جهاز العرض. (الإعداد الافتراضي للمصنع لـ [تصحيح] هو [حفظ]). لإلغاء التصحيح الهندسي، قم بتنفيذ عملية إعادة الضبط.
- لا يمكن الجمع بين بعض وظائف التصحيح الخمس لإجراء الضبط.
- إذا قمت بضبط أي من التعديلات، فستظهر وظائف التصحيح التي لا يمكن دمجها باللون الرمادي ولن تكون متاحة للتحديد. إذا كنت ترغب في التبديل إلى وظيفة تصحيح غير قابلة للدمج، فقم بإجراء [قيمة إعادة الضبط].

دمج وظائف التصحيح

شبه منحرف أفقي/ عمودي	زاوية الصورة	الزاوية العمودية	التثوّه الوسادي	ضبط الصورة الشبكية
-	لا	لا	لا	لا
لا	-	لا	لا	لا
لا	لا	-	نعم	نعم
لا	لا	نعم	-	نعم
لا	لا	نعم	نعم	-

نعم: قابل للتعديل / لا: غير قابل للتعديل

- عرض نمط اختبار [تظليل متقاطع] المدمج في جهاز العرض يُسهّل عملية الضبط. (← صفحة 66)

تصحيح

حفظ	تظل قيم التصحيح الهندسي محفوظة حتى بعد إيقاف تشغيل جهاز العرض.
إعادة تعيين	يُعاد ضبط قيم التصحيح الهندسي تلقائيًا عند إيقاف تشغيل جهاز العرض.

5. استخدام قائمة المعلومات المعروضة على الشاشة

شبه منحرف أفقي/عمودي

استخدم الأزرار ▲▼◀▶ لتعديل التشوه شبه المنحرف الأفقي والعمودي. للحصول على تعليمات التشغيل، يُرجى الرجوع إلى صفحة 29.

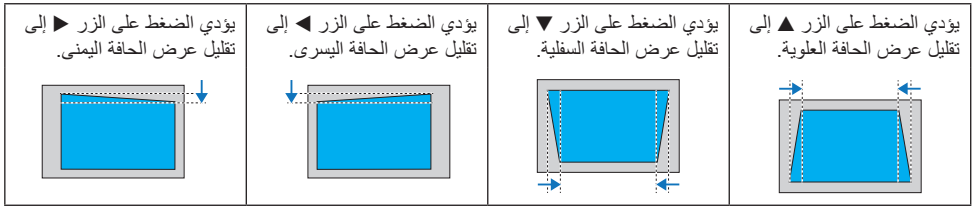

زاوية الصورة

اضبط التشوه شبه المنحرف عن طريق ضبط الزوايا الأربع للصورة المعروضة. اضغط على زر ENTER لتحديد المنطقة المراد ضبطها. سيتحول مؤشر المنطقة المحددة إلى اللون الأحمر. استخدم الزرين ◀/▶ لضبط الاتجاه الأفقي والزرين ▲/▼ لضبط الاتجاه العمودي.

تمثل الأرقام المعروضة على الشاشة ما يلي:

يسار: إحداثي X (أفقي)

يمين: إحداثي Y (عمودي)

المنتصف: يعرض «01» عندما تكون القيمة في الإعداد الأولي أو عند ضبطها على القيمة القصوى لنطاق التصحيح.

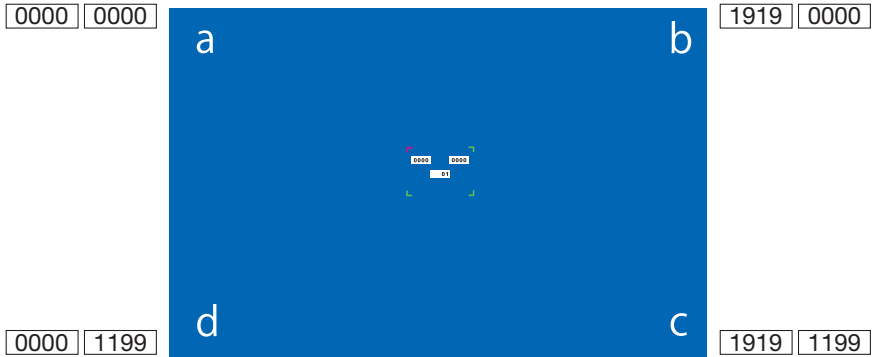

صورة التصحيح

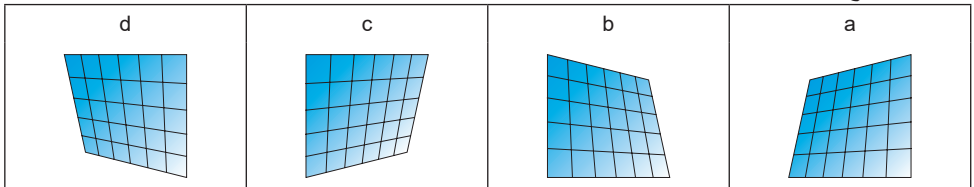

5. استخدام قائمة المعلومات المعروضة على الشاشة

الزاوية العمودية

يُجري تصحيحاً للعرض على جدار مائل بالنسبة للسطح العمودي.
اضبط ما مجموعه ست نقاط: الزوايا الأربع للصورة المعروضة، بالإضافة إلى نقطة واحدة في منتصف الحافة العلوية ونقطة واحدة في منتصف الحافة السفلية.
اضغط على زر ENTER لتحديد المنطقة المراد ضبطها. سيتحول مؤشر المنطقة المحددة إلى اللون الأحمر.
استخدم الزرين ◀/▶ لضبط الاتجاه الأفقي والزرين ▲/▼ لضبط الاتجاه العمودي.

تمثل الأرقام المعروضة على الشاشة ما يلي:

يسار: إحداثي X (أفقي)

يمين: إحداثي Y (عمودي)

المنتصف: يعرض «01» عندما تكون القيمة في الإعداد الأولي أو عند ضبطها على القيمة القصوى لنطاق التصحيح.

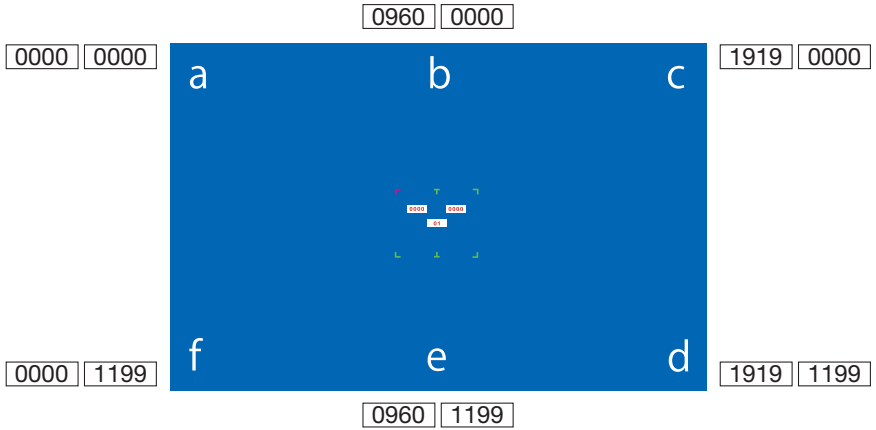

صورة التصحيح

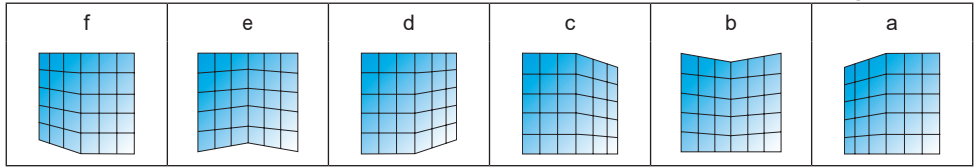



5. استخدام قائمة المعلومات المعروضة على الشاشة

التشوه الوسادي

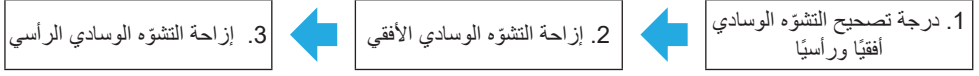

اضبط التشوه المنحني عند عرض الصور على سطح منحني.
يتم تقسيم التصحيح المنحني إلى 3 أوضاع. تتبدل الأوضاع عند الضغط على الزر ENTER.

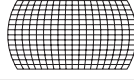
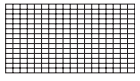
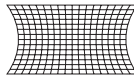

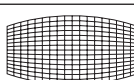
1. درجة تصحيح التشوه الوسادي أفقيًا ورأسيًا

الوصف	بعد التصحيح	الإجراء التشغيلي	قبل التصحيح
يوسّع الحواف اليسرى واليمنى أفقيًا.		الزر ◀	
يقصّص الحافتين اليسرى واليمنى للداخل.		الزر ▶	
يقصّص الحافتين العلوية والسفلية للداخل.		الزر ▲	
يوسّع الحافتين العلوية والسفلية رأسيًا.		الزر ▼	

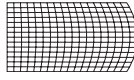
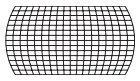
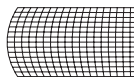

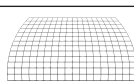

2. إزاحة التشوه الوسادي الأفقي

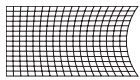
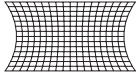
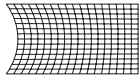
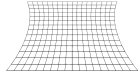
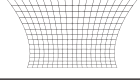
الوصف	بعد التصحيح	الإجراء التشغيلي	قبل التصحيح
يصحّح التشوه بالجانب الأيسر. يوسّع الجانبين العلوي والسفلي للحافة اليسرى إلى الخارج مع بقاء التشوه على الجانب الأيمن.		الزر ◀	
يصحّح التشوه بالجانب الأيمن. يوسّع الجانبين العلوي والسفلي للحافة اليمنى إلى الخارج مع بقاء التشوه على الجانب الأيسر.		الزر ▶	
يصحّح التشوه الأفقي. يوسّع الجانبين الأيسر والأيمن للجزء العلوي إلى الخارج، ويقصّص الجانبين الأيسر والأيمن للجزء السفلي إلى الداخل.		الزر ▲	
يصحّح التشوه الأفقي. يوسّع الجانبين الأيسر والأيمن للجزء السفلي إلى الخارج، ويقصّص الجانبين الأيسر والأيمن للجزء العلوي إلى الداخل.		الزر ▼	

5. استخدام قائمة المعلومات المعروضة على الشاشة

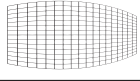
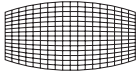
يصحّ التشوّه بالجانب الأيسر. يوسّع مركز الحافة اليسرى إلى الخارج مع بقاء التشوّه على الجانب الأيمن.		الزر ◀	
يصحّ التشوّه بالجانب الأيمن. يوسّع مركز الحافة اليمنى إلى الخارج مع بقاء التشوّه على الجانب الأيسر.		الزر ▶	
يصحّ التشوّه الأفقي. يوسّع الجانبين الأيسر والأيمن للجزء العلوي إلى الداخل مع بقاء تشوّه الجزء السفلي.		الزر ▲	
يصحّ التشوّه الأفقي. يقصّ الجانبين الأيسر والأيمن للجزء السفلي إلى الداخل مع بقاء تشوّه الجزء العلوي.		الزر ▼	

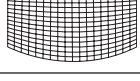
3. إزاحة التشوّه الوسادي الرأسي

الوصف	بعد التصحيح	الإجراء التشغيلي	قبل التصحيح
يصحّ التشوّه الرأسي. يوسّع الجزأين العلوي والسفلي من الجانب الأيسر للخارج، ويقصّ الجزأين العلوي والسفلي من الجانب الأيمن للداخل.		الزر ◀	
يصحّ التشوّه الرأسي. يوسّع الجزأين العلوي والسفلي من الجانب الأيمن للخارج، ويقصّ الجزأين العلوي والسفلي من الجانب الأيسر للداخل.		الزر ▶	
يصحّ التشوّه بالجانب العلوي. يوسّع الجانبين الأيسر والأيمن من الحافة العلوية للأعلى مع بقاء التشوّه في الجانب السفلي.		الزر ▲	
يصحّ التشوّه بالجانب السفلي. يوسّع الجانبين الأيسر والأيمن من الحافة السفلية للأسفل مع بقاء التشوّه في الجانب العلوي.		الزر ▼	

5. استخدام قائمة المعلومات المعروضة على الشاشة

يصحّ التشوّه الرأسّي. يقلّص الجانبين العلوي والسفلي من الحافة اليسرى للداخل مع بقاء التشوّه على الجانب الأيمن.		الزر ◀	
يصحّ التشوّه الرأسّي. يقلّص الجانبين العلوي والسفلي من الحافة اليمنى للداخل مع بقاء التشوّه على الجانب الأيسر.		الزر ▶	
يصحّ التشوّه بالجانب العلوي. يوسّع مركز الحافة العلوية للأعلى مع بقاء التشوّه في الجانب السفلي.		الزر ▲	
يصحّ التشوّه بالجانب السفلي. يوسّع مركز الحافة السفلية للأسفل مع بقاء التشوّه في الجانب العلوي.		الزر ▼	

ضبط الصورة الشبكية

حدّد إحدى نقاط الضبط المتعددة المعروضة على شاشة العرض
بأكملها واستخدم الأزرار ▲◀▶ لضبط التشوّه.

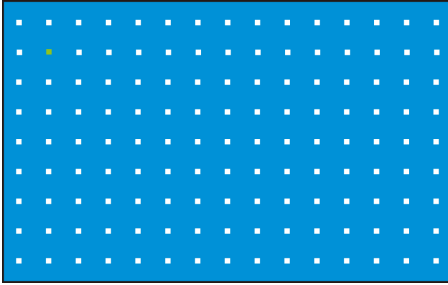

قيمة إعادة الضبط

يعيد هذا الصورة المعدّلة إلى حالتها الأصلية.

ملاحظة:

- الحد الأقصى لمدى تصحيح التشوّه شبه المنحرف هو ± 30 درجة رأسياً وأفقيًا. ومع ذلك، فإن استخدام الحد الأقصى للتصحيح سيقلّل من جودة الصورة ويجعل التركيز البؤري أكثر صعوبة. يُرجى استخدام الحد الأدنى من قيمة التصحيح لجهاز العرض.
- قد يؤثر تصحيح التشوّه شبه المنحرف على الأبعاد النسبية للصورة.

5. استخدام قائمة المعلومات المعروضة على الشاشة

4-6-5. قفل بدء التشغيل

يمكنك منع الاستخدام غير المصرح به لجهاز العرض عن طريق تعيين رمز تعريف شخصي (مكوّن من 3 أرقام). إذا تم تمكين قفل بدء التشغيل، ستظهر شاشة دخل رمز التعريف الشخصي عند تشغيل الوحدة، وعندئذ لن يكون العرض ممكناً إلا بعد إدخال رمز التعريف الشخصي الصحيح.

هام

- لن يُلغى رمز التعريف الشخصي حتى عند إعادة ضبط إعدادات المصنع الافتراضية من قائمة المعلومات المعروضة على الشاشة. يُرجى تدوين رمز التعريف الشخصي الذي قمت بتعيينه والاحتفاظ به في مكان آمن حتى لا تنساه.
- عند إدخال رمز التعريف الشخصي، انتبه جيداً للأشخاص المحيطين تجنباً لإساءة استخدام رمز التعريف الشخصي. إذا كانت لديك مخاوف من احتمال تعرّض رمز التعريف الشخصي للسرقة أو الاحتيال، فقم بتغييره فوراً.

قفل رمز التعريف الشخصي

عند تحديد [قفل رمز التعريف الشخصي]، تظهر شاشة إدخال رمز التعريف الشخصي (مكوّن من 3 أرقام). أدخل رمز التعريف الشخصي. يكون رمز التعريف الشخصي مضبوطاً على "111" عند شحن الجهاز من المصنع.

إيقاف	وظيفة تأمين قفل رمز التعريف الشخصي غير متاحة للاستخدام.
تشغيل	عند تشغيل جهاز العرض، ستظهر شاشة إدخال رمز التعريف الشخصي.

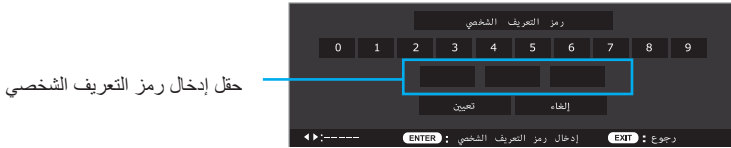

كيفية إدخال رمز التعريف الشخصي

1. في شاشة إدخال رمز التعريف الشخصي، اضغط على الزر **ENTER**. يتحوّل الإطار الذي يحمل الرقم "0" والإطار الأيسر في حقل إدخال رمز التعريف الشخصي إلى اللون الأزرق.
2. اضغط على الزر **▶**. يتحوّل لون الإطار الذي يحمل الرقم "1" إلى اللون الأزرق.
3. اضغط على الزر **ENTER**. عند إدخال الرقم "1" في الإطار الأيسر من حقل إدخال رمز التعريف الشخصي، يتحوّل الإطار الموجود على يمينه إلى اللون الأزرق. يتغيّر الرقم "1" المُدخّل إلى علامة " * " بعد فترة وجيزة.
4. اضغط على الزر **ENTER**. عند إدخال الرقم "1" في الإطار الأوسط من حقل إدخال رمز التعريف الشخصي، يتحوّل الإطار الموجود على يمينه إلى اللون الأزرق.
5. اضغط على الزر **ENTER**. عند إدخال الرقم "1" في الإطار الأيمن من حقل رمز التعريف الشخصي، تتحوّل كلمة [تعيين] إلى اللون البرتقالي.
6. تأكد من ضبط المؤشر على [تعيين]، ثم اضغط على الزر **ENTER**. تختفي شاشة إدخال رمز التعريف الشخصي.

5. استخدام قائمة المعلومات المعروضة على الشاشة

تغيير رمز التعريف الشخصي

يمكنك تغيير رمز التعريف الشخصي الافتراضي للمصنع ("111") إلى أي رقم آخر. إذا اخترت "تغيير رمز التعريف الشخصي"، فستظهر شاشة إدخال رمز التعريف الشخصي. أدخل رمز التعريف الشخصي الحالي. بعد ذلك، تظهر شاشة إدخال رمز التعريف الشخصي الجديد. أدخل رمز التعريف الشخصي الجديد.

تلميح:

- إذا نسيت رمز التعريف الشخصي
 - إذا كان بإمكانك عرض القائمة على الشاشة، فانقل إلى [إعداد(2)] ← [استعادة إعدادات المصنع] لإعادة تعيين رمز التعريف الشخصي.
 - سيؤدي استخدام [استعادة إعدادات المصنع] إلى إعادة جميع الإعدادات إلى إعدادات المصنع الافتراضية.
 - إذا لم تتمكن من عرض قائمة المعلومات المعروضة على الشاشة، فتواصل مع الموزع.

5-6-5. إدارة الطاقة

إذا لم يتم إدخال أي إشارة لمدة أطول من الوقت المحدد ولم يتم تشغيل جهاز العرض، فسينطفئ مصدر ضوء جهاز العرض تلقائيًا أو ستقطع الطاقة عن الجهاز. اضبط الأوضاع (جهاز، وإغلاق، وإيقاف) والأوقات.

جاهز	عند الوصول إلى الوقت المحدد في [المؤقت] كما هو مبين أدناه، ينتقل جهاز العرض إلى وضع الجاهزية (استعداد) (مع إيقاف مصدر الضوء). عندما يكون الجهاز في وضع الجاهزية، يومض المؤشر POWER باللون الأخضر. عند اكتشاف إشارة دخل أو الضغط على أي زر (بخلاف زر التشغيل) بلوحة التحكم الخاصة بالوحدة الرئيسية أو بوحدة التحكم عن بُعد أثناء وضع الجاهزية، يُعاد تشغيل مصدر الضوء.
إغلاق	عند الوصول إلى الوقت المحدد في [المؤقت] كما هو مبين أدناه، ينطفئ جهاز العرض ويتم تعيين وضع الاستعداد.
إيقاف	تم تعطيل وظيفة إدارة الطاقة.

5. استخدام قائمة المعلومات المعروضة على الشاشة

المؤقت

اضبط الوقت إلى أن يتم إيقاف مصدر الضوء أو إغلاق جهاز العرض. يمكن ضبط الوقت من 1 إلى 30 دقيقة. الإعداد الافتراضي للمصنع هو "5 دقائق".

إذا ظلت الوحدة بدون إشارة ولم يتم الضغط على أي زر لمدة 30 ثانية، فسيُعرض في الركن السفلي الأيمن من الشاشة عبارة "لا يوجد إدخال" إلى جانب الوقت المتبقي حتى يتحوّل جهاز العرض إلى وضع الجاهزية (مع إيقاف مصدر الضوء) أو الإغلاق التام.



العد التنازلي جاهز

يحدّد هذا الإعداد المدة (من 0 إلى 30 دقيقة) بعد الدخول في وضع الجاهزية إلى أن يُقطع التيار الكهربائي عن جهاز العرض ويتم ضبط وضع الاستعداد. الإعداد الافتراضي للمصنع هو "5 دقائق". إذا تم ضبطه على "0 دقيقة"، يظل جهاز العرض في وضع الاستعداد.

5-6-6. اختبار النمط

يعرض هذا الخيار عدة أنواع من أنماط الاختبار المدمجة في جهاز العرض. اعرض نمط اختبار عند تعديل التركيز البؤري أو التصحيح الهندسي للصورة المعروضة. للعودة من شاشة اختبار النمط إلى الشاشة الأصلية، اضغط على الزر MENU، وحدّد "اختبار النمط" مرة أخرى، وحرك المؤشر إلى [إيقاف]، ثم اضغط على الزر ENTER.

5. استخدام قائمة المعلومات المعروضة على الشاشة

7-6-5. إعداد الشبكة

إعدادات الشبكة

- عند التحكم في جهاز العرض من حاسب آلي عبر شبكة، قم بإجراء إعدادات الشبكة بحيث يمكن توصيل جهاز العرض.
- قبل إجراء إعدادات الشبكة، قم بتوصيل جهاز العرض وجهاز التوجيه، وما إلى ذلك، باستخدام كابل LAN. (← صفحة 74)
 - للحصول على إرشادات حول تغيير عنوان بروتوكول الإنترنت وقناع الشبكة الفرعية والمدخل وخادم اسم النطاق، ارجع إلى صفحة 80.
 - بعد تغيير إعدادات الشبكة، استخدم الزرین ▲/▼ لتحريك المؤشر إلى [تعيين]، ثم اضغط على الزر ENTER.



الزر ENTER

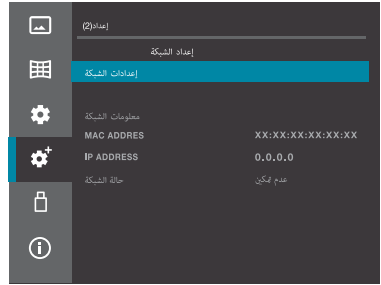

واجهة	حدد الخيار [شبكة] لاستخدام منفذ LAN بغرض الاتصال بشبكة LAN السلكية. حدد الخيار [HDBaseT] لاستخدام منفذ HDBaseT بغرض الاتصال بشبكة LAN السلكية.				
جانبية	اضبط المؤشر في مكانه ثم اضغط على الزر ENTER. استخدم الزرین ▲ / ▼ للتبديل إلى "عدم تمكين" أو "تمكين"، ثم اضغط على الزر ENTER. <table border="1"> <tbody> <tr> <td>عدم تمكين</td> <td>يقوم بتعطيل الشبكة المحلية السلكية.</td> </tr> <tr> <td>تمكين</td> <td>يقوم بتمكين الشبكة المحلية السلكية.</td> </tr> </tbody> </table>	عدم تمكين	يقوم بتعطيل الشبكة المحلية السلكية.	تمكين	يقوم بتمكين الشبكة المحلية السلكية.
عدم تمكين	يقوم بتعطيل الشبكة المحلية السلكية.				
تمكين	يقوم بتمكين الشبكة المحلية السلكية.				
DHCP	اضبط المؤشر في مكانه ثم اضغط على الزر ENTER. استخدم الزرین ▲/▼ لتحريك المؤشر إلى [تشغيل] أو [إيقاف]، ثم اضغط على الزر ENTER. <table border="1"> <tbody> <tr> <td>إيقاف</td> <td>اضبط يدويًا عنوان بروتوكول الإنترنت وقناع الشبكة الفرعية المعينين كما حددهما مسؤول الشبكة.</td> </tr> <tr> <td>تشغيل</td> <td>يتم تعيين عنوان بروتوكول الإنترنت وقناع الشبكة الفرعية والمدخل تلقائيًا بواسطة خادم DHCP.</td> </tr> </tbody> </table>	إيقاف	اضبط يدويًا عنوان بروتوكول الإنترنت وقناع الشبكة الفرعية المعينين كما حددهما مسؤول الشبكة.	تشغيل	يتم تعيين عنوان بروتوكول الإنترنت وقناع الشبكة الفرعية والمدخل تلقائيًا بواسطة خادم DHCP.
إيقاف	اضبط يدويًا عنوان بروتوكول الإنترنت وقناع الشبكة الفرعية المعينين كما حددهما مسؤول الشبكة.				
تشغيل	يتم تعيين عنوان بروتوكول الإنترنت وقناع الشبكة الفرعية والمدخل تلقائيًا بواسطة خادم DHCP.				
عنوان بروتوكول الإنترنت	إذا تم تعيين "DHCP" على [إيقاف]، فاضبط عنوان بروتوكول الإنترنت الخاص بجهاز العرض على الشبكة التي يتصل بها جهاز العرض.				
قناع شبكة ثانوي	عند تعيين "DHCP" على [إيقاف]، فاضبط قناع الشبكة الفرعية الخاص بجهاز العرض على الشبكة التي يتصل بها جهاز العرض.				
مدخل	عند تعيين "DHCP" على [إيقاف]، فاضبط المدخل الافتراضي الخاص بجهاز العرض على الشبكة التي يتصل بها جهاز العرض.				
خادم اسم النطاق	إذا تم تعيين "DHCP" على [إيقاف]، فاضبط عنوان بروتوكول الإنترنت الخاص بخادم اسم النطاق على الشبكة التي يتصل بها جهاز العرض.				

5. استخدام قائمة المعلومات المعروضة على الشاشة

معلومات الشبكة

يعرض هذا الإعداد عنوان MAC الخاص بجهاز العرض.	MAC ADDRESS
يعرض هذا الإعداد عنوان IP الخاص بجهاز العرض.	IP ADDRESS
يعرض حالة الاتصال الحالية بالشبكة.	حالة الشبكة
الاتصال	جار الاتصال بالشبكة
فصل الاتصال	قطع الاتصال بالشبكة
عدم تمكين	[إعدادات الشبكة] مضبوطة على [عدم تمكين]

تلميح:

- عند الشحن من المصنع، يكون إعداد شبكة LAN السلكية معطل. للاتصال بالشبكة، غير [إعدادات] من [عدم تمكين] إلى [تمكين] لتمكين شبكة LAN السلكية.

5-6-8. خدمة الشبكة

مخدم HTTP

اضبط ما إذا كان سيتم الاتصال بمخدم HTTP الخاص بجهاز العرض أم لا.

الاتصال بمخدم HTTP غير ممكن.	إيقاف
الاتصال بمخدم HTTP ممكن.	تشغيل

إشارة Crestron/PJLink/AMX/التحكم في الكمبيوتر/بحث

يعرض الإعداد الحالي لكل بند.

اتصل بمخدم HTTP لتغيير الإعدادات. (← صفحة 83)

5. استخدام قائمة المعلومات المعروضة على الشاشة

9-6-5. معرف التحكم

يمكن تشغيل أجهزة عرض متعددة بشكل فردي عن طريق تعيين معرفات لها وتبديل المعرفات باستخدام وحدة تحكم عن بُعد واحدة. يمكن استخدام هذه الوظيفة أيضاً لتعيين نفس المعرف لأجهزة عرض متعددة وتشغيل جميع أجهزة العرض مرة واحدة باستخدام وحدة تحكم عن بُعد واحدة.

معرف التحكم	إيقاف	وظيفة معرف التحكم مُعطلة.
	تشغيل	وظيفة معرف التحكم مُمكنة.
رقم معرف التحكم	حدد رقماً من 1 إلى 254 لتعيينه لجهاز العرض. الإعداد الافتراضي من المصنع هو "1".	

ملاحظة:

- عند تعيين "معرف التحكم" على [تشغيل]، عندئذ لا يمكن تشغيل جهاز (أجهزة) العرض من وحدات التحكم عن بُعد التي لا تدعم وظيفة معرف التحكم (لا يزال بالإمكان استخدام أزرار التشغيل الموجودة بجهاز العرض).

كيفية ضبط وتغيير المعرفات على وحدة التحكم عن بُعد

1. شغل جهاز العرض.

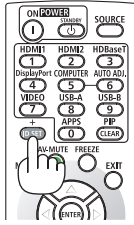

2. اضغط على الزر ID SET بوحدة التحكم عن بُعد.

تُعرض شاشة معرف التحكم.

في هذا الوقت، إذا كان معرف وحدة التحكم عن بُعد الحالي يمكنه تشغيل جهاز العرض، تُعرض شاشة "نشط"؛ وإذا لم يكن كذلك، تُعرض شاشة "غير نشط".

إذا كنت ترغب في تشغيل جهاز عرض تظهر له الحالة "غير نشط"، فاضبط وحدة التحكم عن بُعد على نفس الرقم المخصّص كعنوان معرف التحكم في جهاز العرض في الخطوة 3.

عند تعيين "معرف التحكم" على [إيقاف]

معرف التحكم (نشط)

رقم معرف التحكم

عندما يكون "معرف التحكم" مضبوطاً على [تشغيل]، يكون رقم معرف التحكم "1"، ويتطابق مع معرف وحدة التحكم عن بُعد

معرف التحكم (نشط)

رقم معرف التحكم

1

عندما يكون "معرف التحكم" مضبوطاً على [تشغيل]، يكون رقم معرف التحكم "1"، ولا يتطابق مع معرف وحدة التحكم عن بُعد

معرف التحكم (غير نشط)

رقم معرف التحكم

1

5. استخدام قائمة المعلومات المعروضة على الشاشة

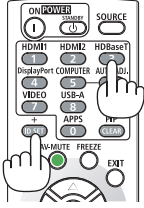

3. اضغط مطولاً على الزر **ID SET** بوحدة التحكم عن بُعد، ثم اضغط على زر أحد الأرقام لضبط معرّف وحدة التحكم عن بُعد.

على سبيل المثال، لتغيير معرّف التحكم إلى "3"، اضغط على الرقم 3.

لضبط عدم وجود معرّف (وتشغيل جميع أجهزة العرض دفعة واحدة)، إما أن تُدخل "000" أو تضغط على الزر **CLEAR**.

تلميح:

• يمكنك تسجيل معرفات وحدة التحكم عن بُعد من 1 إلى 254.

4. ارفع إصبعك عن الزر **ID SET**.

تُعرض شاشة معرّف التحكم.

في هذا الوقت، يتم تحديث شاشة "نشط/غير نشط" بمعرّف وحدة التحكم عن بُعد بعد تغييره.

ملاحظة:

- قد تُمسح المعرّفات بعد فترة إذا كانت بطارية وحدة التحكم عن بُعد ضعيفة أو أزيلت.
- لاحظ أن المعرّفات المضبوطة ستمسح إذا ضُغط أي زر أثناء إخراج بطارية وحدة التحكم عن بُعد.

5-6-10. استعادة إعدادات المصنع

يعيد هذا الإعداد القيم المضبوطة لجميع التعديلات والإعدادات المخزنة في جهاز العرض أو للإشارة المعروضة حالياً إلى إعدادات المصنع الافتراضية.

5. استخدام قائمة المعلومات المعروضة على الشاشة

USB-A .7-5

إعرض شاشة العارض باتباع الخطوات في "2-4". عرض الصور المخزنة على محركات أقراص فلاش USB (التشغيل الأساسي).
(← صفحة 40)

تعيين الشريحة	تُعرض الصور كشرائح وفقًا لإعدادات [التأثير] و"ترتيب النوع" و"تدوير" و"أفضل ملاءمة" و"تكرار". إذا قمت بتغيير أي إعدادات، فتأكد من تعيين المؤشر على [تطبيق] واضغط على الزر ENTER.	
التأثير	يحدّد هذا الإعداد اتجاه تبديل الشرائح. تدوير لليمين تدوير للأسفل	
ترتيب بالنوع	يحدّد هذا الإعداد ترتيب تبديل الشرائح. ترتيب بالاسم ترتيب بالزمن ترتيب بالحجم ترتيب بالمدة	
تدوير	يحدّد هذا الإعداد اتجاه تدوير الصور. لا تدوير 90 درجة 180 درجة 270 درجة	
أفضل ملاءمة	يحدّد هذا الإعداد حجم عرض الصور. إيقاف تشغيل	
تكرار	يحدّد هذا الإعداد الإجراء الذي يتم تنفيذه بعد عرض الشريحة الأخيرة. إيقاف تشغيل	
تطبيق	يطبّق هذا الخيار إعدادات [التأثير] و[ترتيب بالنوع] و[تدوير] و[أفضل ملاءمة] و[تكرار]. إذا قمت بتغيير أي إعدادات، فتأكد من تعيين المؤشر على [تطبيق] واضغط على الزر ENTER.	

5. استخدام قائمة المعلومات المعروضة على الشاشة

8-5. معلومات

يعرض هذا الإعداد المعلومات المتعلقة بالإشارة المعروضة، وجهاز العرض، وما إلى ذلك.

الإدخال	يعرض هذا اسم الوحدة الطرفية التي تم اختيارها بواسطة مُحَدِّد الدخُل. بالإضافة إلى ذلك، عند الضبط على COMPUTER أو HDMI1 أو HDMI2، تُعرض دقة الإشارة.
التردد الأفقي	يعرض هذا الإعداد تردد التزامن الأفقي لإشارة الدخُل بالكيلو هرتز. تُعرض العبارة "--- كيلو هرتز" في حالة عدم وجود إشارة.
التردد العمودي	يعرض هذا الإعداد تردد التزامن الرأسِي لإشارة الدخُل بالهرتز. تُعرض العبارة "--- هرتز" في حالة عدم وجود إشارة.
ساعات استخدام الإضاءة	يعرض هذا الإعداد وقت استخدام مصدر الضوء.
اسم الطراز	يعرض هذا الإعداد اسم الطراز.
SERIAL NUMBER	يعرض هذا الإعداد الرقم التسلسلي لجهاز العرض.
إصدار البرنامج الثابت	يعرض هذا الإعداد إصدار البرنامج الثابت لجهاز العرض.
SUBCPU	يعرض هذا الإعداد إصدار البرنامج الثابت لـ SUBCPU الخاص بجهاز العرض.
عنوان بروتوكول الإنترنت	يعرض هذا الإعداد عنوان IP الخاص بجهاز العرض.

6. إجراء التوصيلات

ملاحظة:

- كابل التوصيل غير مرفق بجهاز العرض. يُرجى إحضار كابل مناسب للتوصيل.
يُرجى استخدام كابل إشارة محمي عند التوصيل عبر HDMI و RS-232C و LAN و AUDIO.
قد يتسبب استخدام كابلات أخرى في حدوث تداخل مع استقبال الراديو والتلفزيون.

1-6. التوصيل بالحواسب الآلية وأجهزة الفيديو

فيما يلي مثال على التوصيلات بالأجهزة الخارجية.

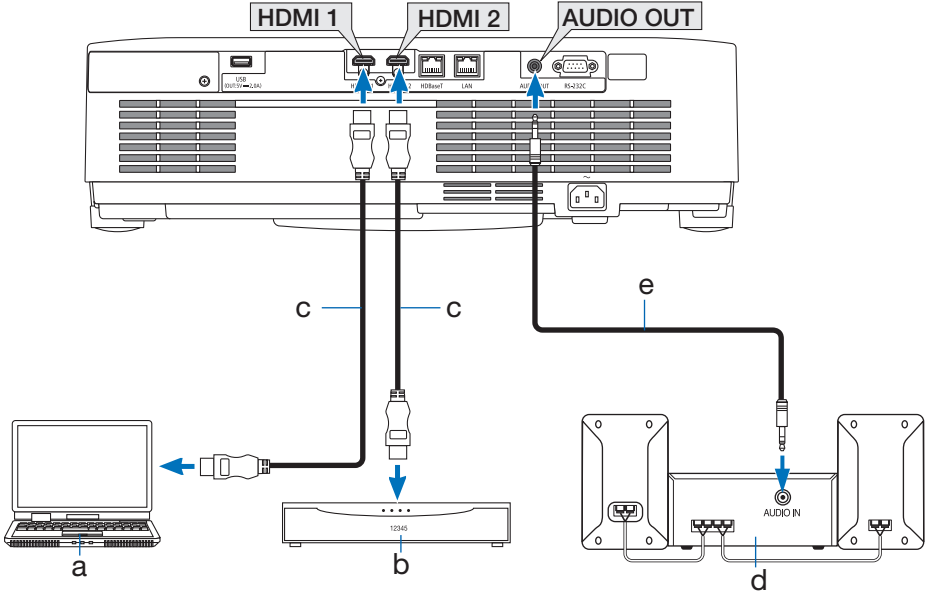

a: حاسب آلي وخلافه / b: مشغّل Blu-ray وخلافه /

c: كابل HDMI (غير مرفق) (استخدم كابل HDMI ممتاز عالي السرعة.) /

d: جهاز صوتي وخلافه / e: كابل صوتي ستريو بقباس صغير (غير مرفق)

- يكتشف جهاز العرض تلقائياً ما إذا كان مستوى إشارة HDMI كاملاً أو محدود النطاق.
إذا لم تُعرض إشارة دخل HDMI بشكل صحيح، فتتحقق من مستوى إشارة الجهاز المتصل بالوحدة الطرفية لدخل HDMI1 أو HDMI2 وقم بتبديل [إعدادات HDMI] في قائمة المعلومات المعروضة على الشاشة. (← صفحة 56)

2-6. التوصيل بشبكة اتصال محلية سلكية

عند توصيل جهاز العرض بشبكة LAN سلكية، يمكنك استخدام متصفح الويب على حاسب آلي للتحكم في جهاز العرض باستخدام وظيفة مخدم HTTP. لمزيد من المعلومات، راجع "7. التوصيل بشبكة" (← صفحة 80).

مثال على توصيل شبكة LAN سلكية

مثال على توصيل شبكة LAN

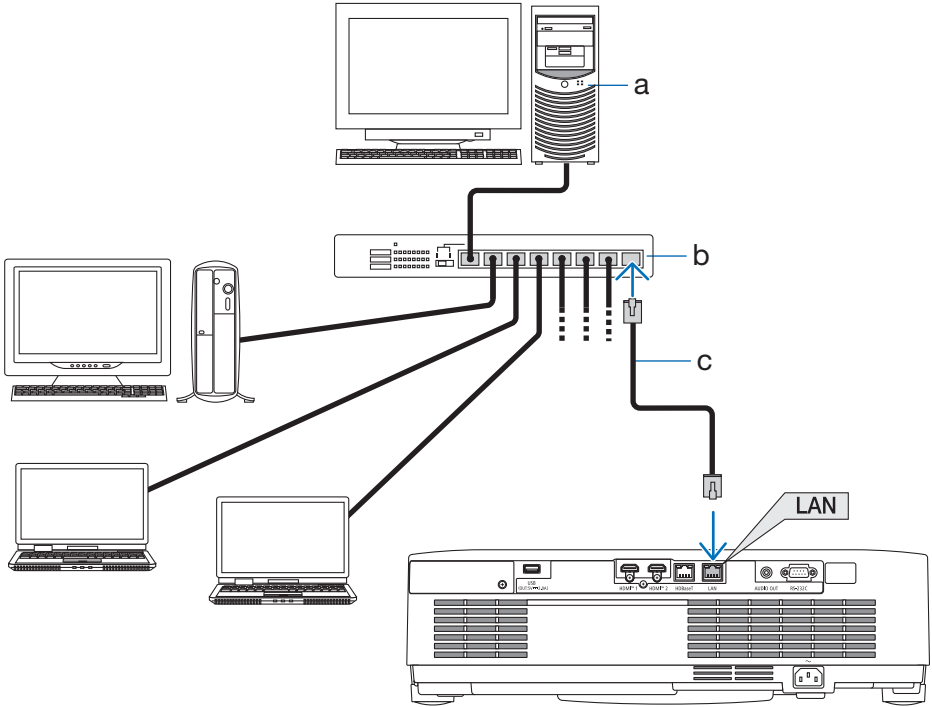

a: خادم / b: محور توصيل /
c: كابل LAN (غير مرفق)
(استخدم كابل مزدوج الأسلاك مجدولاً ومحميًّا (STP) من الفئة 5e أو أعلى لكابل LAN).

3-6. التوصيل بجهاز إرسال HDBaseT (متوفر بالأسواق)

HDBaseT هو معيار اتصال للأجهزة المنزلية وضعته HDBaseT Alliance. استخدم كابل شبكة سلكية محلية LAN متوفر بالأسواق لتوصيل منفذ HDBaseT الموجود بجهاز العرض (RJ-45) بجهاز إرسال HDBaseT متوفر بالأسواق. يدعم منفذ HDBaseT الموجود بجهاز العرض إشارات HDMI (HDCP) من أجهزة الإرسال، والتحكم التسلسلي من الأجهزة الخارجية.

- يُرجى الرجوع إلى دليل المالك المرفق مع جهاز إرسال HDBaseT لمعرفة كيفية توصيله مع الأجهزة الخارجية.

مثال على التوصيل

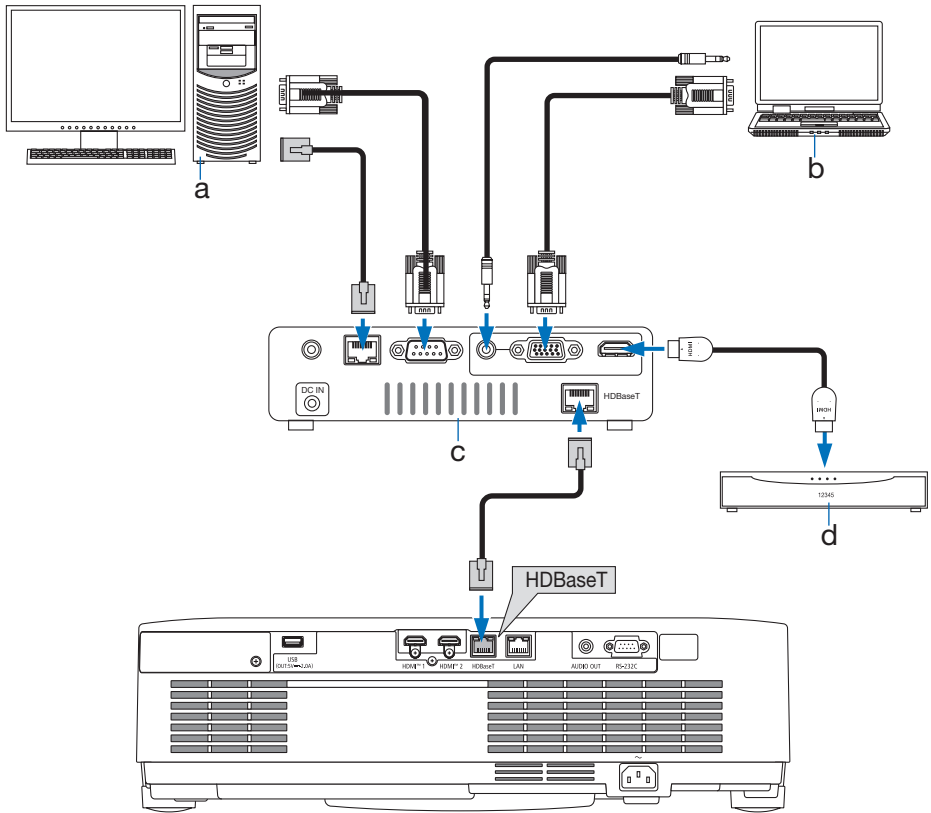

a: حاسب آلي (لأغراض التحكم) / b: حاسب آلي (لأغراض الخرج) / c: مثال لجهاز إرسال / d: جهاز فيديو بخرج HDMI

6. إجراء التوصيلات

ملاحظة:

- يُرجى استخدام كابل مزدوج مجدول ومحمي (STP) من الفئة 5e أو أعلى لكابل LAN (متوفر بالأسواق).
 - أقصى مسافة إرسال عبر كابل الشبكة السلكية المحلية LAN هي 100 متر. (تنخفض إلى 70 متر عند استخدام إشارة بدقة 4K)
 - لا يمكن استخدام الكابلات القصيرة مثل 0.5 م في تركيب أجهزة العرض بتقنية HDBaseT.
 - يُرجى عدم استخدام أي أجهزة إرسال أخرى بين جهاز العرض وجهاز الإرسال. فمن الممكن أن تتدهور جودة الصورة نتيجة لذلك.
 - لا يوفر جهاز العرض هذا ضمانًا للتشغيل مع جميع أجهزة إرسال HDBaseT المتوفرة بالأسواق.
-

4-6. العرض الرأسي (الاتجاه العمودي)

يمكن عرض الشاشات الرأسية الصادرة من الحاسب الآلي من خلال تركيب جهاز العرض في اتجاه عمودي.

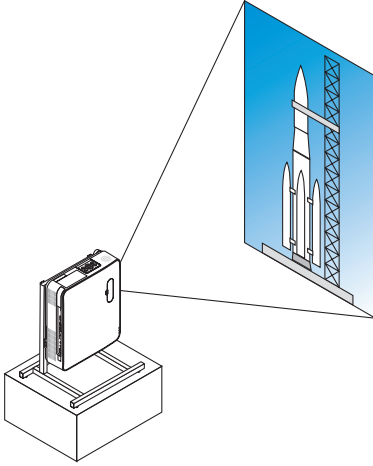

⚠️ الاحتياطات اللازمة أثناء التركيب

- يُرجى عدم تركيب جهاز العرض بوضعية عمودية مباشرةً على الأرض أو الطاولة دون أي دعم إضافي. يمكن أن تتعرض فتحة دخول الهواء أو فتحة طرد الهواء الساخن للانسداد، مما ينتج عنه سخونة جهاز العرض وإمكانية نشوب حريق وحدوث خلل وظيفي.
- يلزم تجهيز حامل لدعم جهاز العرض لهذا الغرض. في هذه الحالة، يجب أن يُصمَّم الحامل بحيث يقع مركز ثقل جهاز العرض داخل نطاق أرجل الحامل تمامًا. وإذا لم يتم الأمر على هذا النحو، فقد يسقط جهاز العرض وينتج عن ذلك وقوع إصابات وحدوث تلفيات وأعطال.
- اتَّخذ التدابير اللازمة لمنع سقوط جهاز العرض تحسُّبًا لحدوث أي عطل في الجهاز أو في الحامل.

6. إجراء التوصيلات

شروط التصميم والتصنيع الخاصة بالحامل

يُرجى الاستعانة بجهة مختصة في خدمات التركيب لتصميم وتصنيع الحامل المخصّص المستخدم في العرض الرأسي. يُرجى ضمان الالتزام بالنقاط التالية عند تصميم الحامل.

1. عند تركيب جهاز العرض بحيث تكون فتحة طرد الهواء الساخن متجهة إلى الأسفل، احرص على ترك مسافة لا تقل عن 200 مم بين فتحة طرد الهواء الساخن بجهاز العرض والأرضية.
تجنّب سدّ فتحة دخول الهواء الموجودة بالجزء الخلفي من جهاز العرض.
2. استخدم فتحات البراغي الأربعة الموجودة في الوجه السفلي لجهاز العرض لتثبيتته بالحامل.
أبعاد مركز فتحات البراغي: 250 × 200 مم
أبعاد فتحة البرغي في جهاز العرض: M4 بعمق أقصى يبلغ 8 مم.
- * يُرجى تصميم الحامل بحيث لا تتلامس الأرجل الخلفية الموجودة بالوجه السفلي من جهاز العرض مع الحامل. يمكن تدوير رجل الإمالة وخلعها.
3. آلية الضبط الأفقي (مثل استخدام البراغي والصواميل في أربع نقاط)
4. يُرجى تصميم الحامل بطريقة تضمن ثباته وعدم انقلابه بسهولة.

6. إجراء التوصيلات

الرسوم المرجعية

* الرسم الذي يوضّح متطلبات الأبعاد لا يعد رسماً تصميمياً حقيقياً للحامل.

(الوحدة: مم)

فتحات براغ مخصصة لاستخدام 4 براغ من نوع M4

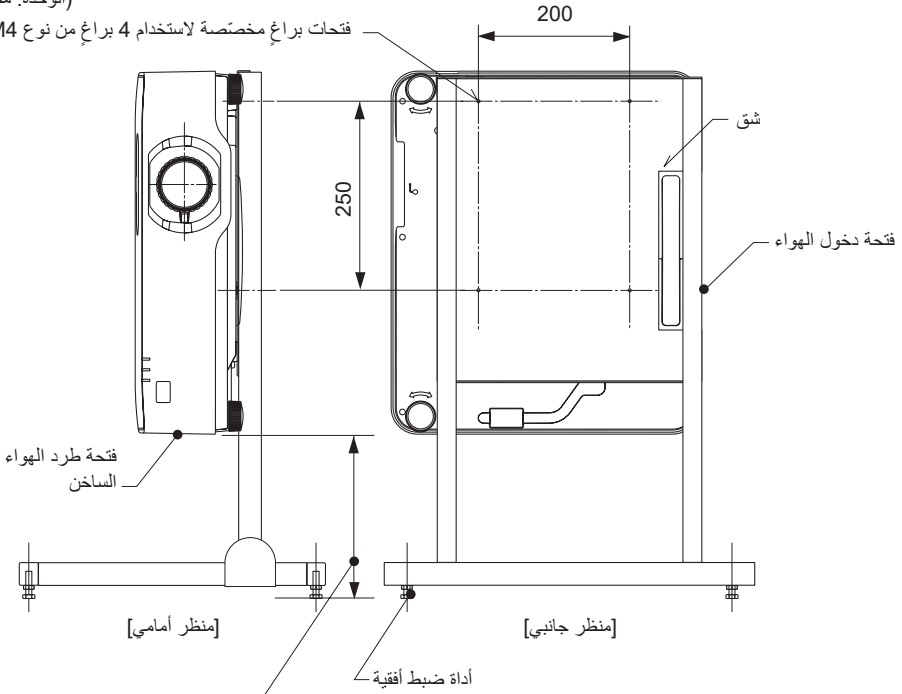

عند تركيب جهاز العرض بحيث تكون فتحة طرد الهواء الساخن متجهة للأسفل، حافظ على مسافة لا تقل عن 200 مم بين فتحة طرد الهواء الساخن بجهاز العرض والأرضية.

7. التوصيل بشبكة

1-7. ما يمكنك فعله عبر التوصيل بشبكة

- يمكن استخدام متصفح ويب على حاسب آلي أو جهاز لوحي متصل بالشبكة نفسها (عبر موجّه لاسلكي أو سلكي) للوصول إلى مخدّم HTTP الخاص بجهاز العرض عبر اتصال LAN السلكي. وهذا يتيح للمستخدم التحكم في جهاز العرض وتهيئة إعدادات الشبكة.
- يتيح لك مخدّم HTTP الخاص بجهاز العرض تغيير كلمة مرور تسجيل الدخول إلى مخدّم HTTP، وضبط الصور، وضبط الشاشة، وتهيئة إعدادات الشبكة، وإجراء إعدادات التحكم Crestron، وإعدادات AMX، وإعدادات PJLink، وأكثر من ذلك.

2-7. تمكين وظيفة شبكة محلية سلكية بجهاز العرض

الإعداد

- وصل كابل شبكة محلية بجهاز العرض. (← صفحة 74)

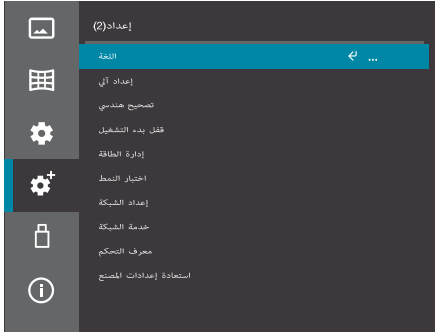

1. اضغط على الزر MENU لعرض قائمة المعلومات المعروضة على الشاشة.

2. استخدم الزرّين ▲ / ▼ لتحريك المؤشر إلى أيقونة [إعداد (2)]، ثم اضغط على الزر ▶ أو ENTER. ينتقل المؤشر إلى القائمة الفرعية.

3. استخدم الزرّين ▲/▼ لتحديد [إعدادات الشبكة]، ثم اضغط على الزر ENTER. تُعرض قائمة إعدادات الشبكة.

4. تأكد من ضبط المؤشر على [إعدادات الشبكة]، ثم اضغط على الزر ENTER.

تُعرض شاشة إعدادات الشبكة المحلية السلكية.



7. التوصليل بشبكة

شبكة محلية	شبكة
واجهة	شبكة
جانبية	عدم تمكين
DHCP	تشغيل
عنوان بروتوكول الإنترنت	
فئة شبكة ثانوي	
مدخل	
عنوان اسم النطاق	
	إلغاء
	تعيين
رجوع: EXIT	اختيار: ENTER

شبكة محلية	شبكة
واجهة	شبكة
جانبية	عدم تمكين

شبكة محلية	شبكة
واجهة	شبكة
جانبية	تمكين
DHCP	تشغيل
عنوان بروتوكول الإنترنت	
فئة شبكة ثانوي	
مدخل	
عنوان اسم النطاق	
	إلغاء
	تعيين
رجوع: EXIT	اختيار: ENTER

شبكة محلية	شبكة
واجهة	شبكة
جانبية	تمكين
DHCP	إيقاف
عنوان بروتوكول الإنترنت	0 . 0 . 0 . 0
فئة شبكة ثانوي	0 . 0 . 0 . 0
مدخل	0 . 0 . 0 . 0
عنوان اسم النطاق	0 . 0 . 0 . 0
	إلغاء
	تعيين

واجهة	شبكة
جانبية	تمكين
DHCP	إيقاف
عنوان بروتوكول الإنترنت	0 . 0 . 0 . 0

5. تأكد من ضبط المؤشر على [جانبية]، ثم اضغط على الزر **ENTER**.
تتغير خلفية [عدم تمكين] في جانبية إلى اللون الأزرق.

6. استخدم الزررين ▲/▼ لتحديد [تمكين]، ثم اضغط على الزر **ENTER**.

عند ضبط جانبية على [تمكين]، يتم تمكين الشبكة المحلية السلكية.

- إذا كنت ترغب في حفظ إعدادات الشبكة في جهاز العرض أثناء ضبط DHCP على وضع التشغيل [تشغيل]، انتقل إلى الخطوة 13.
- لتغيير عنوان بروتوكول الإنترنت المطلوب، انتقل إلى الخطوة 7.

تغيير عنوان بروتوكول الإنترنت

(مثال: لتعيين عنوان بروتوكول الإنترنت لجهاز العرض إلى 192.168.1.100)

7. استخدم الزررين ▲/▼ لتحديد [DHCP]، ثم اضغط على الزر **ENTER**.

8. استخدم الزررين ▲/▼ لتحديد [إيقاف]، ثم اضغط على الزر **ENTER**.

يمكن تغيير عنوان بروتوكول الإنترنت عندما يكون DHCP متوقفاً عن التشغيل.

9. استخدم الزررين ▲/▼ لتحديد [عنوان بروتوكول الإنترنت]، ثم اضغط على الزر **ENTER**.

يتحول حقل الإدخال الأيسر لعنوان بروتوكول الإنترنت إلى اللون الأزرق.

10. استخدم الزررين ▲/▼ لتغيير القيمة، ثم اضغط على الزر **ENTER**.

- بدلاً من ذلك، يمكنك إدخال قيم عددية باستخدام لوحة الأرقام بجهاز التحكم عن بُعد بدلاً من زري ▲/▼.

يتحوّل حقل الإدخال التالي على يمين عنوان بروتوكول الإنترنت إلى اللون الأزرق.

واجهة	شبكة				
جانبية	تمكين				
DHCP	إيقاف				
عنوان بروتوكول الإنترنت		192	.	0	.

11. كرر الخطوة 10 لتعيين عنوان بروتوكول الإنترنت.

عند الضغط على الزر **ENTER** في حقل الإدخال الأيمن، يتحوّل صف عنوان بروتوكول الإنترنت إلى اللون الأزرق.

12. استخدم هذا الإجراء نفسه لتعيين [قناع شبكة ثانوي] و[مدخل] و[خادم اسم النطاق]، وما إلى ذلك.

واجهة	شبكة				
جانبية	تمكين				
DHCP	إيقاف				
عنوان بروتوكول الإنترنت		192	.	168	.
قناع شبكة ثانوي		0	.	0	.

13. استخدم الزررين ▲/▼ لتعيين المؤشر على [تعيين]، ثم اضغط على الزر **ENTER**.

تُحفظ إعدادات الشبكة في وحدة جهاز العرض.

شبكة سلكية محلية	شبكة				
واجهة	تمكين				
جانبية	إيقاف				
DHCP					
عنوان بروتوكول الإنترنت		192	.	168	.
قناع شبكة ثانوي		255	.	255	.
مدخل		192	.	168	.
خادم اسم النطاق		192	.	168	.
	التعيين				
	الغاء				

التحرك: ← → ▲ ▼ | الاختيار: ENTER | الرجوع: EXIT

3-7. الاتصال بمخدم HTTP الخاص بجهاز العرض

الإعداد

- قم بتهيئة إعدادات شبكة جهاز العرض. (← صفحة 80)

مثال على الشاشة

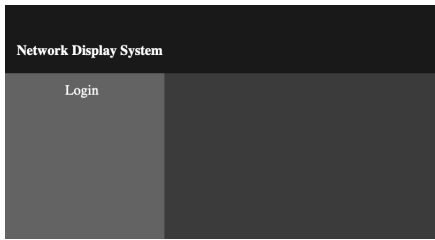
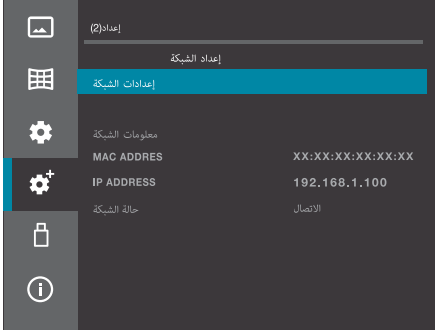

1. اعرض عنوان بروتوكول الإنترنت الخاص بجهاز العرض وقم بتأكيدده.

- حدّد [إعداد(2)] ← [إعدادات الشبكة] من قائمة المعلومات المعروضة على شاشة جهاز العرض.

2. استخدم إعدادات الشبكة على الحاسب الآلي أو الجهاز اللوحي.

3. ابدأ متصفّح الويب على الحاسب الآلي أو الجهاز اللوحي.

4. أدخل عنوان بروتوكول الإنترنت الخاص بجهاز العرض كما هو معروض على شاشة إعدادات الشبكة في حقل URL الخاص بمتصفح الويب كما هو موضّح أدناه.

إذا كان عنوان بروتوكول الإنترنت المعروض على الشاشة هو "192.168.1.100"

أدخل "http://192.168.1.100/index.html" في حقل إدخال URL.

بعد لحظة، ستُعرض شاشة مخدم HTTP على متصفّح الويب.

5. انقر على زر [تسجيل الدخول] في الجزء العلوي الأيسر من الشاشة.

تظهر شاشة تعيين كلمة مرور تسجيل الدخول في المرة الأولى التي تنتقر فيها على [Login] أو بعد إعادة تعيين إعدادات المصنع الافتراضية في قائمة المعلومات المعروضة على الشاشة.

- بمجرد تعيين كلمة المرور، ستظهر شاشة إدخال كلمة مرور تسجيل الدخول في المرة التالية التي تنتقر فيها على زر [Login].

6. أدخل كلمة مرور تسجيل الدخول المرغوبة ثم أعد إدخالها مرة أخرى، وبعدها انقر على الزر [OK].

تُعرض شاشة إدخال كلمة مرور تسجيل الدخول.

- يمكن تغيير كلمة المرور على شاشة مخدم HTTP ضمن [General Setup].

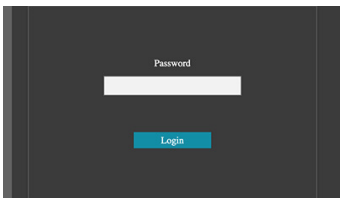
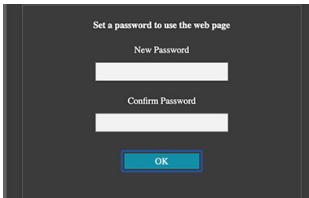

7. التوصيل بشبكة

يعمل هذا الإعداد على تغيير نسبة العرض إلى الارتفاع للصورة المعروضة.	Aspect	Image Setup	
يعمل هذا الإعداد على التبديل بين تشغيل وإيقاف تجميد الشاشة.	Freeze		
يصحح هذا الإعداد التشوه شبه المنحرف العمودي.	V Keystone		
يصحح هذا الإعداد التشوه شبه المنحرف الأفقي.	H Keystone		
يصحح هذا الإعداد التشوه في الزاوية اليسرى بالجزء العلوي من الشاشة.	TopLeft_x		Corner correction
	TopLeft_y		
يصحح هذا الإعداد التشوه في الزاوية اليمنى بالجزء العلوي من الشاشة.	TopRight_x		
	TopRight_y		
يصحح هذا الإعداد التشوه في الزاوية اليسرى بالجزء السفلي من الشاشة.	BottomLeft_x		
	BottomLeft_y		
يصحح هذا الإعداد التشوه في الزاوية اليمنى بالجزء السفلي من الشاشة.	BottomRight_x		
	BottomRight_y		
يحدّد هذا الإعداد ما إذا كان سيتم تمكين أو تعطيل DHCP. إذا كان DHCP معطّلًا، قم بتعيين عنوان بروتوكول الإنترنت وقناع الشبكة الفرعية والمدخل وخادم اسم النطاق أدناه.	الحصول على عنوان بروتوكول إنترنت تلقائيًا استخدم عنوان بروتوكول الإنترنت التالي.	LAN Setup	Network Setup
يضيّب عنوان بروتوكول الإنترنت عندما يكون DHCP معطّلًا.	IP Address		
يضيّب قناع الشبكة الفرعية عندما يكون DHCP معطّلًا.	Subnet		
يضيّب المدخل عندما يكون DHCP معطّلًا.	Gateway		
يضيّب خادم اسم النطاق عندما يكون DHCP معطّلًا.	DNS		
يضيّب الخيارات الخاصة بالتحكم عبر Crestron.	IP Address	Crestron control	
	IP ID		
	PORT		
تبديل بين Class 1 و Class 2.	PJLink Class	PJLink Setup	
- الوضع الافتراضي: Class 2	Notification		
حدّد ما إذا كنت تريد تمكين ميزة الإعلام أو عدم تمكينها.	Notified Address		
- الوضع الافتراضي: Off (لم يتم الإرسال)	Hash Algorithm		
عند ضبط [Notification] على [On]، أدخل عنوان IP للوجهة.			
يحدّد خوارزمية التشفير المراد استخدامها للتشفير أثناء مصادقة PJLink.			
إذا تم الضبط على [Auto] (افتراضي)، فسيتم تحديد خوارزمية تجزئة مناسبة تلقائيًا.			
يمكنك أيضًا تعيين [High Secure (Version 2.10 or later)] أو [Legacy] وفقًا لإصدار تطبيق التحكم.			

7. التوصيل بشبكة

اختر تشغيل أو إيقاف لضبط كلمة المرور.	Password Enable	PJLink Setup	Network Setup
	Password Disable		
أدخل كلمة مرور PJLink.	Input Password		
أعد إدخال كلمة مرور PJLink للتأكيد.	Confirm Password		
اختر ما إذا كان سيتم إرسال إشارة AMX أم لا. - الوضع الافتراضي: Off (عدم إرسال)	AMX Beacon	Network Service	
اختر ما إذا كنت ترغب في تمكين أو تعطيل PJLink. - الوضع الافتراضي: On (تمكين)	PJLink		
اختر ما إذا كنت ترغب في تمكين أو تعطيل Crestron. - الوضع الافتراضي: On (تمكين)	Crestron		
اختر ما إذا كنت ترغب في تمكين أو تعطيل الوحدة الطرفية RS-232C لجهاز العرض. - الوضع الافتراضي: On (تمكين)	PC Control		
عند التشغيل، يستجيب جهاز العرض لإشعارات البحث المستخدمة بواسطة التطبيقات المتوافقة. عند إيقاف التشغيل، لا يستجيب جهاز العرض لإشعارات البحث. - الوضع الافتراضي: On (يستجيب)	Search		
يختار الصورة لاستخدامها كإشعار.	Choose File		Logo
يرسل صورة الشعار المحددة إلى جهاز العرض.	Update		

ملاحظة:

- انقر دائمًا على [تطبيق] بعد إجراء أي تغيير على أي من الإعدادات العامة أو إعدادات الشبكة.
- ستنعكس أي تغييرات على إعدادات خدمة الشبكة في المرة التالية التي يتم فيها تشغيل جهاز العرض.
- عند إدخال كلمة المرور، انتبه جيدًا للأشخاص المحيطين بك تجنبًا لإساءة استخدام كلمة المرور.
- إذا كانت لديك مخاوف من احتمال تعرّض كلمة المرور للسرقة أو الاحتيال، فقم بتغييرها فورًا.
- عند استخدام جهاز العرض في بيئة الشبكة، اتبع دائمًا تعليمات مسؤول الشبكة لتهيئة الإعدادات.
- اعتمادًا على بيئة الشبكة لديك، قد تكون سرعة العرض أو استجابة الزر بطيئة، وقد لا تُستجاب بعض العمليات. في مثل هذه الحالات، اطلب المشورة من مسؤول الشبكة.
- وكذلك إذا واصلت الضغط على الأزرار، قد يتوقف جهاز العرض عن الاستجابة. في مثل هذه الحالات، انتظر لبعض الوقت ثم قم بإجراء العملية مرة أخرى. إذا استمر جهاز العرض في عدم الاستجابة بعد الانتظار لبعض الوقت، فأوقف تشغيله ثم أعد تشغيله.
- إذا لم تظهر شاشة إعدادات الشبكة في متصفح الويب لديك، فاضغط على المفاتيح **Ctrl + F5** لتحديث شاشة متصفح الويب.
- يستخدم جهاز العرض **JavaScript** وملفات تعريف الارتباط، لذا احرص على تهيئة متصفحك لتمكين هذه الوظائف.
- تختلف طريقة الإعداد حسب إصدار البرنامج الثابت. ارجع إلى ملف المساعدة أو التفسيرات الأخرى للبرنامج.
- نبذة عن خوادم بروكسي وطريقة ضبطه، قد يتعدّر تشغيل متصفح الويب من خلاله. اعتمادًا على نوع خادم بروكسي، قد تحدث ظواهر مثل عدم ظهور ما تم ضبطه فعليًا بسبب تأثير التخزين المؤقت، أو عدم انعكاس الإعدادات التي أجريتها من متصفح الويب. نوصي بتجنب استخدام خادم بروكسي إن أمكن.

7. التوصيل بشبكة

تلميح:

- إذا نسيت كلمة المرور الخاصة بك، انتقل إلى [إعداد(2)] ← [استعادة إعدادات المصنع] في قائمة المعلومات التي تظهر على شاشة الوحدة لإعادة تعيين كلمة المرور. سيؤدي استخدام [استعادة إعدادات المصنع] إلى إعادة جميع الإعدادات إلى إعدادات المصنع الافتراضية.
- ما المقصود بـ PJLink؟
PJLink هو أحد معايير البروتوكول المستخدمة للتحكم في أجهزة العرض المصنّعة لدى جهات مختلفة. وقد وضع هذا البروتوكول رابطة صناعات نظم المعلومات وماكينات العمل اليابانية (JBMIA) في عام 2005.
- إعدادات CRESTRON مطلوبة فقط للاستخدام مع CRESTRON ROOMVIEW.
لمزيد من المعلومات، تفضّل زيارة الموقع الإلكتروني <https://www.crestron.com>

4-7. تسجيل شعار الخلفية

يمكن إرسال صورة من حاسب آلي إلى جهاز العرض وتسجيلها كشعار الخلفية. في شاشة مخدم HTTP الخاص بجهاز العرض، اعرض علامة التبويب [Logo]، ثم انقر على [Choose File]. وبعد ذلك، حدّد ملف الصورة المراد عرضه على شاشة الشعار، ثم حدّث شعار الخلفية.

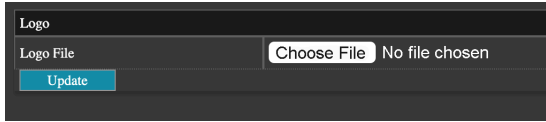

شروط صور الشعار

- * حجم الملف: في حدود 500 كيلوبايت
- * حجم الصورة: في حدود دقة جهاز العرض (1200 × 1920 نقطة)
- * تنسيق الملف: JPEG (ألوان كاملة)

بمجرد التسجيل، إذا كان [خلفية] في [خيارات الصورة] بقائمة الشاشة مضبوطاً على [الشعار]، ستُعرض صورة الشعار كخلفية عند عدم وجود إشارة. إذا كانت صورة الشعار أصغر من دقة جهاز العرض، فستُعرض صورة الشعار في المنتصف وتكون المنطقة المحيطة بها سوداء.

ملاحظة:

- تأكد من تشغيل جهاز العرض قبل النقر على "تحديث". لا يمكن نقل صورة الشعار إذا كان جهاز العرض في وضع السكون أو وضع الاستعداد.



تحذير

- أوقف تشغيل الجهاز وافصل القابس من مقبس الكهرباء، ثم أخرج العدسة لتنظيفها. إذا تم تشغيل الوحدة أثناء تنظيف العدسة، فإن الضوء القوي الخارج من العدسة قد يتلف عينيك. ويمكن أن يحرق أصابعك أيضًا.
- لا تستخدم رذاذًا يحتوي على غاز قابل للاشتعال لإزالة الغبار الملتصق بالعدسة وما إلى ذلك، فقد يؤدي ذلك إلى نشوب حريق.

- يحتوي جهاز العرض على عدسة بلاستيكية. استخدم أحد منظفات العدسات البلاستيكية المتوفرة بالأسواق.
- لا تخدش أو تشوّه سطح العدسة؛ إذ يسهّل خدش العدسات البلاستيكية.
- تجنب مطلقًا استخدام الكحول أو منظف العدسات الزجاجية، حتى لا يؤدي ذلك إلى إتلاف سطح العدسة.

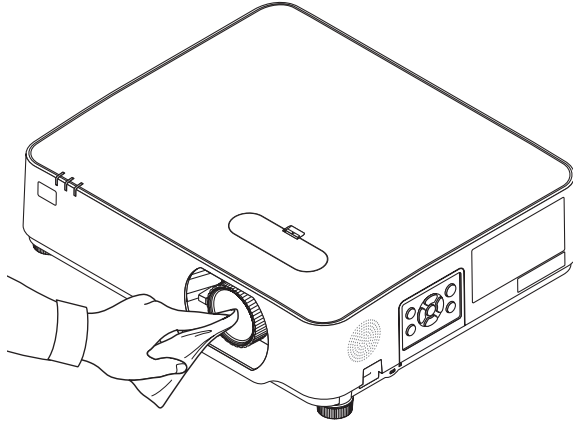



تحذير

- أوقف تشغيل جهاز العرض وافصله عن مأخذ التيار الكهربائي قبل التنظيف.
- يُرجى الامتناع عن استخدام رذاذ يحتوي على غاز قابل للاشتعال لإزالة الغبار الملتصق بحاوية الجهاز. إذ قد يسفر ذلك عن نشوب حرائق.

- أوقف تشغيل جهاز العرض وافصله عن مأخذ التيار الكهربائي قبل التنظيف.
- استخدم قطعة قماش ناعمة لتنظيف الحاوية من الأتربة.
- وإذا كانت الحاوية ملينة بالأتربة، فاستخدم سائل تنظيف مخفف.
- يُحظر استخدام المطهرات أو المواد المذيبة كالكحول أو مرقق الدهان.
- عند تنظيف فتحات التهوية أو مكبر الصوت باستخدام المكنسة، لا تُدخّل فرشاة المكنسة عنوة في فتحات حاوية الجهاز.

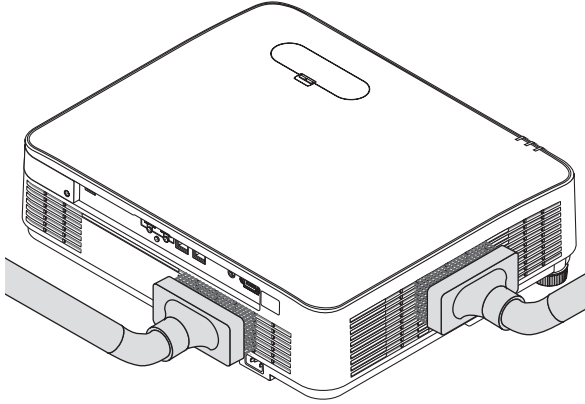

استخدم المكنسة الكهربائية لشفط الغبار من شقوق التهوية أو من مكبر الصوت.

- سوء التهوية الناتج عن تراكم الغبار في فتحات التهوية قد يؤدي إلى ارتفاع درجة الحرارة وحوادث أعطال. يجب تنظيف هذه المناطق بانتظام.
- تجنّب خدش حاوية الجهاز بأصابعك أو بأي جسم صلب آخر.
- اتصل بالمورّع الذي تتعامل معه لتنظيف الأجزاء الداخلية من جهاز العرض.

ملاحظة:

- لا تستخدم أية مواد مطايرة كالمبيدات الحشرية لتنظيف الحاوية أو العدسة أو الشاشة. ولا تجعل الجهاز عرضة للتلامس مع أية مادة مطاوية أو أحد مركبات الفينيل لفترة طويلة. وإلا سيتعرض طلاء الجهاز أو السطح الخارجي للتلف.

9-1. إعداد الشاشة وجهاز العرض

استخدم هذه المعلومات للحصول على فكرة عامة عن حجم الشاشة المتوقع عند ضبط الجهاز في موضع معين، وعن حجم الشاشة الذي ستحتاج إليه، والمسافة المطلوبة لعرض صور بالحجم المرغوب.

نطاق مسافة العرض الذي يمكن تحقيق التركيز البؤري ضمنه هو من 0.68 م إلى 11.47 م. لذا، يجب تركيب الجهاز ضمن هذا النطاق.

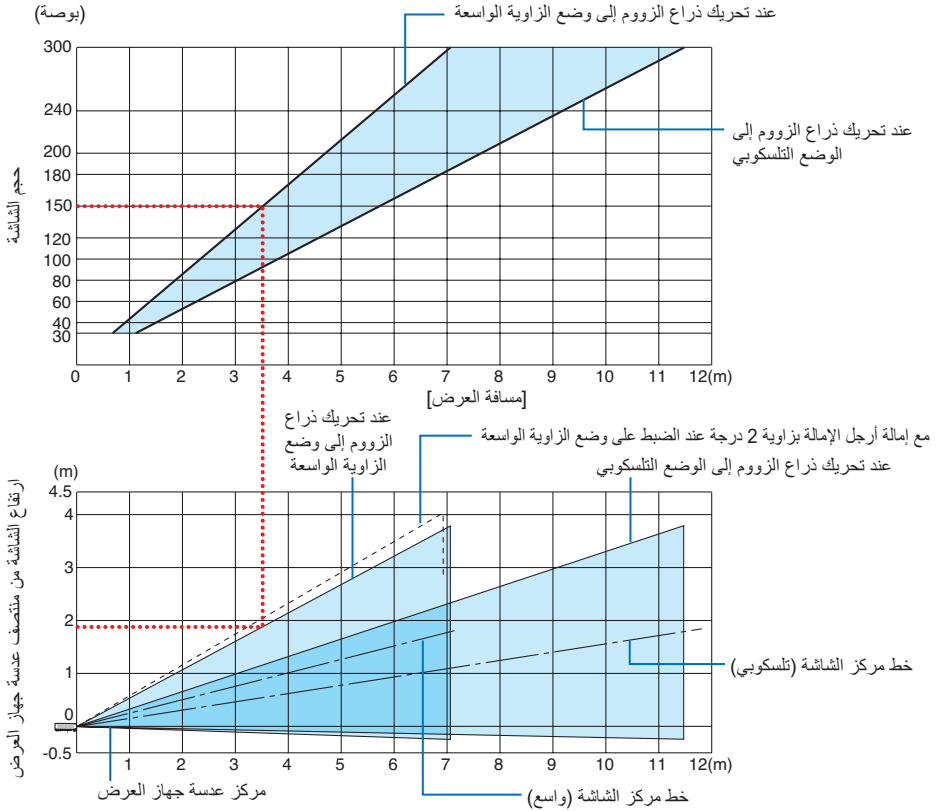

* القيم المشار إليها في جدول مسافة العرض تحت بند "ارتفاع الشاشة من مركز عدسة جهاز العرض" تفترض إزاحة عدسة عمودية بنسبة 44%.

قراءة الجدول

وفقاً للجدول العلوي في هذه الصفحة، لعرض صور عريضة على شاشة مقاس 150 بوصة، قم بتركيب الجهاز على مسافة تقارب 3.5 متر من الجهة الأمامية.

كذلك، يُظهر الجدول السفلي أن المسافة المطلوبة من مركز عدسة جهاز العرض إلى الحافة العلوية للشاشة تبلغ نحو 1.9 متر. استخدم هذه المعلومات للتحقق مما إذا كان بالإمكان توفير الارتفاع الكافي بين جهاز العرض والسقف وكذلك لتركيب الشاشة. يوضح الرسم التخطيطي مسافة العرض عندما يكون جهاز العرض مثبتاً بشكل أفقي. يمكن تحريك الصورة المعروضة لأعلى ولأسفل ويمينا ويساراً باستخدام وظيفة إزاحة العدسة. (← صفحة 24)

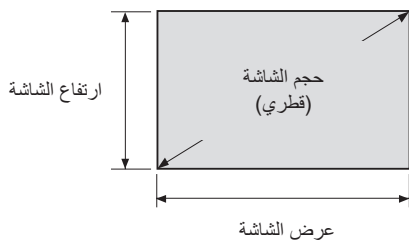

ارتفاع الشاشة		عرض الشاشة		المقاس (بوصة)
(بوصة)	(سم)	(بوصة)	(سم)	
15,9	40,4	25,4	64,6	30
21,2	53,8	33,9	86,2	40
31,8	80,8	50,9	129,2	60
37,1	94,2	59,4	150,8	70
42,4	107,7	67,8	172,3	80
47,7	121,2	76,3	193,9	90
53,0	134,6	84,8	215,4	100
63,6	161,5	101,8	258,5	120
79,5	201,9	127,2	323,1	150
95,4	242,3	152,6	387,7	180
106,0	269,2	169,6	430,8	200
127,2	323,1	203,5	516,9	240
132,5	336,5	212,0	538,5	250
143,1	363,5	229,0	581,6	270
159,0	403,9	254,4	646,2	300

مثال على تركيب الجهاز على سطح مكتب

يوضح الشكل الوارد أدناه مثلاً على استخدام جهاز العرض على سطح مكتب. موضع العرض الأفقي: مسافة متساوية إلى اليمين واليسار من مركز العدسة موضع العرض الرأسي: (راجع الجدول الوارد أدناه)

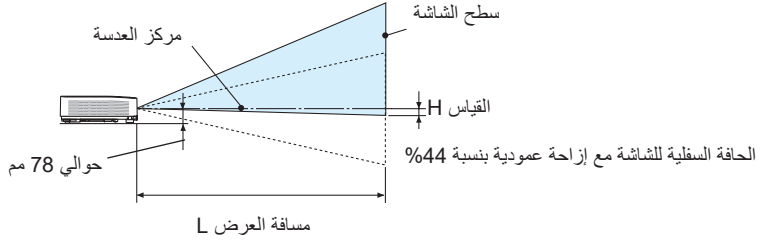

(ملاحظة) الارتفاع من مركز العدسة إلى الحافة السفلية للشاشة (مع تثبيت أرجل الإمالة)

الارتفاع H		مسافة العرض L				حجم الشاشة (بوصة)
(بوصة)	(سم)	(بوصة)		(م)		
44%V - 0%V	44%V - 0%V	تليسكوبي	عريضة	تليسكوبي	عريضة	
-1,0 - -7,9	-2,4 - -20,2	44,1	26,8	1,12	0,68	30
-1,3 - -10,6	-3,2 - -26,9	59,2	36,1	1,50	0,92	40
-1,9 - -15,9	-4,8 - -40,4	89,4	54,7	2,27	1,39	60
-2,2 - -18,5	-5,7 - -47,1	104,5	64,0	2,65	1,63	70
-2,5 - -21,2	-6,5 - -53,8	119,5	73,3	3,04	1,86	80
-2,9 - -23,8	-7,3 - -60,6	134,6	82,6	3,42	2,10	90
-3,2 - -26,5	-8,1 - -67,3	149,7	91,9	3,80	2,34	100
-3,8 - -31,8	-9,7 - -80,8	179,9	110,5	4,57	2,81	120
-4,8 - -39,7	-12,1 - -101,0	225,1	138,5	5,72	3,52	150
-6,4 - -53,0	-16,2 - -134,6	300,5	185,0	7,63	4,70	200
-7,6 - -63,6	-19,4 - -161,5	360,9	222,2	9,17	5,65	240
-9,5 - -79,5	-24,2 - -201,9	451,4	278,1	11,47	7,06	300

نطاق إزاحة العدسة

يأتي جهاز العرض هذا مزودًا بوظيفة إزاحة العدسة (← صفحة 24) لتعديل موضع الصورة باستخدام الأقراص. يمكن إجراء إزاحة العدسة في حدود النطاق الموضح أدناه.

ملاحظة:

• في حالة تجاوز حجم إزاحة العدسة النطاق الموضح أدناه، قد تظهر ضبابية وظلال عند حواف الصورة المعروضة.

المفتاح التوضيحي: يشير V "رأسي" إلى ارتفاع الشاشة، بينما يشير H "أفقي" إلى عرض الشاشة. يتم التعبير عن نطاق إزاحة العدسة كنسبة من ارتفاع الشاشة وعرضها على التوالي.

نطاق إزاحة العدسة:

الاتجاه الرأسي: +44%، -0%

الاتجاه الأفقي: ±20%

مكتبي أمامي، مكتبي خلفي

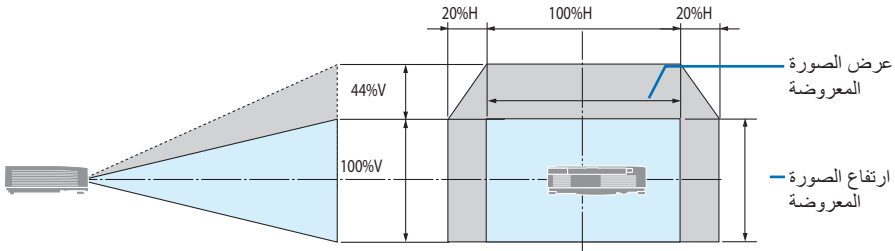

سففي أمامي، سففي خلفي

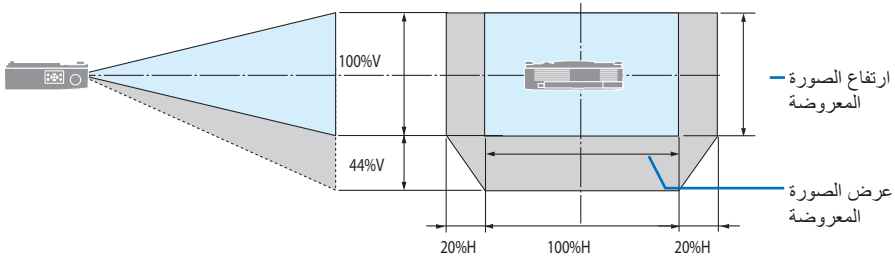

(مثال) عند استخدام الجهاز لعرض الصورة على شاشة مقاس 150 بوصة

حسب "جدول أحجام وأبعاد الشاشات" (← صفحة 91)، فإن البُعد الأفقي (H) = 127.2 بوصة/323.1 سم، والبُعد الرأسي

(V) = 79.5 بوصة/201.9 سم.

نطاق التعديل في الاتجاه الرأسي: يمكن تحريك الصورة المعروضة لأعلى بمقدار 79.5×0.44 بوصة/201.9 سم \approx

35.0 بوصة/89 سم (عند تموضع العدسة في المنتصف).

نطاق التعديل في الاتجاه الأفقي: يمكن تحريك الصورة المعروضة إلى اليسار بمقدار 127.2×0.20 بوصة/323.1 سم \approx

25.4 بوصة/65 سم، وإلى اليمين بما يقارب 25.4 بوصة/65 سم.

* قد تختلف الأرقام بنسبة بضع في المئة لكون الحساب تقريبياً.

2-9. قائمة إشارات الدخل المتوافقة

معدل التحديث (هرتز)	الأبعاد	الدقة (النقاط)	اسم الإشارة
60	3 : 4	480 × 640	VGA
60	3 : 4	600 × 800	SVGA
60	3 : 4	768 × 1024	XGA
60	9 : 16	720 × 1280	HD
60	9 : 15	768 × 1280	WXGA
60	10 : 16	800 × 1280	
60	3 : 4	960 × 1280	Quad-VGA
60	4 : 5	1024 × 1280	SXGA
60	9 : 16	768 × 1366	FWXGA
60	3 : 4	1050 × 1400	+SXGA
60	10 : 16	900 × 1440	+WXGA
60	9 : 16	900 × 1600	++WXGA
60	10 : 16	1050 × 1680	+WSXGA
¹ 60	9 : 16	1080 × 1920	Full HD
¹ 60	10 : 16	1200 × 1920	WUXGA
60	9 : 21	1080 × 2560	UWFHD
30	9 : 16	2160 × 3840	4K UHD
60/50/24	9 : 16	1080 × 1920	HDTV(1080p)
60/50	9 : 16	1080 × 1920	HDTV (1080i)
60/50	9 : 16	720 × 1280	HDTV (720p)
60	9:16 / 3:4	480 × 720	SDTV (480p)
50	9:16 / 3:4	576 × 720	SDTV (576p)
60	9:16 / 3:4	480 × 720	SDTV (480i)
50	9:16 / 3:4	576 × 720	SDTV (576i)

* الوضوحية الأصلية

إذا تم إدخال إشارة غير "الدقة الأصلية"، فقد يتسبب التحجيم في عدم انتظام سُمك الأحرف، وظهور خطوط مسطرة وألوان ضبابية.

3.9- المواصفات

يقدم هذا القسم معلومات تقنية حول أداء جهاز العرض.

P621U-W	P701U-W	اسم الطراز
طريقة عرض بثلاثة ألوان رئيسية وغالق البلور السائل		الطريقة
مواصفات الأجزاء الأساسية		
لوحة بلورية سائلة		
الحجم	0.64 بوصة × 3 (نسبة العرض إلى الارتفاع: 16:10)	
يكسل (1*)	2,304,000 (1920 نقطة × 1200 خط)	
عدسة العرض	فتحة العدسة (F) = 1.58 - 2.02، والتبعد البؤري (f) = 15.3 - 24.6 مم، ونسبة التقريب = 1.6	
الزوم	يدوي	
التركيز البؤري	يدوي	
إزاحة العدسة	يدوي (أفقي (H): ±20%، رأسي (V): +44% - 0%)	
مصدر الضوء	صمام ليزر ثنائي مع فوسفور	
الأجهزة البصرية	عزل بصري بواسطة مرآة ثنائية الألوان، ودمج بواسطة منشور ثنائي الألوان	
خرج الضوء (2*)	7000 لومن (3*) 7400 لومن (الوسط) 6200 لومن (3*) 6500 لومن (الوسط)	
مقاس الشاشة (مسافة العرض)	30 إلى 300 بوصة (0.7-11.5 متر)	
إعادة إخراج الألوان	معالجة الألوان بقدرة 10 بت (1.07 مليار لون تقريبًا)	
تردد المسح		
أفقي	15 إلى 100 كيلو هرتز	
عمودي	50 إلى 120 هرتز	
الوحدات الطرفية للدخل/الخرج		
دخول الفيديو	النوع A × 2 ألوان عميقة، HDCP (4*)	HDMI
دخول الصوت	تردد المعايير: 48/44.1/32 كيلو هرتز المعايير بالبت: 24/20/16	
دخول الفيديو	1 × RJ-45، 100BASE-TX، ألوان عميقة، HDCP (4*)	HDBaseT
دخول الصوت	تردد المعايير: 48/44.1/32 كيلو هرتز المعايير بالبت: 24/20/16	
خرج الصوت	عدد 1 مقبس ستريو صغير (مشارك لجميع الإشارات)	
USB	USB من النوع A × 1، وحدة إمداد بالطاقة 5.0 فولت/2.0 أمبير	
شبكة LAN	10BASE-T/100BASE-TX، 1 × RJ-45	
الوحدات الطرفية للتحكم		
RS-232C	عدد 1 منفذ D-Sub مزود بـ 9 سنون	
مكثف صوت مدمج	16 وات (أحادي الصوت)	
بيئة الاستخدام (5*)		
درجة حرارة التشغيل: 0 إلى 45 درجة مئوية / 32 إلى 113 درجة فهرنهايت رطوبة التشغيل: 20 إلى 80% (بدون تكاثف)		
درجة حرارة التخزين: -10 إلى 50 درجة مئوية / 14 إلى 122 درجة فهرنهايت رطوبة التخزين: 20 إلى 80% (بدون تكاثف)		
ارتفاع التشغيل: 0 إلى 2600 م/8500 قدم ارتفاع التخزين: 2600 متر/8500 قدم؛ اضبط [نمط المروحة] على [ارتفاع عال]		

9. ملحق

P621U-W		P701U-W		اسم الطراز		
وحدة الإمداد بالطاقة		240-100 فولت تيار متردد، 60\50 هرتز				
استهلاك الطاقة		375 واط (120-100) فولت تيار متردد (6*) 315 واط (120-100) فولت تيار متردد (6*) 365 واط (240-200) فولت تيار متردد (6*) 310 واط (240-200) فولت تيار متردد (6*)				
استهلاك الطاقة (وضع الاستعداد)						
وضع الاستعداد		عادي				
وضع الاستعداد الشبكي		0.31 واط (120-100) فولت تيار متردد / 0.38 واط (240-200) فولت تيار متردد				
تيار الدخل المقدر		0.8 واط (120-100) فولت تيار متردد (6*) / 1.0 واط (240-200) فولت تيار متردد (6*) 5.0 أمبير (120 - 100) فولت تيار متردد (6*) 3.8 أمبير (120 - 100) فولت تيار متردد (6*) 2.0 أمبير (240 - 200) فولت تيار متردد (6*) 1.6 أمبير (240 - 200) فولت تيار متردد (6*)				
مواصفات كابل الطاقة						
10 أمبير أو أعلى						
الأبعاد الخارجية						
18.9 بوصة (العرض) × 4.8 بوصة (الارتفاع) × 16 بوصة (العمق) / 480 (العرض) × 122 (الارتفاع) × 407 (العمق) مم (لا يشمل الأجزاء البارزة)						
18.9 بوصة (العرض) × 5.6 بوصة (الارتفاع) × 16 بوصة (العمق) / 480 (العرض) × 142.5 (الارتفاع) × 407 (العمق) مم (بما في ذلك الأجزاء البارزة)						
الوزن		21.2 رطل / 9.6 كجم		20.7 رطل / 9.4 كجم		

- 1* تصل نسبة وحدات البكسل الفعالة إلى أكثر من 99.99%.
 - 2* السطوع عند ضبط صورة الطاقة على [عالية-درجة سطوع] وضبط نمط الإضاءة على [عادي: 100%]. سينخفض السطوع قليلاً إذا تم تحديد أي نمط آخر.
 - 3* متوافق مع المواصفة 2020-ISO 21118
 - 4* إذا لم تتمكن من مشاهدة المادة عبر منفذ دخل HDM؛ فهذا لا يعني بالضرورة أن جهاز العرض لا يعمل على النحو الصحيح. قد يؤدي استخدام خاصية HDCP إلى التعرض إلى حالات يكون المحتوى فيها محمي عبر هذه الخاصية؛ وبالتالي لا يتم عرض المحتوى حسب قرار/نية مطيقي نظام HDCP (شركة Digital Content Protection, LLC).
- الفديو: الألوان الداكنة، 12-/10/8 بت، Lip Sync.
- الصوت: LPCM، حتى 2 بوصة، المعدل البسيط 48/44.1/32 كيلو هرتز، عينة البيت 24/20/16 بت
- HDMI: يدعم بروتوكول HDCP 1.4
- HDBaseT: يدعم HDCP 1.4
- 5* إذا كانت درجة الحرارة المحيطة مرتفعة، فقد تنخفض شدة إضاءة مصدر الضوء (السطوع) تلقائيًا بفعل وظيفة الحماية في جهاز العرض.
 - (تبلغ هذه القيمة عادةً حوالي 33 درجة مئوية، إلا أنها تختلف باختلاف بيئة التشغيل).
 - 6* استخدم سلك طاقة معتمد لتلك المنطقة التي يتراوح فيها جهد مصدر الطاقة بين 120 و130.
 - هذه المواصفات بالإضافة إلى تصميم المنتج عرضة للتغيير دون إخطار.

للحصول على معلومات إضافية، تفضّل زيارة الموقع الإلكتروني:

الولايات المتحدة: <https://business.sharpusa.com/>

أوروبا: <https://sharpdisplays.eu>

عالميًا: <https://sharp-displays.jp.sharp/global/index.html>

للحصول على معلومات عن ملحقاتنا الاختيارية، تفضّل زيارة موقعنا الإلكتروني أو راجع كُتيب الإرشادات.

4-9. أبعاد الحاوية

الوحدة: مم (بوصة)

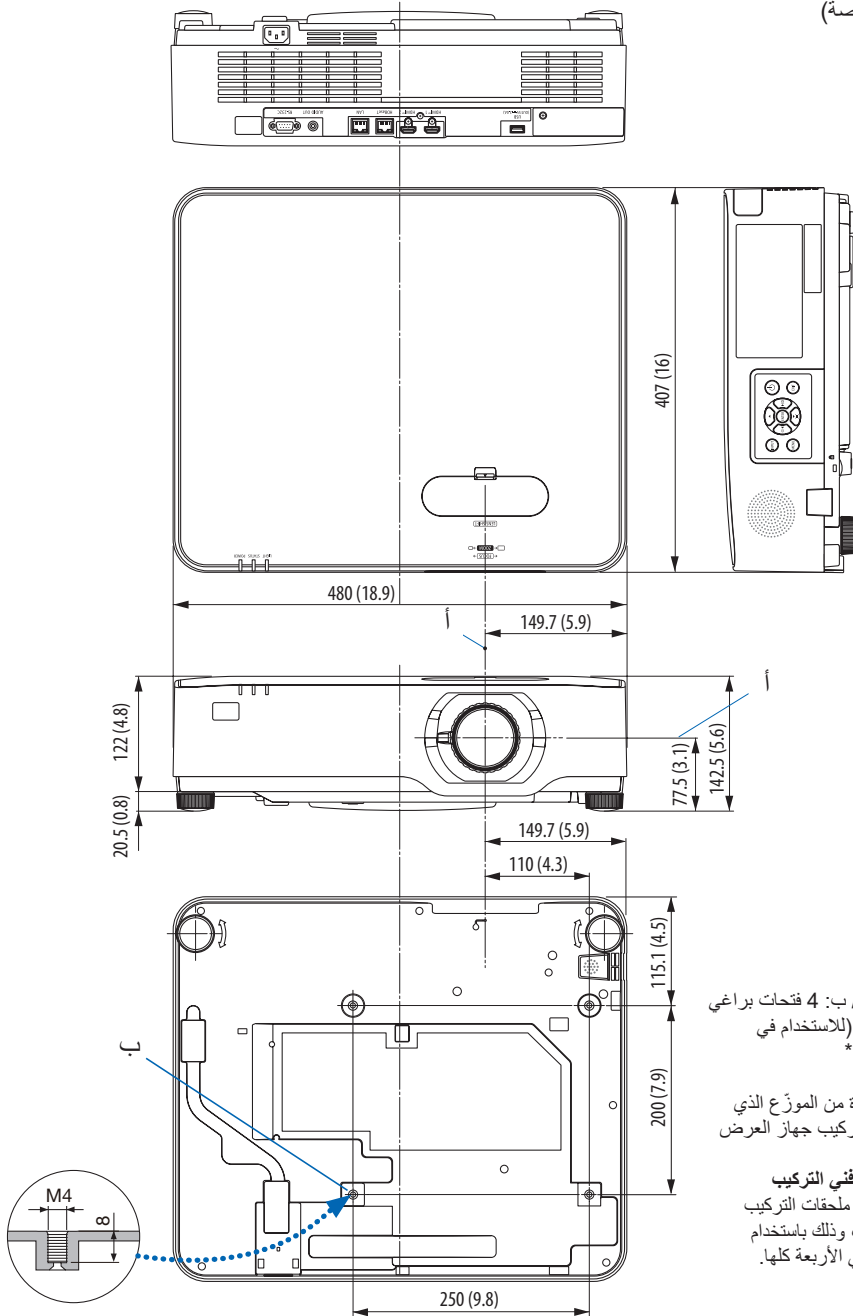

أ: مركز العدسة / ب: 4 فتحات براغي
M4 بعمق 8 مم (للاستخدام في
التركيب بالسقف)*

* اطلب المشورة من الموزع الذي
تتعامل معه لترتيب جهاز العرض
بالسقف.

إلى الموزع وفني التركيب
تأكد من تثبيت ملحقات التركيب
السفلي بإحكام، وذلك باستخدام
فتحات البراغي الأربعة كلها.

5-9. توزيعات السنون وأسماء الإشارات الخاصة بالوحدات الطرفية الرئيسية

طرفية HDMI 1/HDMI 2 (النوع A)

رقم السن	الإشارة
1	بيانات 2+ TMDS
2	ستار بيانات TMDS (TMDS Data 2 Shield)
3	بيانات TMDS (TMDS Data 2-)
4	بيانات 1+ TMDS
5	ستار بيانات TMDS (TMDS Data 1 Shield)
6	بيانات TMDS (TMDS Data 1-)
7	بيانات 0+ TMDS
8	ستار بيانات TMDS (TMDS Data 0 Shield)
9	بيانات TMDS (TMDS Data 0-)
10	ساعة TMDS (TMDS Clock +)
11	ستار ساعة TMDS (TMDS Clock Shield)
12	ساعة TMDS (TMDS Clock -)
13	CEC
14	الفصل
15	SCL
16	SDA
17	تأريض DDC/CEC
18	إمداد طاقة +5 فولت
19	اكتشاف منفذ التوصيل السريع

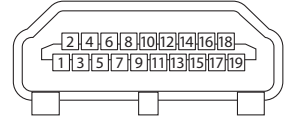

منفذ (RJ-45) HDBaseT/LAN

رقم السن	الإشارة
1	TxD+/HDBT0+
2	TxD-/HDBT0-
3	RxD+/HDBT1+
4	الفصل/HDBT2+
5	الفصل-/HDBT2-
6	RxD-/HDBT1-
7	الفصل/HDBT3+
8	الفصل-/HDBT3-

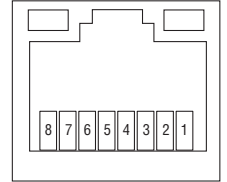

منفذ USB (من النوع A)

رقم السن	الإشارة
1	V _{BUS}
2	D-
3	D+
4	تأريض

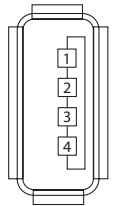

منفذ RS-232C (موصل D-Sub مزود بـ 9 سنون)

رقم السن	الإشارة
1	غير مُستخدَم
2	RxD بيانات الاستقبال
3	TxD بيانات الإرسال
4	غير مُستخدَم
5	تأريض
6	غير مُستخدَم
7	RTS طلب الإرسال
8	CTS السماح بالإرسال
9	غير مُستخدَم

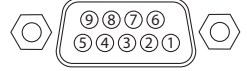

6.9. رموز التحكم عبر الحاسب الآلي وتوصيل الكابلات

رموز التحكم في الحاسب الآلي

تنسيق الأوامر - أ

بيانات الرمز								الوظيفة
		02H	00H	00H	00H	00H	02H	حالة التشغيل
		03H	00H	00H	00H	01H	02H	حالة إيقاف التشغيل
A9H	A1H	01H	02H	00H	00H	03H	02H	تحديد الدخل HDMI1
AAH	A2H	01H	02H	00H	00H	03H	02H	تحديد الدخل HDMI2
C7H	BFH	01H	02H	00H	00H	03H	02H	تحديد الدخل HDBaseT
27H	1FH	01H	02H	00H	00H	03H	02H	تحديد الدخل USB-A
		12H	00H	00H	00H	10H	02H	تشغيل كتم الصورة
		13H	00H	00H	00H	11H	02H	إيقاف تشغيل كتم الصورة
		14H	00H	00H	00H	12H	02H	تشغيل كتم الصوت
		15H	00H	00H	00H	13H	02H	إيقاف كتم الصوت

تنسيق الأوامر - ب

بيانات الرمز								الوظيفة	
<CR>	1	<SP>	<SP>	<SP>	R	W	O	P	حالة التشغيل
<CR>	0	<SP>	<SP>	<SP>	R	W	O	P	حالة إيقاف التشغيل
<CR>	1	3	<SP>	<SP>	B	G	R	I	تحديد الدخل HDMI1
<CR>	2	3	<SP>	<SP>	B	G	R	I	تحديد الدخل HDMI2
<CR>	1	5	<SP>	<SP>	T	E	N	I	تحديد الدخل HDBaseT
<CR>	1	4	<SP>	<SP>	B	S	U	I	تحديد الدخل USB-A
<CR>	0	<SP>	<SP>	<SP>	K	B	M	I	إيقاف كتم الصوت/الصورة
<CR>	1	<SP>	<SP>	<SP>	K	B	M	I	تشغيل كتم الصوت/الصورة
<CR>	0	<SP>	<SP>	<SP>	E	T	U	M	إيقاف كتم الصوت
<CR>	1	<SP>	<SP>	<SP>	E	T	U	M	تشغيل كتم الصوت

ملاحظة:

- يتم تحديد تنسيقات الأوامر أ وب تلقائيًا.
- يشير <SP> في منطقة المعلومات إلى "20H" في رمز ASCII.
- يشير <CR> في منطقة المعلومات إلى "0DH" في رمز ASCII.
- اتصل بالموزع المحلي للحصول على قائمة كاملة برموز التحكم في الحاسب الآلي إذا لزم الأمر.

توصيل الكابلات

بروتوكول الاتصال

معدل نقل البيانات بالبود	38400 بت في الثانية
طول البيانات التماثل	8 بت
التوقف بالبت	لا يوجد تماثل
تشغيل/إيقاف X	بت واحد
إجراء الاتصالات	لا يوجد
	ازدواج كلي

ملاحظة:

- قد يكون من الأفضل استخدام معدل بود بطيء عند تشغيل الكابلات الطويلة، وذلك حسب حالة الجهاز.

طرفية RS232C (D-Sub مزودة بـ 9 سنون)

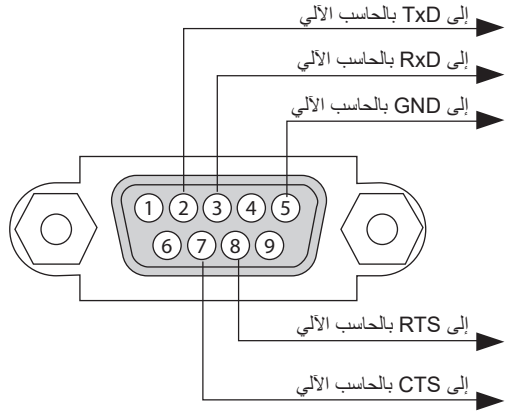

ملاحظة:

- السنون 1 و 4 و 6 و 9 غير مستخدمة.
- ضع وصلتي "Request to Send" (طلب إرسال) و "Clear to Send" (جاهز للإرسال) معًا على طرفي الكابل لتسهيل توصيل الكابل.
- يوصى بضبط سرعة الاتصال في قوائم جهاز العرض على 9600 بت في الثانية عند استعمال الكابلات الطويلة.

7-9. نبذة عن أمر التحكم ASCII

يدعم هذا الجهاز أمر التحكم ASCII العام للتحكم في جهاز العرض والشاشة. يُرجى زيارة موقعنا على الإنترنت لمزيد من المعلومات عن هذا الأمر. https://sharp-displays.jp.sharp/dl/en/pj_manual/lineup.html

كيفية التوصيل بجهاز خارجي

هناك طريقتان لتوصيل جهاز العرض مع جهاز خارجي مثل حاسب آلي.

1. التوصيل عبر المنفذ التسلسلي.
تقوم هذه الطريقة بتوصيل جهاز العرض بالحاسب الآلي عبر كابل تسلسلي (عبر الكابل).
2. الاتصال عبر الشبكة (LAN)
تقوم هذه الطريقة بتوصيل جهاز العرض بالحاسب الآلي باستخدام كابل شبكة اتصال محلية. فيما يتعلق بنوع كابل شبكة الاتصال المحلية، يُرجى الرجوع إلى مسؤول الشبكة.

واجهات الاتصال

1. التوصيل عبر المنفذ التسلسلي.

بروتوكول الاتصال

العنصر	معلومات
معدل نقل البيانات بالبيوت	4800/9600/19200/38400 بت في الثانية
طول البيانات	8 بت
التمائل بالبت	لا يوجد تماثل
التوقف بالبت	1 بت
التحكم في التدفق	لا يوجد
إجراء الاتصالات	ازدواج كلي

2. التوصيل عبر شبكة

بروتوكول التوصيل (الاتصال عبر شبكة اتصال محلية)

العنصر	معلومات
سرعة الاتصال	مضبوطة تلقائيًا (100/10 ميجابايت في الثانية)
المعيار المدعوم	IEEE802.3 (10BASE-T) IEEE802.3u (100BASE-TX، تداول تلقائي)

استخدم منفذ TCP رقم 7142 لإرسال واستقبال الأمر.

المعاملات المستخدمة لهذا الجهاز

أمر الدخل

طرفية الدخل	استجابة	مُعامل
HDMI 1	hdmi1	hdmi1 أو hdmi
HDMI 2	hdmi2	hdmi2
HDBaseT	hdbaset	hdbaset
USB-A	usb-a	usb-a

حالة الخطأ	استجابة
خطأ بسبب درجة الحرارة	error:temp
مشكلة في المروحة	error:fan
مشكلة بمصدر الإضاءة	error:light
مشكلة بالنظام	error:system

8-9. استكشاف الأعطال وإصلاحها

يساعدك هذا القسم على حل المشكلات التي قد تواجهك أثناء إعداد جهاز العرض أو استخدامه له.

المشكلات الشائعة وحلولها

المشكلة	تحقق من هذه العناصر
لا يمكن تشغيله أو إيقاف تشغيله	<ul style="list-style-type: none"> تحقق من توصيل كابل الطاقة ومن تشغيل زر الطاقة الموجود على حاوية جهاز العرض أو وحدة التحكم عن بُعد. (← صفحات 18، 20) تحقق مما إذا كان جهاز العرض قد ارتفعت درجة حرارته أكثر من اللازم. إذا لم تتوافر تهوية كافية حول جهاز العرض، أو إذا كانت الغرفة التي تُنمَّ فيها العروض مرتفعة الحرارة، انقل جهاز العرض إلى موقع أكثر برودة. من الممكن أن لا تعمل وحدة الإضاءة. انتظر دقيقة كاملة ثم أعد تشغيل الجهاز. اضبط إعداد [نمط المروحة] على [ارتفاع عال] عند استخدام جهاز العرض على ارتفاعات تُقارب 5500 قدم/1600 متر أو أكثر. قد يتسبب استخدام جهاز العرض على ارتفاعات تبلغ 5500 قدمًا/1600 متر تقريبًا أو أعلى دون ضبطه على [ارتفاع عال] في ارتفاع درجة حرارة جهاز العرض وقد يؤدي إلى إيقاف تشغيله. وفي حالة حدوث ذلك، انتظر لمدة دقيقتين ثم شغل الجهاز. (← صفحة 54) في حالة تشغيل جهاز العرض بعد إيقاف تشغيل وحدة الإضاءة، تعمل المراوح بدون عرض صورة لبرهة من الوقت ثم يبدأ الجهاز في عرض الصورة. انتظر لحظة. إذا كان من الصعب الاعتقاد بأن العطل ناتج عن الأسباب المذكورة أعلاه، فافصل كابل الطاقة عن مأخذ التيار. ثم انتظر 5 دقائق قبل إعادة توصيله. (← صفحة 33)
يتوقف التشغيل	<ul style="list-style-type: none"> هل قمت بضبط الوقت في [إدارة الطاقة] في قائمة المعلومات المعروضة على الشاشة؟ (← صفحة 65)
لا توجد صورة	<ul style="list-style-type: none"> تأكد من اختيار الدخل المناسب. (← صفحة 22) إذا لم تظهر صورة بعد، فاضغط على الزر SOURCE (المصدر) أو أحد أزرار المصدر مرة أخرى. تأكد من توصيل جميع الكابلات على نحو صحيح. استخدم القوائم لضبط درجات السطوع والتباين. (← صفحة 48) تأكد من عدم الضغط على الزر AV-MUTE (إطفاء الصورة). أعد ضبط الإعدادات والتعديلات إلى مستويات الضبط المسبق للمصنع باستخدام [استعادة إعدادات المصنع في القائمة. (← صفحة 70) إذا تعذر عرض إشارة HDMI IN 1 أو HDMI IN 2، جرّب ما يلي. - أعد تثبيت برنامج تشغيل بطاقة الرسوم المضمنة بالحاسب الآلي أو استخدم إصدارًا حديثًا منه. لإعادة تثبيت برنامج التشغيل أو تحديثه، يُرجى الرجوع إلى دليل الاستخدام المرفق مع الحاسب الآلي أو بطاقة الرسوم، أو يمكنك الاتصال بمركز الدعم التابع للشركة المصنعة للحاسب الآلي. تُبث الإصدار الحديث من برنامج التشغيل أو نظام التشغيل على مسؤوليتك. الشركة ليست مسؤولة عن أية مشكلة أو عطل يحدث بفعل تثبيت برنامج التشغيل. قد لا تكون الإشارات مدعومة وذلك وفقًا لجهاز الإرسال العامل بتقنية HDBaseT. لا يمكن استخدام RS-232C في بعض الحالات أيضًا. تأكد من توصيل جهاز العرض بالحاسب الآلي المحمول بينما يكون جهاز العرض في وضع الاستعداد قبل توصيل الطاقة إلى الحاسب الآلي المحمول. لا يتم تشغيل إشارة خرج الحاسب الآلي المحمول في معظم الأحوال ما لم يتم التوصيل بجهاز العرض قبل التشغيل. * إذا اخفت الصورة من الشاشة أثناء استخدامك لوحدة التحكم عن بُعد، فقد يرجع ذلك إلى شاشة التوقف الخاصة بالحاسب الآلي أو برامج إدارة الطاقة.
أصبحت الصورة معتمة فجأة	<ul style="list-style-type: none"> قد تؤدي درجة الحرارة المرتفعة في الغرفة إلى تفعيل وظائف الحماية في جهاز العرض، مما قد يسبب انخفاضًا مؤقتًا في السطوع (الإضاءة). اخفض درجة الحرارة في الغرفة. عند تمكين وظيفة التباين الديناميكي، قد ينخفض السطوع بناءً على الصورة المعروضة. (← صفحة 48)
الصورة غير مربعة على الشاشة	<ul style="list-style-type: none"> غيّر موضع جهاز العرض لتحسين زاوية إسقاطه على الشاشة. (← صفحة 23) استخدم وظيفة تصحيح الانحراف لمعالجة التشوّه شبه المنحرف في الصورة المعروضة. (← صفحة 29)

المشكلة	تحقق من هذه العناصر
الصورة غير واضحة	<ul style="list-style-type: none"> • اضبط التركيز البؤري. (← صفحة 26) • غير موضع جهاز العرض لتحسين زاوية إسقاطه على الشاشة. (← صفحة 23) • تأكد من وقوع المسافة بين جهاز العرض والشاشة في نطاق ضبط العدسة. (← صفحة 90) • هل حدثت إزاحة للعدسة بمقدار يتجاوز النطاق المضمون؟ (← صفحة 25) • قد يتكون تكاثف على العدسة إذا ما كان جهاز العرض باردًا، وحينئذ ينبغي عليك نقله إلى مكان دافئ ثم تشغيله. تتحرك الصورة في اتجاه عمودي أو أفقي أو الاثنین معًا.
إشارة دخل HDMI لا تُعرض بشكل صحيح	<ul style="list-style-type: none"> • قد لا يتم رصد مستوى إشارة HDMI بشكل صحيح. تحقق من مستوى الإشارة للجهاز المتصل إما بطرف الدخل 1 HDMI أو 2 HDMI وحاول تغيير الإعداد في [إعدادات HDMI] في قائمة المعلومات المعروضة على الشاشة ضمن [إعداد(1)]. (← صفحة 56)
لا يوجد صوت	<ul style="list-style-type: none"> • هل مستوى الصوت منخفض؟ (← صفحة 32) • أم أن وظيفة [كتم الصوت] في قائمة المعلومات المعروضة على الشاشة مضبوطة على [تشغيل]؟ (← صفحة 56)
وحدة التحكم عن بُعد لا تعمل	<ul style="list-style-type: none"> • وجّه جهاز إرسال الأشعة تحت الحمراء في وحدة التحكم عن بُعد نحو مُستقبل وحدة التحكم عن بُعد في جهاز العرض. (← صفحة 16) • ركب بطاريات جديدة. (← صفحة 15) • تأكد من عدم وجود حائل بينك وبين جهاز العرض. • قف على بُعد 23 قدمًا (7 أمتار) من جهاز العرض. (← صفحة 16) • إذا تم تعيين [معرفة التحكم]، فتتحقق مما إذا كان رقم المَعرف الخاص بوحدة التحكم عن بُعد يطابق رقم المَعرف الخاص بجهاز العرض. (← صفحة 69)
المؤشر يضيء أو يومض	<ul style="list-style-type: none"> • راجع مؤشر POWER/STATUS/LIGHT. (← صفحة 107)

لمزيد من المعلومات، يُرجى الاتصال بالموزّع الذي تتعامل معه.

9-9. رسالة المؤشر



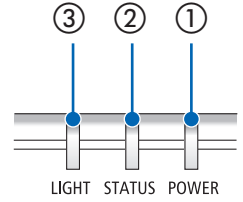

مميزات كل مؤشر

- ① مؤشر POWER
 ② مؤشر STATUS
 ③ مؤشر LIGHT



عرض المؤشر العادي

حالة جهاز العرض	LIGHT	STATUS	POWER
توقف التشغيل	مطفأ	مطفأ	مطفأ
استعداد (عادي) وضع الاستعداد	مطفأ	مطفأ	برتقالي (وميض بطيء)
استعداد (وضع الاستعداد الشبكي) وضع الاستعداد	مطفأ	مطفأ	برتقالي (مضاء)
استعداد (السكون) وضع الاستعداد	مطفأ	مطفأ	أخضر (مضاء)
قيد التشغيل (عادي) نمط الإضاءة	أخضر (مضاء)	مطفأ	أزرق (مضاء)
الطاقة قيد التشغيل (وضع الإضاءة [صامتة] أو [عمر طويل])	أخضر (وميض)	مطفأ	أزرق (مضاء)
جهاز العرض في وضع التبريد	مطفأ	مطفأ	أخضر (وميض سريع)
وضع الجاهزية (← صفحة 65)	مطفأ	مطفأ	أخضر (وميض بطيء)

POWER	STATUS	LIGHT	حالة جهاز العرض
 أزرق (مضاء)	 برتقالي (مضاء)	حالات أخرى	عند الضغط على زر في جهاز العرض بينما تكون مفاتيح لوحة التحكم مؤمنة القفل عندما لا تتطابق أرقام معرف جهاز العرض ووحدة التحكم عن بُعد
 أحمر (وميض سريع)	 مُطفأ	 مُطفأ	تم اكتشاف خطأ في درجة الحرارة. تحقق مما إذا كانت فتحات دخول الهواء وطرد الهواء الساخن مسدودة.
 أحمر (مضاء)	حالات أخرى	حالات أخرى	خطأ في الجهاز. يُرجى التواصل مع الموزع.
 أحمر (وميض سريع)	حالات أخرى	حالات أخرى	

إذا كان الجهاز الواقي من درجة الحرارة مفعلاً:

عندما تصبح درجة الحرارة داخل جهاز العرض مرتفعة جدًا أو منخفضة جدًا، يبدأ مؤشر POWER (الطاقة) في الوميض باللون الأحمر ويفواصل زمنية قصيرة. وبعد ذلك، يتم تفعيل الجهاز الواقي من درجة الحرارة ثم يتوقف تشغيل جهاز العرض. في هذه الحالة، يُرجى اتخاذ التدابير التالية:

- اسحب مقبس الطاقة من المدخل الحائطي.
- ضع جهاز العرض في مكان بارد إذا كان موضوعًا بالفعل في درجة حرارة مرتفعة.
- نظّف فتحة طرد الهواء الساخن إذا تراكمت الأتربة بها.
- اترك جهاز العرض لمدة ساعة تقريبًا حتى تنخفض درجة الحرارة بداخله.

10-9. قائمة التحقق الخاصة باستكشاف الأعطال وإصلاحها

قبل الاتصال بالموزع أو بفنيي الصيانة، يرجى الرجوع إلى القائمة التالية للتأكد من وجود أعطال تحتاج إلى إصلاح، والإطلاع أيضاً على قسم "استكشاف الأعطال وإصلاحها" في دليل الاستخدام. حيث ستساعدنا قائمة التحقق الواردة أدناه في حل المشكلة بصورة أكثر فاعلية.

* اطبع هذه الصفحة والصفحة التالية للتأشير على الإجابات.

تكرار الحدوث:

دائماً في بعض الأحيان (كم مرة؟ _____) غير ذلك (_____)

الطاقة

- عدم وصول الطاقة للجهاز (المؤشر POWER لا يضيء باللون الأزرق). راجع أيضاً "مؤشر الحالة (STATUS)".
- إدخال مقبس كابل الطاقة بالكامل في مأخذ التيار بالحاظ.
- تم ضغط مفتاح الطاقة الزينيسي إلى وضع التشغيل ON.
- لا توجد طاقة حتى عند الضغط باستمرار على زر POWER (التشغيل).
- توقف الجهاز عن العمل أثناء التشغيل.
- إدخال مقبس كابل الطاقة بالكامل في مأخذ التيار بالحاظ.
- [إدارة الطاقة] في وضع إيقاف التشغيل (فقط في الطرازات المزودة بوظيفة [إدارة الطاقة]).

الصورة والصوت

- لا توجد صورة معروضة من الحاسب الآلي أو جهاز الفيديو الخاص بك إلى جهاز العرض.
- لا يزال يتعذر ظهور أي صورة رغم قيامك أولاً بتوصيل جهاز العرض بالحاسب الآلي، ثم تشغيل الحاسب الآلي.
- تمكين خرج إشارة الحاسب الآلي المحمول من الوصول لجهاز العرض.
- ستتيح مجموعة من مفاتيح الوظائف تمكين/تعطيل شاشة العرض الخارجية. فعادة ما يؤدي الضغط على مفتاح "Fn" مع أحد مفاتيح الوظائف الأثني عشر إلى تشغيل هذه الشاشة أو إيقاف تشغيلها.
- لا توجد صورة (خلفية زرقاء أو سوداء، لا توجد صورة).
- لا توجد صورة حتى بعد تنفيذ [إعادة تعيين] في قائمة جهاز العرض.
- إدخال مقبس كابل الإشارة بالكامل داخل طرفية الدخل
- تظهر رسالة على الشاشة.
- (_____)
- المصدر المتصل بالجهاز متاح ونشط.
- لم يطرأ أي تغيير رغم ضبط درجة السطوع و/أو التباين.
- درجة دقة وتردد مصدر الدخل مدعومين من قبل جهاز العرض.
- الصورة معتمة للغاية.
- لا يزال يتعذر ظهور صورة رغم ضبط درجة السطوع و/أو التباين.
- الصورة مشوهة.
- تظهر الصورة بشكل منحرف (لم يطرأ عليها تغيير حتى بعد تنفيذ ضبط [تشبه منحرف]).
- فقد بعض الأجزاء من الصورة.
- لم يطرأ تغيير رقم قيامك بتنفيذ أمر [إعادة تعيين] الموجود بقائمة جهاز العرض.
- إزاحة الصورة في اتجاه رأسي أو أفقي.
- درجة دقة وتردد مصدر الدخل مدعومين من قبل جهاز العرض.
- بعض وحدات الكبسِل مفقودة.
- اهتزاز الصورة.
- لم يطرأ تغيير رقم قيامك بتنفيذ أمر [إعادة تعيين] الموجود بقائمة جهاز العرض.
- تعرض الصورة وميضاً أو يحدث انحراف في الألوان عند استخدام إشارة من الحاسب الآلي.
- لم يطرأ تغير رقم قيامك بتغيير [منط المروحة] من [ارتفاع عال] إلى [تقلاني].
- الصورة غير واضحة أو خارج نطاق التركيز البؤري.
- لم يطرأ تغيير رغم التحقق من دقة إشارات الحاسب الآلي وتغييرها إلى دقة إشارات جهاز العرض الأصلية.
- لم يطرأ تغيير رغم قيامك بضبط التركيز البؤري.
- لا يوجد صوت.
- تم توصيل كابل الصوت في منفذ دخل الصوت بجهاز العرض على نحو صحيح.
- لم يطرأ تغيير رغم قيامك بضبط مستوى الصوت.
- AUDIO OUT موصل بجهاز الصوت (فقط في الطرازات المزودة بوحدة طرفية (AUDIO OUT)).

غير ذلك

- وحدة التحكم عن بُعد لا تعمل.
- لا يوجد أي حائل بين مستشعر جهاز العرض ووحدة التحكم عن بُعد.
- جهاز العرض قريب من مصدر إضاءة فلورسنت والذي يمكنه التشويش على أجهزة التحكم عن بُعد التي تعمل بالأشعة تحت الحمراء.
- معزف جهاز العرض ووحدة التحكم عن بُعد متماثلان.
- الأزرار الموجودة في حاوية جهاز العرض لا تعمل (فقط في الطرازات المزودة بوظيفة [قفل لوحة التحكم]).
- وظيفة [قفل لوحة التحكم] ليست مشغلة أو أنها معطلة في القائمة.

يُرجى وصف المشكلة بالتفصيل في الجزء الموضح أدناه.

معلومات حول التطبيقات والبيئة التي يعمل فيها جهاز العرض

بيئة التركيب

مقاس الشاشة: بوصة

نوع الشاشة: شاشة بيضاء ذات سطح أملس غير لامع
 شاشة محببة شاشة استقطاب
 زاوية عريضة درجة تباين عالية

مسافة العرض: قدم/بوصة/م

الاتجاه: التركيب في السقف سطح المكتب

التوصيل بمأخذ التيار الكهربائي:

توصيل مباشر بمأخذ التيار الكهربائي في الحائط
 توصيل بكابل إطالة أو غيره (عدد الأجهزة المتصلة _____)
 توصيل بكرة كابل طاقة أو غيرها (عدد الأجهزة المتصلة _____)

جهاز العرض

رقم الطراز: _____

الرقم التسلسلي: _____

تاريخ الشراء: _____

وقت تشغيل وحدة الضوء (بالساعة): _____

نمط الإضاءة: عادي صامتة
 عمر طويل

معلومات حول إشارة الدخل:

تردد التزامن الأفقي [] كيلو هرتز
 تردد التزامن الراسي [] هرتز

قطبية التزامن أفقي (+) (-)
 عمودي (+) (-)

المؤشر: _____

إضاءة ثابتة []
 إضاءة متقطعة [] دورات

رقم طراز وحدة التحكم عن بُعد: _____

حاسب آلي

الجهة المصنعة: _____

رقم الطراز: _____

حاسوب دفتري / حاسوب مكتبي

الوضوحية الأصلية: _____

معدّل التحديث: _____

مهايئ الفيديو: _____

غير ذلك: _____

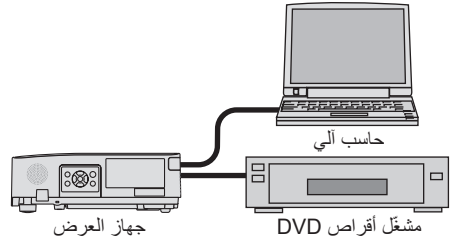

جهاز الفيديو

جهاز مسجل شرائط فيديو (VCR) أو مشغل أقراص DVD أو كاميرا فيديو أو وحدة ألعاب فيديو أو غير ذلك

الجهة المصنعة: _____

رقم الطراز: _____

كابل الإشارة

كابل SHARP قياسي أو كابل من جهة تصنيع أخرى؟

رقم الطراز: _____

مكبر توزيع الصوت: _____

رقم الطراز: _____

المحوّل: _____

رقم الطراز: _____

المهايئ: _____

رقم الطراز: _____

SHARP
SHARP CORPORATION